

KULTURA FIZYCZNA XVI

NR 1

RADA NAUKOWA

Ryszard ASIENKIEWICZ (Uniwersytet Zielonogórski)
Miroslav BOBRIK (Słowacki Uniwersytet Techniczny w Bratysławie)
Valentin CONSTANTINOV (Uniwersytet Państwowy Tiraspol z siedzibą
w Kiszyniowie)
Tomáš DOHNAL (Uniwersytet Techniczny w Libercu)
Elena GODINA (Rosyjski Państwowy Uniwersytet Wychowania Fizycznego, Sportu
i Turystyki)
Karol GÖRNER (Uniwersytet Mateja Bela w Bańskiej Bystrzycy)
Wiktor Władimirowicz GRIGORIEWICZ (Grodzieński Państwowy Uniwersytet
Medyczny)
Michal JIŘÍ (Uniwersytet Mateja Bela w Bańskiej Bystrzycy)
Tomasz JUREK (Akademia Wychowania Fizycznego w Poznaniu. Zamiejscowy
Wydział Kultury Fizycznej w Gorzowie Wlkp.)
Jerzy KOSIEWICZ (Akademia Wychowania Fizycznego w Warszawie)
Jurij LIANNOJ (Sumski Państwowy Uniwersytet Pedagogiczny im. Antona Makarenki)
Wojciech LIPOŃSKI (Uniwersytet Szczeciński)
Andrzej MALINOWSKI (Uniwersytet im. Adama Mickiewicza w Poznaniu)
Veaceslav MANOLACHI (Państwowy Uniwersytet Wychowania Fizycznego i Sportu
w Kiszyniowie)
Josef OBORNÝ (Uniwersytet Komeńskiego w Bratysławie)
Andrzej PAWŁUCKI (Akademia Wychowania Fizycznego we Wrocławiu)
Jurij PELEKH (Równieński Państwowy Humanistyczny Uniwersytet)
Joanna RODZIEWICZ-GRUHN (Akademia im. Jana Długosza w Częstochowie)
Anatolij TSOS (Wschodnioeuropejski Narodowy Uniwersytet im. Łesi Ukrainki
w Łucku)
Marek WAIC (Uniwersytet Karola w Pradze)
Barbara WOYNAROWSKA (Uniwersytet Warszawski)
Kludia ZUSKOVÁ (Uniwersytet Pavla Jozefa Šafárika w Koszycach)

LISTA RECENZENTÓW

prof. dr hab. Wojciech CYNARSKI; dr hab. prof. US Jerzy EIDER; docent, kandydat
biologicznych nauk Anatolij Nikolajewicz GIERASIEWICZ; prof. dr hab. Tomasz
JUREK; dr hab. Katarzyna KOTARSKA; dr hab. prof. UR Paweł KRÓL; prof. dr hab.
Leonard NOWAK; dr hab. prof. UwB Artur PASKO; docent, kandydat medycznych
nauk Natalja Ivanovna POLINA; dr hab. prof. UMCS Dariusz ŚLAPEK; dr hab. prof.
US Renata URBAN; dr hab. prof. OSW Jerzy URNIAŻ; prof. dr hab. Stanisław
ZABORNIAK

Nadesłane do redakcji artykuły są oceniane anonimowo przez dwóch Recenzentów

PRACE NAUKOWE
AKADEMII IM. JANA DŁUGOSZA W CZĘSTOCHOWIE

KULTURA FIZYCZNA

TOM XVI

NR 1



Częstochowa 2017

Redaktor Naczelny
Eligiusz MAŁOLEPSZY

Redaktor Naczelny Wydawnictwa
Andrzej MISZCZAK

Redaktorzy naukowi
Teresa DROZDEK-MAŁOLEPSZA,
Joanna RODZIEWICZ-GRUHN

Korekta i redakcja techniczna
Piotr GOSPODAREK

Sekretarz redakcji
Arkadiusz PŁOMIŃSKI

Projekt okładki
Sławomir SADOWSKI

Redaktor statystyczny
Paulina UCIEKLAK-JEŻ

Redaktorzy językowi
Dariusz JAWORSKI, Andrzej WĄTROBA

PISMO RECENZOWANE

Pierwotną wersją periodyku jest publikacja papierowa

Strona internetowa czasopisma
<http://www.wp.ajd.czyst.pl/kultura-fizyczna>

Czasopismo indeksowane w bazach:
Agro, BazHum (Baza Czasopism Humanistycznych i Społecznych),
CEJSH (The Central European Journal of Social Sciences and Humanities),
ERIH PLUS (The European Index for the Humanities and the Social Sciences),
Index Copernicus (IC Journals Master List), PBN (Polska Bibliografia Naukowa)

© Copyright by Akademia im. Jana Długosza w Częstochowie
Częstochowa 2017

ISSN 1895-8680

(poprzedni ISSN dla tytułu „Prace Naukowe Wyższej Szkoły Pedagogicznej
w Częstochowie. Kultura Fizyczna” 1505-4241)

Wydawnictwo im. Stanisława Podobińskiego
Akademii im. Jana Długosza w Częstochowie
42-200 Częstochowa, ul. Waszyngtona 4/8
tel. (34) 378-43-29, faks (34) 378-43-19
www.ajd.czyst.pl
e-mail: wydawnictwo@ajd.czyst.pl

SPIS TREŚCI

CONTENTS

Wstęp	7
CZĘŚĆ I	
DZIEJE KULTURY FIZYCZNEJ I TURYSTYKI W POLSCE I NA ŚWIECIE	
Teresa DROZDEK-MAŁOLEPSZA	
Hazena i piłka ręczna kobiet w Polsce w latach 1925–1939	11
Czech Handball and Women's Team Handball in Poland in the Years 1925–1939 (Abstract)	28
Rafał JUNG	
Wymiar polityczny i aspekty organizacyjne udziału polskich piłkarzy na Letnich Igrzyskach Olimpijskich w Berlinie (1936)	29
The Political Dimension and Organizational Aspects of the Participation of the Polish Football Team in the 1936 Summer Olympic Games in Berlin (Abstract)	46
Michał SŁONIEWSKI	
Wpływ przewodniczących Międzynarodowego Komitetu Olimpijskiego na przemiany w międzynarodowym ruchu olimpijskim po II wojnie światowej	47
The Role of the IOC Presidents in the Transformation of the International Olympic Movement after World War II (Abstract)	74
Tomasz JUREK, Marek KRUK	
Uwarunkowania rozwoju sportu szkolnego w Polsce po drugiej wojnie światowej (1945–1953)	75
The Conditions for Development of School Sports in Poland after the Second World War (1945–1953) (Abstract)	89
Arkadiusz PŁOMIŃSKI, Daniel BAKOTA	
Geneza oraz podstawy ideologiczne, organizacyjne i sportowe I Ogólnopolskiej Spartakiady Młodzieży w 1969 roku	91
The Origins and Ideological, Organizational and Sports Basis of 1 st All-Poland Youth Spartakiad in 1969 (Abstract)	99

Michał Marcin KOBIERECKI	
Międzynarodowy Komitet Olimpijski jako aktor dyplomatyczny	101
International Olympic Committee as a Diplomatic Actor (Abstract)	114

CZĘŚĆ II

TEORIA I METODYKA SPORTU

Dmitriy Nicolaevich CHERNOGOROV, Yury Alexandrovich MATVEYEV, Anton Aleksandrovich BEZZUBOV	
The Equilibrium Function as an Indicator of Symmetry of Functional Status of Arm Wrestlers	117
Funkcja równowagi jako wskaźnik symetrii stanu czynnościowego zawodników siłujących się na rękę (Streszczenie)	127
Anatol SKRYPKO, Łukasz LAMCHA, Eleonora SIKORA, Denis SKRYPKO	
Sterowanie procesem szkoleniowym na podstawie metrologii sportowej ..	129
Control the Training Process on the Basis of Metrology Sports (Abstract)	138

CZĘŚĆ III

BIOGRAMY, DYSKUSJE, POLEMIKI, RECENZJE, PRZEGLĄD WYDAWNICTW, SPRAWOZDANIA

Maria ZOWISŁO	
[rec.] Jerzy Kosiewicz, <i>Moralność i sport</i> , Warszawa 2016, ss. 301	141
Aleksy CHMIEL	
[rec.] Maciej Łuczak, <i>Szermierka w Polsce 1918–1945</i> , Poznań 2016, ss. 233	147
Mateusz ROZMIAREK, Ewa MALCHROWICZ-MOŚKO	
Sprawozdanie z XLIV dorocznego spotkania Międzynarodowego Stowarzyszenia Filozofii Sportu, 20–24 września 2016 r. (Olimpia – Grecja)	157

WSTĘP

W 2017 r. czasopismo „Prace Naukowe Akademii im. Jana Długosza w Częstochowie. Kultura Fizyczna” ukazuje się drugi rok z rzędu jako kwartalnik. W bieżącym numerze zostały zaprezentowane prace Autorów z różnych ośrodków naukowych w Polsce i za granicą.

Część I – *Dzieje kultury fizycznej w Polsce i na świecie* – odnosi się do następującej tematyki:

- hazena i piłka ręczna kobiet w Polsce w latach 1925–1939,
- wymiar polityczny i aspekty organizacyjne udziału polskich piłkarzy na Letnich Igrzyskach Olimpijskich w Berlinie (1936),
- wpływ przewodniczących Międzynarodowego Komitetu Olimpijskiego na przemiany w międzynarodowym ruchu olimpijskim po II wojnie światowej,
- uwarunkowania rozwoju sportu szkolnego w Polsce po drugiej wojnie światowej (1945–1953),
- geneza oraz podstawy ideologiczne, organizacyjne i sportowe I Ogólnopolskiej Spartakiady Młodzieży w 1969 roku,
- Międzynarodowy Komitet Olimpijski jako aktor dyplomatyczny

Część II czasopisma obejmuje problematykę teorii i metodyki sportu. W tej części zaprezentowane zostały dwie prace, dotyczące:

- funkcji równowagi jako wskaźnika symetrii stanu czynnościowego zawodników siłujących się na rękę,
- sterowania procesem szkoleniowym na podstawie metrologii sportowej.

W końcowej części – pt. *Biogramy, dyskusje, polemiki, recenzje, przegląd wydawnictw, sprawozdania* – została zamieszczona recenzja dr hab. prof. AWF Marii Zowisło monografii naukowej pt. *Moralność i sport*, autorstwa prof. dra hab. Jerzego Kosiewicza, oraz recenzja dra Aleksiego Chmiela monografii naukowej, przygotowanej przez dra hab. prof. AWF Macieja Łuczaka pt. *Szermierka w Polsce 1918–1945*. Zawarto w niej również sprawozdanie z XLIV do- rocznego spotkania Międzynarodowego Stowarzyszenia Filozofii Sportu, które odbyło się w dniach 20–24 września 2016 r. (Olimpia – Grecja).

Pragnę złożyć serdeczne podziękowania Recenzentom za cenne i życzliwe uwagi, podnoszące wartość niniejszego periodyku. Dziękuję za współpracę Autorom publikacji zamieszczonych w czasopiśmie naukowym. Jednocześnie wyrażam nadzieję, że liczba Osób zainteresowanych publikowaniem własnych osiągnięć naukowych w kolejnych wydaniach czasopisma „Prace Naukowe Akademii im. Jana Długosza w Częstochowie. Kultura Fizyczna” się poszerzy.

Eligiusz Małolepszy

CZĘŚĆ I
DZIEJE KULTURY FIZYCZNEJ I TURYSTYKI
W POLSCE I NA ŚWIECIE

Teresa DROZDEK-MAŁOLEPSZA*

Hazena i piłka ręczna kobiet w Polsce w latach 1925–1939

Streszczenie

Początki hazeny kobiet w Polsce przypadają na połowę lat 20. XX w. Jej rozwój nastąpił w latach 1925–1937. Ważne znaczenie dla kształtowania się hazeny kobiet w Polsce miały takie uwarunkowania, jak: rozwój infrastruktury sportowej i kształcenia kadr, rozwój struktur organizacyjnych sportu kobiet oraz działalność polskich i okręgowych związków sportowych, zajmujących się grami sportowymi. Duży wpływ na podnoszenie poziomu sportowego miała organizacja mistrzostw Polski w hazenie oraz rozgrywki na szczeblu okręgowych związków sportowych. Hazena kobiet w Polsce rozwijała się dzięki kontaktom i współzawodnictwu sportowemu na szczeblu międzynarodowym i międzypaństwowym. Godny podkreślenia jest fakt, iż hazena znalazła się w programie Światowych Igrzysk Kobięcych. Reprezentacja Polski, obok zespołów Czechosłowacji i Jugosławii, należała do najlepszych na świecie. Działacze Polskiego Związku Piłki Ręcznej podjęli w 1937 r. uchwałę o zaniechaniu rozgrywek mistrzowskich w hazenie i wprowadzeniu w to miejsce piłki ręcznej dla kobiet.

Słowa kluczowe: sport kobiet, hazena, piłka ręczna, II Rzeczpospolita, Światowe Igrzyska Kobięce.

Wprowadzenie

Celem pracy jest przedstawienie hazeny i piłki ręcznej kobiet w Polsce w latach 1925–1939. Początki hazeny w Polsce datują się na połowę lat 20. XX w., a piłki ręcznej (siedmioosobowej) kobiet na II połowę lat 30. XX w. Cezura końcowa pracy przypada na 1939 r. – wybuch II wojny światowej. W zakresie piśmiennictwa największe znaczenie poznawcze posiadają publikacje T. Drozdek-Małolepszej oraz D. Pietrzyka¹. Warto zaznaczyć, iż dotychczas nie została

* dr, Akademia im. Jana Długosza w Częstochowie, Wydział Pedagogiczny, Instytut Wychowania Fizycznego, Turystyki i Fizjoterapii; e-mail: t.drozdek-malolepsza@ajd.czyst.pl

¹ Pełny wykaz publikacji zawiera bibliografia.

opublikowana praca, ujmująca w syntetyczny sposób genezę i rozwój hazeny i piłki ręcznej kobiet w Polsce w okresie do 1939 r.

Metodologia badań

W pracy zostały wykorzystane następujące metody: analiza źródeł historycznych, indukcja, dedukcja, synteza oraz metoda porównawcza. Sformułowano następujące problemy badawcze:

1. Czy w latach 1925–1939 nastąpił rozwój hazeny i piłki ręcznej kobiet w Polsce?
2. Jakie uwarunkowania miały wpływ na rozwój hazeny i piłki ręcznej kobiet w Polsce w latach 1925–1939?
3. Jaki poziom sportowy osiągnęły Polki w hazenie na arenie międzynarodowej?

Wyniki badań

Dla rozwoju hazeny i piłki ręcznej kobiet duże znaczenie miały instytucje międzynarodowe sportu kobiet. Istotny wkład w organizację i rozwój sportu kobiet, w tym gier sportowych, wniosły obrady Kongresu Międzynarodowej Federacji Sportu Kobiet (MFSK), przeprowadzone w trakcie rozgrywania Światowych Igrzysk Kobięcych (ŚIK) w Goeteborgu, w sierpniu 1926 r.² W obradach, którym przewodniczyła Alice Milliat, wzięli udział przedstawiciele następujących państw: Austrii, Belgii, Czechosłowacji, Francji, Japonii, Łotwy, Niemiec, Polski i Szwecji. Polskę reprezentowali kpt. Jerzy Misiński i kpt. Felicjan Sterba. Podczas obrad przyjęto szereg postulatów w zakresie współzawodnictwa podczas Światowych Igrzysk Kobięcych. Z przyszłego programu ŚIK wykreślono takie dyscypliny, jak hokej i pływanie, natomiast zalecano wprowadzenie gier zespołowych („piłkarskich”, np. piłki ręcznej)³. Potwierdzeniem tych zamierzeń była informacja, jaka ukazała się na łamach majowego wydania „Przeglądu Sportowego” z 1929 r., dotycząca programu III Światowych Igrzysk Kobięcych (ŚIK) mających odbyć się w Pradze w 1930 r.⁴ W programie ŚIK, oprócz lekkoatletyki, przewidziano gry sportowe: hazenę i piłkę koszykową. Jeden z kolejnych kongresów MFSK odbył się 15 września 1932 r. w Wiedniu. Zapadły na nim decyzje o organizacji mistrzostw Europy w grach sportowych, m.in. w hazenie, w Czechosłowacji⁵.

² W. Sikorski, *Sukcesy Polski na forum międzynarodowym. Kongres Federacji Sportów Kobięcych*, „Przegląd Sportowy” 1926, nr 37, s. 3.

³ Tamże.

⁴ „Przegląd Sportowy” 1929, nr 27, s. 6.

⁵ „Przegląd Sportowy” 1932, nr 77, s. 2.

W zakresie organizacyjnym opiekę nad grami sportowymi (poza piłką nożną) w Polsce początkowo sprawował Polski Związek Lekkiej Atletyki (PZLA), powstały w 1919 r.⁶ Na Górnym Śląsku, w 1925 r. utworzono Polski Związek Palanta i Gier Ruchowych (PZPiGR), skupiający organizacje, w których uprawiano owe gry⁷. PZPiGR w dniu 3 kwietnia 1927 r. zmienił nazwę na Polski Związek Gier Ruchowych (PZGR), który – jak piszą M. Rotkiewicz i K. Hądzelek – „w praktyce [...] zrzeszał jedynie kluby śląskie, które w zasadzie zajmowały się grą w palanta”⁸. W związku z rozwojem gier sportowych w różnych miejscowościach kraju (m.in. AZS, drużyny harcerskie, kluby sportowe, sport w szkołach i wojsku) w dniu 19 lutego 1928 r. w Warszawie powołano Polski Związek Gier Sportowych (PZGS)⁹ jako ogólnokrajową centralę gier uznawanych za odrębne dyscypliny sportowe – koszykówka, siatkówka, piłka ręczna, hazena¹⁰. Tym samym PZGR został przeniesiony z Katowic do Warszawy i włączony do PZGS¹¹. Kolejne przekształcenia w zakresie zmian organizacyjnych dotyczyły zmiany nazwy PZGS na Polski Związek Piłki Ręcznej (PZPR). Zmiana nastąpiła 5 kwietnia 1936 r.¹² Od 1930 r. PZGS był członkiem Międzynarodowej Sportowej Federacji Kobiet (Fédération Sportive Féminine Internationale – FSFI)¹³.

Kobiety były obecne w strukturach polskiego związku sportowego, odpowiedzialnego za gry sportowe. W 1929 r. wybrano nowy zarząd PZGS¹⁴. Wiceprezesem PZGS została Helena Olszewska, kierownikiem referatu hazeny Jadwiga Miedzińska, natomiast Wydziałem Gier i Dyscypliny miała kierować Wanda Prażmowska. W lutym 1930 r. odbył się Walny Zjazd PZGS¹⁵. Wiceprezesem związku została Wanda Prażmowska, członkiniami zarządu – H. Olszewska i Felicja Tryburska, kierownikiem referatu hazeny zaś – Lisowska (Warszawa). W Wileńskim Związku Gier Sportowych kierowniczkami sekcji żeńskich zostały wybrane (w 1930 r.) Sonia Lewin i Waschówna, natomiast członkiem zarządu w 1934 r. była Halicka¹⁶. Podczas Walnego Zjazdu PZGS, który odbył się w marcu 1931 r., wiceprezesem związku została Jadwiga Miedzińska, nato-

⁶ M. Rotkiewicz, A. Latek, *Maria Germanówna i początki koszykówki kobiet w Polsce (do 1939)*, „Sport Wyczynowy” 1995, nr 3–4, s. 80.

⁷ „Sport Polski” 1938, nr 48, s. 8.

⁸ M. Rotkiewicz, K. Hądzelek, *Powstanie i działalność polskich związków sportowych (II) 1919–1925*, „Sport Wyczynowy” 2007, nr 10–12, s. 111.

⁹ J. Płaczek, *Działalność Polskiego Związku Gier Sportowych w okresie międzywojennym*, [w:] L. Szymański (red.), *Z najnowszej historii kultury fizycznej w Polsce*, Wrocław 1993, s. 114.

¹⁰ M. Rotkiewicz, K. Hądzelek, dz. cyt., s. 112.

¹¹ „Przegląd Sportowy” 1928, nr 4, s. 5.

¹² K. Hądzelek, *Ważniejsze wydarzenia z pierwszych lat koszykówki w Polsce*, „Sport Wyczynowy” 2003, nr 9–10, s. 75–76.

¹³ M. Rotkiewicz, K. Hądzelek, dz. cyt., s. 113.

¹⁴ „Przegląd Sportowy” 1929, nr 12, s. 2.

¹⁵ „Przegląd Sportowy” 1930, nr 14, s. 4.

¹⁶ „Przegląd Sportowy” 1930, nr 14, s. 4; 1934, nr 9, s. 4.

miast kierownikiem referatu hazeny Stanisława Chrupczałowska¹⁷. W 1932 r. odbyło się doroczne Walne Zgromadzenie Okręgowego Związku Gier Sportowych (OZGS) w Warszawie¹⁸. Sekretarzem związku została Anna Puszyńska, a referatem hazeny miał kierować Jan Rosoński. W dniu 5 kwietnia 1936 r. w Warszawie obradowali działacze Polskiego Związku Piłki Ręcznej (PZPR, wcześniej PZGS). W skład zarządu PZPR weszła Barbara Olczak-Danowska. Delegaci, oprócz zmiany nazwy związku, podjęli decyzję o przeprowadzaniu mistrzostw Polski w koszykówce i piłce siatkowej w sezonie zimowym, natomiast hazeny i piłki ręcznej w sezonie letnim¹⁹.

Ważnym elementem w rozwoju gier sportowych, w tym również hazeny i piłki ręcznej, była organizacja kursów instruktorskich i obozów sportowych. Kursy instruktorów sportu przygotowywały m.in. Ośrodki Wychowania Fizycznego (OWF). W Poznaniu w 1930 r. OWF zorganizował kobiecy kurs gier sportowych, którego kierownikiem był por. Stanisław Łapiński²⁰. Kursy prowadzone były z inicjatywy Państwowego Urzędu Wychowania Fizycznego i Przystosowania Wojskowego (PUWFiPW) – m.in. w 1929 r. PUWFiPW, wspólnie z Ministerstwem Wyznań Religijnych i Oświecenia Publicznego (MWRiOP), planował urządzenie wakacyjnych kursów wychowania fizycznego dla nauczycielek szkół średnich ogólnokształcących, seminariów nauczycielskich, szkół zawodowych i powszechnych: kursu metodyczno-sportowego, kursu metodycznego gier i sportów, kursu gier sportowych i gimnastyki²¹. Podobne kursy były prowadzone w latach następnych, m.in. w latach 1930–1934 w Druskiennikach, Jordanie, Gostyninie, Pasiecznej, Sierakowie, Skolem, Spale, Toruniu, Wągrowcu i Worochcie²². W latach 1932–1938 kursy instruktorskie, szkoleniowe i sędziowskie organizował PZGS i PZPR²³. W ówczesnym okresie ukazywały się materiały metodyczne i regulaminowe gier sportowych. Przykładami mogą być: opracowanie autorstwa Franka A. Eymana, dyrektora wychowania fizycznego YMCA w Polsce, z 1927 r. pt. *Piłka koszykowa – siatkowa – ręczna – palant*, zawierające obowiązujące przepisy i zasady gier; praca pod redakcją Janiny Żeligowskiej w opracowaniu S. Szmid-Berżyńskiej i Wiktora Kwasta pt. *Hazena (jordanka): podręcznik dla grających i instruktorów wraz z oficjalnymi przepisami PZPR i komentarzami z 1937 r.*; czy publikacja A. Skierczyńskiego i A. Mazurkowej *Gry sportowe. Podręcznik metodycznego nauczania piłki siatkowej, koszykowej, hazeny i szczypiorniaka*, wydana w Warszawie w 1936 r.

¹⁷ „Przegląd Sportowy” 1931, nr 23, s. 4.

¹⁸ „Przegląd Sportowy” 1932, nr 20, s. 5.

¹⁹ „Przegląd Sportowy” 1936, nr 30, s. 4.

²⁰ „Przegląd Sportowy” 1930, nr 46, s. 4.

²¹ „Start” 1929, nr 11, s. 5; 1929, nr 17, s. 6–7; 1929, nr 19, s. 4–5.

²² T. Drozdek-Małolepsza, *Wychowanie fizyczne i sport kobiet w Polsce w świetle czasopisma „Start” (1927–1936)*, [w:] L. Nowak (red.), *Z najnowszej historii kultury fizycznej w Polsce*, t. 6, ZWKF, Gorzów Wlkp. 2004, s. 141.

²³ „Sport Polski” 1938, nr 48, s. 8.

W czerwcu 1934 r. na obozie sportowym przebywała reprezentacja Polski w hazenie, przygotowująca się do lipcowego meczu z Jugosławią²⁴. Obóz przeprowadzony został w Centralnym Instytucie Wychowania Fizycznego (CIWF), uczestniczyły w nim hazenistki z Krakowa, Łodzi i Warszawy. Funkcję kierownika obozu pełnił kpt. Jan Baran²⁵. W Częstochowie, od 21 sierpnia 1939 r., miał zostać zorganizowany dwutygodniowy obóz dla piłkarzy ręcznych oraz sędziów²⁶. Miały w nim również uczestniczyć piłkarki ręczne.

Istotnym elementem w rozwoju sportu były uwarunkowania w zakresie infrastruktury sportowej. Według informacji, która ukazała się na łamach „Przeglądu Sportowego”, w 1932 r. znacząco wzrosła liczba obiektów sportowych. W 1932 r., w porównaniu z 1931 r., liczba sal i hal gimnastycznych wzrosła z 238 do 998; boisk do gier sportowych z 570 do 4258; parków rekreacyjnych z 46 do 67²⁷. Według stanu na dzień 1 stycznia 1937 r. liczba parków sportowych to 54, boisk do gier sportowych – 7304, hal gimnastycznych – 1187²⁸.

Hazena jako gra sportowa powstała w Czechach. Pierwsze zawody zorganizowano w Pradze w 1906 r.²⁹ Początki hazeny w Polsce przypadają na 1925 r.³⁰ W maju 1925 r. w Brnie odbyły się międzynarodowe zawody lekkoatletyczne, w których wystąpiło 11 lekkoatletek z klubów warszawskich, m.in. AZS, Polonii i Towarzystwa Gimnastycznego (TG) „Sokół”. Podczas pobytu w Brnie polskie lekkoatletki zapoznały się z grą sportową, jaką była hazena. Pomoc w tym zakresie okazał czeski profesor gimnastyki Reiner – sędzia lekkoatletyczny oraz „fanatyk” hazeny. Na łamach czasopisma „Start” z 1929 r. czytamy:

Na grę taką czekaliśmy dość długo [...]. Dopiero przed trzema laty wprowadzona do Polski przez [...] Szmidtownę z „Polonii” czeska gra kobieca hazena, okazała się jedynie dla celów naszych odpowiednia³¹.

Propagatorkami hazeny w Polsce były studentki Państwowego Instytutu Wychowania Fizycznego (PIWF) w Warszawie³². W rozegranym 8 maja 1927 r.

²⁴ „Przegląd Sportowy” 1934, nr 50, s. 4.

²⁵ „Przegląd Sportowy” 1934, nr 53, s. 1.

²⁶ „Przegląd Sportowy” 1939, nr 59, s. 4.

²⁷ „Przegląd Sportowy” 1934, nr 7, s. 5.

²⁸ „Przegląd Sportowy” 1937, nr 68, s. 5.

²⁹ „Sport Polski” 1938, nr 48, s. 8; W. Lipoński, *Encyklopedia sportów świata. Ponad 3000 historycznych, regionalnych i międzynarodowych dziedzin sportu*, Oficyna Wydawnicza Atena, Poznań 2006. Jak pisze W. Lipoński: Hazena to „gra w piłkę zbliżona do współczesnej piłki ręcznej. W szczytowym okresie swego rozwoju uprawiana niemal wyłącznie przez kobiety. Celem gry jest zdobycie bramki. Boisko ma długość 48 m, szerokość 38 m i jest podzielone na 3 pola [...]. Drużyny liczą po 7 osób, w tym bramkarka. Poszczególne zawodniczki są uprawnione do gry tylko w obrębie wyznaczonych im pól [...]. Hazena powstała około 1905 r. z pomysłu czeskiego nauczyciela A. Kristofa. Szybko zyskała popularność w ówczesnych Czechach, a następnie w niektórych krajach europejskich” (s. 172–173).

³⁰ „Przegląd Sportowy” 1935, nr 49, s. 3.

³¹ „Start” 1929, nr 20, s. 8.

³² „Start” 1927, nr 4, s. 5; 1927, nr 15, s. 9.

meczu towarzyskim studentki PIWF przegrały z drużyną AZS Warszawa (6:8). Bramki dla zespołu PIWF zdobyły: Serwatowicz (3), Miłodrowska (2), padła jedna bramka samobójcza; dla AZS: Helena Woynarowska (5), Helena Aleksandrowicz (2), Wieczorkiewicz (1). Obok Warszawy, drugim prężnym ośrodkiem rozwoju hazeny była Łódź³³.

W 1928 r. istniało w Polsce kilka drużyn hazeny. Nastąpił dość znaczący, w porównaniu z poprzednimi latami, rozwój tej dyscypliny sportu. Sekcje hazeny zostały powołane przy Żydowskim Akademickim Stowarzyszeniu Sportowym (ŻASS) i Makkabi. Funkcję trenera w Makkabi pełnił Mirkowicz, natomiast w ŻASS – Szelestowski. Z inicjatywy OWF w Warszawie, w II połowie lutego 1928 r., zorganizowano turniej hazeny³⁴. W turnieju tym uczestniczyły zespoły: AZS Warszawa, Polonia, Skra i Warszawianka. W meczu finałowym drużyna Polonii pokonała zespół AZS (8:6). Polonię reprezentowały: Górską, Grabowska, Kielcik, „Kisia”, Podmiotło, Teresa Roszkowska i S. Szmidówna³⁵. W Warszawie, w 1928 r. odbyły się rozgrywki o mistrzostwo Warszawy w grach sportowych kobiet w hazenie³⁶. Do najlepszych drużyn w rozgrywkach należały: drużyna PIWF, AZS Warszawa, Polonia, Skra i Varsovia.

Współzawodnictwo sportowe odbywało się na arenie okręgowej, ogólnopolskiej, międzynarodowej, organizowano również rozgrywki międzymiastowe oraz towarzyskie³⁷. Pierwszy mecz pomiędzy reprezentacjami Łodzi i Warszawy miał miejsce w 1928 r. Spotkanie zakończyło się wygraną warszawianek 12:1³⁸. Mecz rewanżowy odbył się w Łodzi, w dniu 3 maja 1929 r. Zwycięstwo ponownie odniosły hazenistki Warszawy (5:2). Drużyna Warszawy wystąpiła w następującym składzie: Szmid (Polonia), H. Aleksandrowicz, S. Chrupeżałowska (AZS), H. Woynarowska, Lewandowska (Skra), Jadwiga Wolicka (AZS), Gańska (Warszawianka), Janina Wencel i Wierzbołowska; zespół gospodyń był reprezentowany przez: Brandt, Chołuszewską, S. Gunderlach, Genowefę Kobielską, Bogumiłę Połomską, Ritlównę i E. Zylberżankę. W drużynie Łodzi wyróżniły się G. Kobielska i E. Zylberżanka³⁹.

Po raz pierwszy mistrzostwa Polski w hazenie odbyły się w 1929 r. Finał rozegrano pomiędzy zespołami Łódzkiego Klubu Sportowego (ŁKS) i Grażyny Warszawa⁴⁰. Pierwszy mecz (walkowerem) wygrały hazenistki ŁKS, natomiast w rewanżu drużyna Grażyny zwyciężyła 8:5. W decydującym, trzecim meczu, który odbył się w Łodzi, zwyciężył ŁKS (4:3)⁴¹. Drużyna ŁKS – mistrzyni Pol-

³³ „Start” 1929, nr 20, s. 8–9.

³⁴ „Przegląd Sportowy” 1928, nr 9, s. 7.

³⁵ „Przegląd Sportowy” 1928, nr 10, s. 6.

³⁶ „Przegląd Sportowy” 1928, nr 24, s. 5.

³⁷ M.in.: „Przegląd Sportowy” 1929, nr 23, s. 1; 1929, nr 26, s. 5; 1929, nr 34, s. 4; 1929, nr 46, s. 5.

³⁸ „Przegląd Sportowy” 1929, nr 21, s. 3.

³⁹ Tamże. Zawody poprawnie sędziował por. Woskowicz.

⁴⁰ „Przegląd Sportowy” 1929, nr 64, s. 5.

⁴¹ „Przegląd Sportowy” 1929, nr 67, s. 2.

ski – wystąpiła w składzie: I. Elbuszyc, Jadwiga Głazewska, Celina Gapińska, J. Jaszczak, M. Kwaśniewska, C. Rytlówna, E. Zylberżanka, natomiast zespół Grażyny: J. Bąkowska, Drac, Kalinowska, Rapińska, I. Schabińska, Stankiewicz, Żabikowska. Również w roku następnym (1930) o zwycięstwo w mistrzostwach Polski rywalizowały dwa zespoły: AZS Warszawa – mistrz okręgu warszawskiego, oraz ŁKS – mistrz okręgu łódzkiego⁴². Mecz decydujący o mistrzostwie Polski w hazenie pomiędzy ŁKS i AZS Warszawa odbył się w Poznaniu⁴³. Mecz zakończył się walkowerem (3:0) – mistrzem Polski została drużyna AZS.

W następnym roku (1931), w rozgrywkach hazeny mistrzem Warszawy został zespół Polonii, pokonując drużyny AZS (8:2) i Legii (12:5); w mistrzostwach Krakowa zwyciężyła Cracovia (w zespole wyróżniły się Helena Czerska, Z. Majer i Morawska)⁴⁴. Popularnością cieszyły się mecze międzymiastowe. W jednym z nich drużyna Warszawy (Barbara Cegielska, Jadwiga Duch, Gawska, Olczak, Olesińska, S. Szmidówna, Wierzbołowska, Zdzisława Wiszniewska, H. Woynarowska) zremisowała z reprezentacją Łodzi (Celina Gapińska, Jadwiga Głazewska, H. Gruszczyńska, Hołyszewska, J. Kordowska, Maria Kwaśniewska, Połomska I, Połomska II) 3:3⁴⁵.

W dniach 26–27 września 1931 r. odbył się w Warszawie turniej finałowy mistrzostw Polski. W turnieju po raz pierwszy miały wziąć udział cztery drużyny: Cracovia, Harcerski Klub Sportowy (HKS) Łódź, Polonia Warszawa i Warta Poznań⁴⁶. Zespół Cracovii z przyczyn finansowych nie uczestniczył w rozgrywkach. Mistrzostwo Polski zdobyła drużyna Polonii, pokonując w decydującym meczu hazenistki HKS Łódź 3:2⁴⁷. Do najlepszych zawodniczek fazy finałowej należy zaliczyć S. Szmidównę (Polonia)⁴⁸.

W kolejnym roku (1932) finałowe rozgrywki o mistrzostwo Polski w hazenie odbyły się w Łodzi w dniach 3–4 września. W rozgrywkach miały uczestniczyć zespoły: ŁKS – mistrz okręgu łódzkiego, Legia Warszawa – mistrz okręgu warszawskiego (drużyna wyłoniona z eliminacji), Warta Poznań – mistrz okręgu poznańskiego, Cracovia – mistrz okręgu krakowskiego⁴⁹. Mistrzem Polski zostały hazenistki ŁKS. Drużynę tę reprezentowały: Domagalanka I, Domagalanka II, J. Głazewska, Juszczanówna, Kacperska, Smętek, Wapińska, E. Zylberżanka⁵⁰.

Tytuł mistrzyń Warszawy w hazenie w 1933 r. zdobył zespół Polonii Warszawa⁵¹. Drugie miejsce zajęły hazenistki AZS Warszawa, trzecie zaś – Legii

⁴² „Przegląd Sportowy” 1930, nr 82, s. 3.

⁴³ „Przegląd Sportowy” 1930, nr 98, s. 2.

⁴⁴ „Przegląd Sportowy” 1931, nr 51, s. 2; 1931, nr 61, s. 6.

⁴⁵ „Przegląd Sportowy” 1931, nr 65, s. 3.

⁴⁶ „Przegląd Sportowy” 1931, nr 65, s. 5.

⁴⁷ „Przegląd Sportowy” 1931, nr 80, s. 1; 1931, nr 80, s. 5.

⁴⁸ Smidówna była z pochodzenia Czeszką.

⁴⁹ „Przegląd Sportowy” 1932, nr 71, s. 2.

⁵⁰ „Przegląd Sportowy” 1932, nr 77, s. 3.

⁵¹ „Przegląd Sportowy” 1933, nr 50, s. 2.

Warszawa. Mistrzostwa Polski w hazenie w 1933 r. odbyły się w dniach 2–3 września w Krakowie⁵². Tytuł mistrzowski zdobyły zawodniczki ŁKS, które pokonały Polonię Warszawa (6:4) oraz Cracovię (11:4). Drugie miejsce nieoczekiwanie zajął zespół Cracovii, który pokonał Polonię (6:4). W zespole ŁKS występowały: C. Gapińska, J. Głazewska, Jaszczakówna, Jaworska, Kasparska, M. Kwaśniewska, E. Zylberżanka.

Tabela 1. Mistrzostwa Polski kobiet w hazenie w latach (1929–1937)

Rok	Mistrz Polski	Wicemistrz Polski	III miejsce
1929	ŁKS Łódź	Grażyna Warszawa	—
1930	AZS Warszawa	ŁKS Łódź	—
1931	Polonia Warszawa	HKS Łódź	Warta Poznań
1932	ŁKS Łódź	Legia Warszawa	.
1933	ŁKS Łódź	Cracovia Kraków	Polonia Warszawa
1934	IKP Łódź	AZS Warszawa	Cracovia Kraków
1935	IKP Łódź	HKS Łódź	Polonia Warszawa
1936	IKP Łódź	AZS Warszawa	Warta Poznań
1937	IKP Łódź	HKS Łódź	AZS Warszawa

Źródło: „Przegląd Sportowy” 1929–1937; „Start” 1929–1935; T. Drozdek-Małolepsza, *Gry sportowe kobiet w Polsce w latach 1919–1939*, [w:] D. Dudek (red.), *Polska kultura fizyczna i turystyka w czasach zaborów i II Rzeczypospolitej*, AWF, Kraków 2009, s. 249.

Pod koniec I połowy lat 30. XX w. nastąpił dalszy rozwój hazeny. W 1934 r. rozgrywki przeprowadzano m.in. w okręgach krakowskim, lwowskim i warszawskim⁵³. Mistrzem Lwowa została drużyna Czarnych Lwów, zaś mistrzem Warszawy zespół AZS Warszawa⁵⁴. Mistrzostwa Polski w hazenie odbyły się we Lwowie, w dniach 1–2 września 1934 r.⁵⁵ Rywalizowały mistrzynie okręgów: krakowskiego (Cracovia), lwowskiego (Czarni Lwów), łódzkiego (Izrael Kalmanowicz Poznański – IKP Łódź), warszawskiego (AZS Warszawa)⁵⁶. Złoty medal mistrzostw zdobyły zawodniczki IKP Łódź, tytuł wicemistrzyń wywalczyła drużyna AZS Warszawa, natomiast III miejsce przypadło Cracovii. Drużyna IKP Łódź mistrzostwo Polski wywalczyła również w 1935 r.⁵⁷

Mistrzostwa Polski w hazenie w 1936 r. odbyły się w Białymstoku, w dniach 27–28 czerwca⁵⁸. Po raz pierwszy w turnieju finałowym wystąpiły drużyny re-

⁵² „Przegląd Sportowy” 1933, nr 71, s. 2.

⁵³ „Przegląd Sportowy” 1934, nr 30, s. 4; 1934, nr 52, s. 3.

⁵⁴ „Przegląd Sportowy” 1934, nr 50, s. 4; 1934, nr 52, s. 3.

⁵⁵ „Przegląd Sportowy” 1934, nr 70, s. 4.

⁵⁶ „Przegląd Sportowy” 1934, nr 71, s. 2.

⁵⁷ B. Woltmann, J. Gaj, *Sport w Polsce 1919–1939*, Oddział PTNKF, AWF w Poznaniu, Gorzów Wlkp. 1997, s. 42.

⁵⁸ „Przegląd Sportowy” 1936, nr 54, s. 3.

prezentujące pięć okręgów: AZS Warszawa, Czarni Lwów, IKP Łódź, Warta Poznań oraz WKS Jagiellonia Białystok. Na zawody nie przyjechały hazenistki ŁKS Łódź. Zawody rozegrano systemem „każdy z każdym”. W meczu decydującym o zdobyciu mistrzostwa Polski zespół IKP Łódź pokonał AZS Warszawa (2:1). Mistrzem Polski na 1936 r. została zatem po raz kolejny drużyna IKP Łódź, srebrny medal przypadł zespołowi AZS Warszawa, brązowy zaś – Warcie Poznań. W drużynie IKP wyróżniły się: Zofia Filipiak, J. Głazewska, H. Gruszczyńska i Kasperska, w zespole AZS Warszawa: bramkarka B. Stefańska oraz Z. Wiszniewska.



Fot 1. Mistrzostwa Polski w hazenie w 1933 r. Drużyna ŁKS Łódź przed meczem z Cracovią

Źródło: Narodowe Archiwum Cyfrowe (NAC), sygn. 1-S-239-2.

W dniu 13 czerwca 1937 r. został rozegrany w Warszawie mecz hazeny pomiędzy reprezentacjami Warszawy i Łodzi, zakończony remisem 1:1⁵⁹. Drużynę Warszawy reprezentowały: Sabina Bąkowska, Bielak, Irena Brzustowska, Gąsiorowska, Stefańska, Zofia Wardyńska (AZS), Barbara Olczak-Danowska (Polonia), J. Wencel (Skra); zespół Łodzi wystąpił w składzie: Latek, Zelzanka I, Zelzanka II (HKS), Helena Filipiak, J. Głazewska, H. Gruszczyńska, Janicka, Kasperska (IKP).

Dwa tygodnie później, w dniach 27–29 czerwca 1937 r., w Poznaniu zostały przeprowadzone mistrzostwa Polski w hazenie⁶⁰. Były to ostatnie rozegrane mistrzostwa Polski, gdyż w tym samym roku PZPR podjął uchwałę o zaniechaniu

⁵⁹ „Przegląd Sportowy” 1937, nr 47, s. 3.

⁶⁰ „Przegląd Sportowy” 1937, nr 51, s. 4; 1937, nr 52, s. 4.

rozgrywek mistrzowskich w hazenie i wprowadzeniu w to miejsce piłki ręcznej dla kobiet⁶¹. W mistrzostwach wzięło udział 6 drużyn: AZS Warszawa, Cracovia, IKP Łódź, HKS Łódź, Warta Poznań i RKS Lwów. Ze zgłoszonych zespołów nie przyjechały na zawody hazenistki Gryfa Toruń. Zawody przeprowadzono systemem grupowym, a następnie rozegrano mecze o I, III i V miejsce. W finale zespół IKP Łódź pokonał HKS Łódź. Trzecie miejsce zajęła drużyna AZS Warszawa, która pokonała Cracovię (2:0), natomiast piąte Warta, zwyciężając z RKS Lwów (6:5).



Fot. 2. Mistrzostwa Polski w hazenie w 1937 r. Drużyny RKS Lwów i AZS Warszawa

Źródło: NAC, sygn. 1-S-234.

Rozgrywki o mistrzostwo Polski przeprowadzały stowarzyszenia. W 1932 r. odbyły się w Łodzi mistrzostwa Związku Makkabi w Polsce w grach sportowych⁶². W rozgrywkach hazeny zwyciężył zespół Makkabi Łódź. Na początku października 1933 r. odbyły się kolejne mistrzostwa Polski Związku Makkabi w grach sportowych⁶³. W meczu finałowym w hazenie, zmierzyły się drużyny Makkabi Warszawa i Dror Lwów. Spotkanie zakończyło się wynikiem remisowym (6:6)⁶⁴.

W celu podniesienia poziomu sportowego w hazenie, drużyny klubowe, jak również reprezentacje miast, czy też reprezentacja Polski, rozgrywały mecze o charakterze międzynarodowym i międzypaństwowym. W 1929 r. reprezenta-

⁶¹ „Sport Polski” 1938, nr 4, s. 8–9; 1938, nr 48, s. 8.

⁶² „Przegląd Sportowy” 1932, nr 74, s. 2.

⁶³ M. Aleksandrowicz, *Mistrzostwa gier Zw. Makabi*, „Przegląd Sportowy” 1933, nr 81, s. 4.

⁶⁴ Tamże.

cje Łodzi i Warszawy rozegrały w Warszawie mecze z drużyną Czechosłowacji. Polskie zespoły poniosły porażki – Łódź w stosunku 2:10, Warszawa 2:15⁶⁵. Mimo wysokich porażek prasa sportowa dość pozytywnie relacjonowała mecze polskich hazenistek. Jak pisze redakcja „Startu”:

Pomimo odniesionych porażek – oba mecze z Czeszkami dały niezaprzeczalne korzyści. Hazenistki nasze po raz pierwszy ujrzały klasyczną grę hazeny i niewątpliwie nauczyły się wiele. Mecze te wywołały zainteresowanie wśród publiczności, co zapewni w przyszłości naszej hazenie powodzenie z punktu widzenia widowiskowego⁶⁶.

W sierpniu 1931 r. po meczu międzymiastowym Łódź-Warszawa, zawodniczki obydwu drużyn rozpoczęły kilkudniowe zgrupowanie kondycyjne na obiektach Centralnego Instytutu Wychowania Fizycznego (CIWF). Kadre trenerską na zgrupowaniu stanowili por. J. Baran i Przewracki. Wyłoniono skład drużyny, która wyjeżdżała do Czechosłowacji: Gawska, Jadwiga Duch, H. Olczak i S. Szmidówna (Polonia), C. Gapińska (ŁKS), Wierzbołowska (Warszawianka), Z. Wiszniewska (AZS Warszawa), Bogumiła Połomska (HKS Łódź), J. Głazewska i M. Kwaśniewska (ŁKS)⁶⁷. Reprezentacja Polski rozegrała m.in. dwa spotkania z drużyną Pragi, remisując 4:4 oraz przegrywając 1:5⁶⁸. Mimo niekorzystnych wyników prezentowany przez Polki poziom sportowy był przyzwoity.



Fot. 3. Hazenistki Polonii Warszawa przed meczem Viktoria Žižków – Polonia Warszawa w Pradze, maj 1931 r.

Źródło: NAC, sygn. 1-S-229-1.

⁶⁵ „Start” 1929, nr 20, s. 9.

⁶⁶ Tamże.

⁶⁷ „Przegląd Sportowy” 1931, nr 67, s. 5. Reprezentacja Polski w hazenie miała rozegrać mecze w Pardubicach i Pradze z drużynami z Czechosłowacji.

⁶⁸ „Przegląd Sportowy” 1931, nr 72, s. 2.

Hazenistki Polonii Warszawa w 1931 r. brały udział w wyjeździe sportowym do Czechosłowacji, w trakcie którego rozegrały kilka spotkań towarzyskich, m.in. przegrały (3:5) z jedną z najlepszych drużyn klubowych Czechosłowacji – Victorią Žižków i z drużyną SK Młoda Bolesław (3:5) oraz zremisowały z drużyną Sokół Vinohrady (2:2)⁶⁹.

Polskie hazenistki uczestniczyły w ŚIK⁷⁰. W 1930 r. ŚIK zostały rozegrane w Pradze. Zespół Polski poniósł dotkliwą porażkę z Czechosłowacją (0:17) oraz przegrał z Jugosławią (2:9). Drużyna Czechosłowacji sięgnęła po tytuł mistrzyń świata, pokonując w finale Jugosławię (9:5).

Hazena była obecna na kolejnych ŚIK w Londynie w 1934 r. Aby awansować do ŚIK, reprezentacja Polski miała do rozegrania mecz eliminacyjny (półfinałowy) z reprezentacją Jugosławii⁷¹. Mecz z Jugosławią był trzecim (oficjalnym) meczem międzypaństwowym hazenistek Polski. Początkowo mecz planowano przeprowadzić w Pradze. Ostatecznie mecz odbył się 8 lipca 1934 r. w Zagrzebiu⁷². W numerze 53 i 54 „Przeglądu Sportowego” ukazały się krótkie notatki, dotyczące wyjazdu reprezentacji Polski na mecz z Jugosławią⁷³. W składzie reprezentacji znalazły się następujące zawodniczki: Cegielska, Stefańska, Z. Wiszniewska (AZS Warszawa), I. Kamecka, H. Olczak (Polonia Warszawa), J. Kordowska, B. Połomska (HKS Łódź), Z. Filipiak, J. Głazewska, H. Gruszczyńska (IKP Łódź), Podbórska (Cracovia). Z reprezentantek Polski tylko J. Kordowska, B. Połomska i Z. Wiszniewska uczestniczyły w ŚIK w 1930 r. Opiekunami zawodniczek byli S. Lipiński i Gołabek⁷⁴. Reprezentacja Polski przegrała z Jugosławią 3:10 (1:6)⁷⁵. Mecz odbył się na stadionie HASK Zagrzeb, przy udziale 2000 kibiców. Polki wystąpiły w następującym składzie: B. Stefańska, Ciesielska, Z. Filipiak, Z. Wiszniewska, B. Połomska, J. Głazewska i H. Gruszczyńska. Według opinii kapitana drużyny jugosłowiańskiej Balthazara:

Jugosłowianki słusznie zwyciężyły, aczkolwiek [...] wynik powinien brzmieć 10:7. Polki nie wykorzystały kilku dobrych pozycji. Największym błędem Polek było zatrzymywanie się przy strzale i rzucanie obiema rękami z przyzwyczajenia z koszykówki. Pomoc nadzwyczajna, bramkarka dobra, lecz niedoświadczona⁷⁶.

Warto zaznaczyć, iż wiek Polek wahał się w przedziale 15–24, Jugosłowianek zaś 24–30. Po meczu z reprezentacją Jugosławii zespół Polski odbył szereg spotkań z drużynami klubowymi Jugosławii, zakończonych korzystnymi wyni-

⁶⁹ „Przegląd Sportowy” 1931, nr 44, s. 1, 5.

⁷⁰ „Przegląd Sportowy” 1930, nr 73, s. 2.

⁷¹ „Przegląd Sportowy” 1934, nr 44, s. 4.

⁷² „Przegląd Sportowy” 1934, nr 46, s. 6.

⁷³ „Przegląd Sportowy” 1934, nr 53, s. 4; 1934, nr 54, s. 5.

⁷⁴ Oprócz meczu z Jugosławią, zaplanowano rozegranie meczy towarzyskich, m.in. w Belgradzie i Sarajewie.

⁷⁵ „Przegląd Sportowy” 1934, nr 55, s. 2.

⁷⁶ Tamże.

kami, m.in. z KS Slavia Varaždin (5:2), z reprezentacją Białogrodu (8:3), z zespołem Jasielnic (14:1), z reprezentacją Lublany (3:1), z drużyną Brodu (9:10) i Nowych Gradiszek (13:3)⁷⁷. Zwycięzynie rywalizacji z Polkami, reprezentantki Jugosławii, spotkały się w finale ŚIK z zespołem Czechosłowacji. Finałowy mecz został rozegrany 8 sierpnia 1934 r. w Londynie⁷⁸. Nieoczekiwanie tytuł mistrzyń świata zdobyły zawodniczki Jugosławii, pokonując zespół Czechosłowacji (6:4). Mecz finałowy sędziował S. Lipiński z Warszawy.

Reprezentacja Polski w hazenie, w dniu 29 kwietnia 1935 r., rozpoczęła przygotowania do meczu z drużyną mistrzyń świata – Jugosławią⁷⁹. Spośród 25 wyznaczonych hazenistek na obozie sportowym przebywało 14, m.in. 3 panie z IKP Łódź: Z. Filipiak, J. Głazewska i H. Gruszczyńska. W ramach obozu realizowano m.in. zajęcia z taktyki gry, teorii, a także zajęcia ogólnorozwojowe, głównie z zakresu gimnastyki. Jak pisze D. Pietrzyk:

Zaprawę fizyczną i gimnastykę [...] prowadziły Żytkowicz i Rapińska, za doskonalenie techniki gry odpowiadał W. Kłyszajko (1909–1987), [...] za teorię kpt. J. Baran. Taktykę walki sportowej nadzorował [...] S. Lipiński⁸⁰.



Fot. 4. Drużyna polskich hazenistek przed meczem Polska-Jugosławia na Stadionie Wojska Polskiego im. Marszałka Józefa Piłsudskiego w Warszawie, wrzesień 1935 r.

Źródło: NAC, sygn.1-S-231-4.

⁷⁷ „Przegląd Sportowy” 1934, nr 57, s. 5; 1934, nr 58, s. 4, 1934, nr 59, s. 6.

⁷⁸ „Przegląd Sportowy” 1934, nr 65, s. 3.

⁷⁹ „Przegląd Sportowy” 1935, nr 43, s. 2.

⁸⁰ D. Pietrzyk, *Polska piłka ręczna na międzynarodowych arenach sportowych w latach 1919–1939*, [w:] J. Kwieciński, M. Tomczak, M. Łuczak (red.), *Sport i wychowanie fizyczne w badaniach naukowych. Teoria-praktyce*, PWSZ, Konin 2014, s. 283.

Jugosłowianki miały przyjechać do Polski w następującym składzie: Grsetić (bramkarka), Bernik (obrona), Cuwaj i Oman (pomoc), Bobińska, Kustek i Tonkoric (atak), Czempnianowa, Popowicz, Justin Matilda (zawodniczki rezerwowe). Hazenistki Jugosławii pojawiły się w Polsce dopiero we wrześniu 1935 r.⁸¹ W meczu międzypaństwowym, który został rozegrany 8 września 1935 r., Jugosławia pokonała Polskę 4:3. W ramach popularyzacji hazeny Jugosłowianki rozegrały kilka spotkań towarzyskich z drużynami polskimi, m.in. w Białymstoku, Lublinie, Łodzi, Poznaniu oraz w Warszawie⁸².

Kobiety zaczęły uprawiać piłkę ręczną w II połowie lat 30. XX w. Jak informowała redakcja „Przeglądu Sportowego” w numerze 69 z 1935 r., na Górnym Śląsku w Chorzowie powstały pierwsze dwa kluby kobiece piłki ręcznej w Polsce⁸³.



Fot. 5. Mecz hazeny Polska-Jugosławia na Stadionie Wojska Polskiego im. Marszałka Józefa Piłsudskiego w Warszawie, wrzesień 1935 r.

Źródło: NAC, sygn. 1-S-231-7.

W meczach o mistrzostwo okręgu krakowskiego w piłce ręcznej w 1939 r. zespół Makkabi Kraków dwukrotnie pokonał Jutrzenkę Tarnów (13:1; 9:0)⁸⁴. Sensacyjnie zakończyły się mistrzostwa okręgu łódzkiego. Mistrz Polski w piłce ręcznej z 1938 r. – drużyna IKP Łódź – przegrała w turnieju finałowym z zespo-

⁸¹ „Przegląd Sportowy” 1935, nr 94, s. 4.

⁸² „Przegląd Sportowy” 1935, nr 97, s. 5; 1935, nr 98, s. 4; 1935, nr 99, s. 5; 1935, nr 100, s. 4; 1935, nr 101, s. 2.

⁸³ „Przegląd Sportowy” 1935, nr 69, s. 5.

⁸⁴ „Przegląd Sportowy” 1939, nr 41, s. 4.

łami piłkarek ręcznych WiMy Łódź (4:5) oraz Znicza (dawny HKS) Łódź (3:4)⁸⁵. Hazenistki IKP Łódź zajęły III miejsce, które nie dawało prawa gry w turnieju finałowym o mistrzostwo Polski. Mistrzostwa Polski w piłce ręcznej pań po raz pierwszy rozegrano w 1938 r. Tytuł wicemistrzyń zdobyły zawodniczki HKS Łódź⁸⁶, przegrywając w finale z zespołem IKP (5:10). Brązowy medal mistrzostw Polski wywalczyły piłkarki ręczne Warty Poznań, IV miejsce – AZS Warszawa, V – Polonii Warszawa, zaś VI – WiMy Łódź.

W 1939 r. Mistrzostwa Polski w piłce ręcznej odbyły się w dniach 2–4 czerwca w Wilnie⁸⁷. W turnieju wzięły udział drużyny: AZS Warszawa (mistrz okręgu warszawskiego), AZS Lwów (mistrz okręgu lwowskiego), Wojskowy Klub Sportowy (WKS) Śmigły Wilno (mistrz okręgu wileńskiego), Znicz Łódź i WiMa Łódź (mistrz i wicemistrz okręgu łódzkiego). Mistrzostwo Polski w piłce ręcznej zdobyły zawodniczki Znicza Łódź⁸⁸.

Zakończenie

Początki hazeny kobiet w Polsce przypadają na połowę lat 20. XX w. Jej rozwój nastąpił w latach 1925–1937. Ważne znaczenie dla kształtowania się hazeny kobiet w Polsce miały takie uwarunkowania, jak: rozwój infrastruktury sportowej i kształcenia kadr, rozwój struktur organizacyjnych sportu kobiet oraz działalność polskich i okręgowych związków sportowych, zajmujących się grami sportowymi. Duży wpływ na podnoszenie poziomu sportowego miała organizacja mistrzostw Polski w hazenie oraz rozgrywki na szczeblu okręgowych związków sportowych. Hazena kobiet w Polsce rozwijała się dzięki kontaktom i współzawodnictwu sportowemu na szczeblu międzynarodowym i międzypaństwowym. Godny podkreślenia jest fakt, iż hazena znalazła się w programie Światowych Igrzysk Kobięcych. Reprezentacja Polski, obok zespołów Czechosłowacji i Jugosławii, należała do najlepszych na świecie. Działacze Polskiego Związku Piłki Ręcznej podjęli w 1937 r. uchwałę o zaniechaniu rozgrywek mistrzowskich w hazenie i wprowadzeniu w to miejsce piłki ręcznej dla kobiet.

⁸⁵ „Przegląd Sportowy” 1939, nr 44, s. 3.

⁸⁶ Tamże.

⁸⁷ Tamże.

⁸⁸ „Przegląd Sportowy” 1939, nr 46, s. 6; „Start. Wiadomości Sportowe i Motoryzacyjne” 1939, nr 45, s. 2; „Sport Polski” 1939, nr 23, s. 12. Drugie miejsce zajęła drużyna AZS Warszawa, III – WiMa Łódź, IV – AZS Lwów, V – WKS Śmigły Wilno.

Bibliografia

A. Źródła

I. Prasa

„Przegląd Sportowy” 1921–1939

„Sport Polski” 1937–1939

„Start” 1927–1936

„Start. Wiadomości Sportowe i Motoryzacyjne” 1939

B. Literatura

Drozdek-Małolepsza T., *Gry sportowe kobiet w Polsce w latach 1919–1939*, [w:] D. Dudek (red.), *Polska kultura fizyczna i turystyka w czasach zaborów i II Rzeczypospolitej*, AWF, Kraków 2009, s. 239–250.

Drozdek-Małolepsza T., „Przegląd Sportowy” jako informator i propagator sportu kobiet w Polsce w roku olimpijskim (1936), „Prace Naukowe Akademii im. Jana Długosza w Częstochowie. Kultura Fizyczna” 2016, t. 15, nr 2, s. 45–61; <http://dx.doi.org/10.16926/kf.2016.15.11>.

Drozdek-Małolepsza T., *Sport kobiet w Polsce w 1925 roku w świetle „Przeglądu Sportowego”*, [w:] J. Kwieciński, M. Tomczak, M. Łuczak (red.), *Sport i wychowanie fizyczne w badaniach naukowych. Teoria praktyce*, PWSZ, Konin 2014, s. 223–233.

Drozdek-Małolepsza T., *Sport kobiet w Polsce w świetle czasopisma „Przegląd Sportowy” (1926)*, [w:] M. Zowisło, J. Kosiewicz (red.), *Sport i turystyka w zwierciadle wartości społecznych*, AWF, Kraków 2015, s. 210–219.

Drozdek-Małolepsza T., *Sport kobiet w Polsce na łamach czasopisma „Przegląd Sportowy” (1927)*, „Zeszyty Naukowe Almamery Szkoła Wyższa z siedzibą w Warszawie” 2014, nr 3 (72), s. 273–287.

Drozdek-Małolepsza T., *Sport kobiet w Polsce w świetle czasopisma „Przegląd Sportowy (1928)*, „Aktywność Ruchowa Ludzi w Różnym Wieku” 2015, nr 1–4 (25–28), s. 9–21.

Drozdek-Małolepsza T., *Sport kobiet w Polsce w świetle czasopisma „Przegląd Sportowy” (1929)*, „Szkice Humanistyczne” 2015, t. 15, nr 1–2, s. 61–75.

Drozdek-Małolepsza T., *Sport kobiet w świetle czasopisma „Przegląd Sportowy” (1931)*, [w:] J. Kosiewicz, E. Małolepszy, T. Drozdek-Małolepsza (red.), *Z dziejów wychowania fizycznego, sportu i turystyki w Polsce i w Europie*, AJD, Częstochowa 2016, s. 113–127; <http://dx.doi.org/10.16926/zdwsit.07>.

Drozdek-Małolepsza T., *Sport kobiet w Polsce w świetle pisma „Przegląd Sportowy” (1932)*, [w:] R. Urban, L. Nowak, J. Eider (red.), *Z najnowszej historii kultury fizycznej w Polsce*, t. 12 (1): *Z dziejów kultury fizycznej w Polsce do 1945 r.* ZWKF, Gorzów Wlkp. 2016, s. 159–177.

- Drozdek-Małolepsza T., *Sport kobiet w Polsce w świetle pisma „Przegląd Sportowy” (1935)*, „Roczniki Naukowe Wyższej Szkoły Wychowania Fizycznego i Turystyki w Białymstoku” 2015, nr 1 (11), s. 5–15.
- Drozdek-Małolepsza T., *Sport strzelecki kobiet w Polsce w okresie międzywojennym*, „Prace Naukowe Akademii im. Jana Długosza w Częstochowie Kultura Fizyczna” 2012, t. 11, s. 13–25.
- Drozdek-Małolepsza T., *Stan badań nad dziejami wychowania fizycznego i sportu kobiet w Drugiej Rzeczypospolitej*, [w:] S. Zaborniak (red.), *Z dziejów kultury fizycznej w Polsce*, UR, Rzeszów 2005, s. 13–21.
- Drozdek-Małolepsza T., *Uwarunkowania rozwoju ruchu sportowego kobiet w Polsce w latach 1919–1939. Zarys problematyki*, [w:] T. Drozdek-Małolepsza (red.), *Z najnowszych dziejów kultury fizycznej i turystyki w Polsce. Dzieje kultury fizycznej i turystyki w Polsce w końcu XIX i XX w.*, t. 1, AJD, Częstochowa 2011, s. 149–163.
- Drozdek-Małolepsza T., *Women’s Sport in Poland in the Light of „Przegląd Sportowy” [Sports Review] Magazine (1930)*, [w:] T. Drozdek-Małolepsza, A. Buková (red.), *Teoretyczne i praktyczne uwarunkowania kultury fizycznej i turystyki (Teoretické i praktické podmienky telesnej kultúry a turistiky)*, AJD, Częstochowa 2015, s. 29–45.
- Drozdek-Małolepsza T., *Women’s sport in Poland in the light of „Przegląd Sportowy” [Sports Review] magazine (1933)*, „Prace Naukowe Akademii im. Jana Długosza w Częstochowie. Kultura Fizyczna” 2015, t. 14, nr 2, s. 73–91; <http://dx.doi.org/10.16926/kf.2015.14.17>.
- Drozdek-Małolepsza T., *Wychowanie fizyczne i sport kobiet w Polsce w świetle czasopisma „Start” (1927–1936)*, [w:] L. Nowak (red.), *Z najnowszej historii kultury fizycznej w Polsce*, t. 6, ZWKF, Gorzów Wlkp. 2004, s. 139–147.
- Hądzelek K., *Ważniejsze wydarzenia z pierwszych lat koszykówki w Polsce*, „Sport Wyczynowy” 2003, nr 9–10, s. 71–79.
- Lipóński W., *Encyklopedia Sportów Świata. Ponad 3000 historycznych, regionalnych i międzynarodowych dziedzin sportu*, Oficyna Wydawnicza Atena, Poznań 2006.
- Pietrzyk D., *Geneza współczesnej piłki ręcznej w świetle literatury. W poszukiwaniu pierwowzoru*, [w:] J. Kwieciński, M. Tomczak (red.), *Humanistyczne i społeczne aspekty kultury fizycznej w badaniach naukowych*, PWSZ, Konin 2011, s. 141–166.
- Pietrzyk D., *Polska piłka ręczna na międzynarodowych arenach sportowych w latach 1919–1939*, [w:] J. Kwieciński, M. Tomczak, M. Łuczak (red.), *Sport i wychowanie fizyczne w badaniach naukowych. Teoria – praktyce*, PWSZ, Konin 2014, s. 269–301.
- Pietrzyk D., *Z tradycji piłki ręcznej w Polsce w latach 1945–1957*, [w:] J. Kwieciński, M. Tomczak (red.), *Wybrane zagadnienia kultury fizycznej – aktualny stan badań*, PWSZ, Konin 2012, s. 239–257.

- Płaczek J., *Działalność Polskiego Związku Gier Sportowych w okresie międzywojennym*, [w:] L. Szymański (red.), *Z najnowszej historii kultury fizycznej w Polsce*, AWF, Wrocław 1993, s. 113–121.
- Rotkiewicz M., Hądzelek K., *Powstanie i działalność polskich związków sportowych (II) 1919–1925*, „Sport Wyczynowy” 2007, nr 10–12, s. 95–125.
- Rotkiewicz M., Latek A., *Maria Germanówna i początki koszykówki kobiet w Polsce (do 1939)*, „Sport Wyczynowy” 1995, nr 3–4, s. 71–86.
- Rotkiewicz M., *Rozwój sportu kobiet w Polsce okresu międzywojennego*, „Sport Wyczynowy” 1979, nr 3–4, s. 3–21.
- Schútova J., Waic M. (red.), *Tělesná výchova a sport žen v českých a dalších středoevropských zemích*, Národní muzeum, Praha 2003.
- Woltmann B., Gaj J., *Sport w Polsce 1919–1939*, Oddział PTNKF, AWF w Poznaniu, Gorzów Wlkp. 1997.

Czech Handball and Women’s Team Handball in Poland in the Years 1925–1939

Abstract

The beginnings of Czech handball in Poland fell on the mid-twenties of the 20th century. In the years 1925–1937 Czech handball gained popularity in Poland. Such factors as, e.g. development of sports infrastructure, education of sports instructors, development of organizational structures of women’s sports and activities of Polish and district sports associations involved in sports games, were very important for development of women’s Czech handball in Poland. An important element in raising the sports level was organization of Polish championships in Czech handball and tournaments at the level of local district associations.

Another factor affecting development of women’s Czech handball were contacts and sports competitions at the international level. The fact that Czech handball was included in the programme of the World Women’s Games was also commendable. Polish national team, apart from Czechoslovak and Yugoslav national teams, was among the best teams in the world. Officials of Polish Handball Association passed a resolution in 1937 of abandoning championship tournaments in Czech handball and introducing women’s team handball instead.

Keywords: women’s sports, Czech handball, handball, the 2nd Republic, Women’s World Games.

Rafał JUNG*

Wymiar polityczny i aspekty organizacyjne udziału polskich piłkarzy na Letnich Igrzyskach Olimpijskich w Berlinie (1936)

Streszczenie

Igrzyska XI Olimpiady w Berlinie w 1936 r. przeszły do historii światowego sportu jako impreza zdominowana przez nazistowską ideologię. Odbywały się one w najbliższym sąsiedztwie Polski, w kraju, który łączył z Rzeczpospolitą bagaż zazwyczaj złych doświadczeń historycznych i skomplikowanych relacji politycznych. Impreza miała zatem ważne znaczenie dla polskich decydentów sportowych i politycznych – należy uwzględnić zwłaszcza specyficzne usytuowanie polskiego sportu w modelu ustrojowym państwa polskiego w latach 30. XX w. Ważną rolę w tym kontekście mieli odegrać polscy piłkarze jako przedstawiciele dyscypliny sportu, której towarzyszyło zasadniczo największe zainteresowanie międzynarodowej opinii publicznej.

Słowa kluczowe: piłka nożna, II Rzeczpospolita, Igrzyska Olimpijskie, Trzecia Rzesza, polityka.

Igrzyska XI Olimpiady w Berlinie w 1936 r. przeszły do historii światowego sportu jako impreza zdominowana przez nazistowską ideologię. Posłużyła ona Adolfowi Hitlerowi do bezprecedensowej propagandy nowego, totalitarnego systemu politycznego III Rzeszy, której adresatem było zarówno niemieckie społeczeństwo, jak i opinia międzynarodowa.

Polityczne aspekty berlińskich zawodów niezmiennie są przedmiotem zainteresowania badaczy¹. Celem niniejszego artykułu jest natomiast spojrzenie na owo wydarzenie przez pryzmat udziału w nich polskich sportowców. Igrzyska w Berlinie odbywały się w najbliższym sąsiedztwie Polski, w kraju, który łączył z Rzeczpospolitą bagaż zazwyczaj złych doświadczeń historycznych i skompli-

* dr, Uniwersytet Łódzki; e-mail: rjung@uni.lodz.pl

¹ M.in.: H. Bernett, *Sportpolitik im Dritten Reich. Aus den Akten der deutschen Reichskanzlei*, Schorndorf 1971; G. Młodzikowski, *20 olimpiad ery nowożytnej. Idea i rzeczywistość*, Warszawa 1973; G. Walters, *Igrzyska w Berlinie. Jak Hitler ukradł olimpijski sen*, Poznań 2002; D. Miller, *Historia Igrzysk Olimpijskich i MKOl. Od Aten do Pekinu 1894–2008*, Poznań 2008.

kowanych relacji politycznych. Impreza miała zatem ważne znaczenie dla polskich decydentów sportowych i politycznych – należy uwzględnić zwłaszcza specyficzne usytuowanie polskiego sportu w modelu ustrojowym państwa polskiego w latach 30. XX w. W tym kontekście istotne było także pokazanie aspektów związanych z organizacją przygotowań i pobytu polskich sportowców na tej imprezie.

Przedmiotem analizy jest udział polskich piłkarzy na turnieju olimpijskim rozgrywanym w stolicy III Rzeszy. Ograniczenie się do piłki nożnej podyktowane jest faktem największej popularności tej dyscypliny sportu w owym czasie, także w Polsce i w Niemczech, czemu towarzyszyło zasadniczo największe zainteresowanie opinii publicznej w tych krajach. W związku z tym futbol dla polityków był użytecznym instrumentem polityczno-propagandowym. Zwłaszcza, że polscy piłkarze zanotowali na tych zawodach znaczący, jeden z najlepszych wyników w rywalizacji międzynarodowej w historii polskiej piłki nożnej.

1. „Kwalifikacja”

Występ polskich piłkarzy na igrzyskach w Berlinie był drugim w historii tej kluczowej imprezy sportowej świata. Dotychczas tylko raz polscy piłkarze uczestniczyli w turnieju olimpijskim, w Paryżu w 1924 r., gdzie w $\frac{1}{16}$ finału zostali pokonani przez Węgrów 0:5. Niemniej decyzja Polskiego Związku Piłki Nożnej o wyjeździe do Berlina nie była oczywista, mimo wyraźnej poprawy sytuacji finansowej związku i relatywnie niewielkich kosztów uczestnictwa w zawodach w stolicy III Rzeszy². Na przeszkodzie mogły stanąć bardzo słabe wyniki reprezentacji, a także opór ze strony silnych okręgów piłkarskich w Polsce, takich jak Lwów i Kraków, według których mecze reprezentacji istotnie zaburzały kalendarz rozgrywek ligowych. Jak się wydaje, przeważały jednak względy polityczne. Jak pisał historyk futbolu A. Gowarzewski:

O olimpijskiej batalii w Berlinie, w 1936, trzeba było jednak wszystkim działaczom myśleć zupełnie inaczej. Igrzyska tuż za granicą to dla Polski nie była tylko sprawa „sportowa”. Mówiono o nich na długo wcześniej, traktując jako „problem polityczny rangi państwowej”, a więc z należytą powagą [...]³.

Już w marcu 1935 r., po 20. Walnym Zgromadzeniu PZPN w Katowicach, powołano referat szkolenia pod wodzą dotychczasowego kapitana związkowego Józefa Kałuży, którego podstawowym celem było efektywne przygotowanie piłkarzy do igrzysk. Szkoleniowcem reprezentacji w zakresie prowadzenia treningu wybrano zaś pochodzącego z Zagłębia Ruhry, ówczesnie 35-letniego trenera

² Rozmowa z prezesem P.K.Ol. pulk. dypl. Głabiszem o zasadach organizowania treningowych obozów przedolimpijskich, „Przegląd Sportowy” 1935, nr 23, s. 5.

³ A. Gowarzewski, *Biało-czerwoni. Dzieje reprezentacji Polski (I)*, Encyklopedia Piłkarska Fuji, t. 2, Katowice 1991, s. 117.

Kurta Otto. Ten były piłkarz m.in. Arminii Bielefeld, Schalke 04 Gelsenkirchen i Tennis Borussia Berlin, później trener m.in. Schalke i Okręgu Zachodniemieckiego, był absolwentem berlińskiej Hochschule für Leibesübungen. Został polecony PZPN-owi przez ówczesnego selektonera reprezentacji III Rzeszy Otto Nerza⁴. Wybór Niemca na to stanowisko – z wysoką jak na ówczesne realia pensją w wysokości 800 zł miesięcznie – nie stanowił niespodzianki tylko w kontekście miejsca rozgrywania igrzysk oraz coraz silniejszej pozycji niemieckiego futbolu. Miał on także w jakimś sensie wymiar polityczny, a mianowicie był efektem normalizacji ogólnych relacji polsko-niemieckich, w tym także sportowych, po zawarciu deklaracji o niestosowaniu przemocy we wzajemnych stosunkach z 26 stycznia 1934 r.⁵

Wymienione wyżej działania polskich decydentów sportowych wskazywały, że igrzyska w Berlinie miały stać się korzystną okolicznością do zaprezentowania solidnej drużyny, która nie będzie odbiegała poziomem sportowym od innych uczestników imprezy, co zapewnić miał trener K. Otto. Dobry występ drużyny w najpopularniejszej dyscyplinie sportu w stolicy III Rzeszy miał zaś potwierdzić, że Polska poprzez rozwój sportu wyczynowego staje się krajem godnym zauważenia. Natomiast w kontekście stosunków z Niemcami – jest wartościowym i wiarygodnym partnerem.

Ewentualna klęska w Berlinie przyniosłaby jednak odwrotny efekt propagandowy dla polskiego sportu, a nawet szerzej – dla polskiego państwa. Dlatego wśród działaczy PZPN pojawiały się duże wątpliwości, czy zgłaszać piłkarzy do udziału w berlińskim, nawet nie najmocniej obsadzonym ze względu na restrykcyjne przepisy MKOl o amatorstwie, turnieju (nie rozgrywano wówczas eliminacji)⁶. Wynikały one przede wszystkim z niekorzystnych rezultatów reprezentacji za kadencji K. Otto, pomimo organizacji licznych obozów treningowych

⁴ *Sprawy piłkarskie*, „Przegląd Sportowy” 1935, nr 17, s. 2; *Piłka nożna*, „Przegląd Sportowy” 1935, nr 19, s. 4; *Servus, panie Otto!*, „Przegląd Sportowy” 1935, nr 22, s. 1.

⁵ O progresie w relacjach sportowych polsko-niemieckich mówił w kwietniu 1936 r. w wywiadzie dla „Przeglądu Sportowego” minister sportu III Rzeszy (Reichssportführer) Hans von Tschammer und Osten (J. Erdman, *Dyktator sportu niemieckiego w Warszawie. Von Tschammer przyrzeka swą wizytę i rozbudowę stosunków polsko-niemieckich*, „Przegląd Sportowy” 1935, nr 29, s. 4). Do rozwoju tych kontaktów przyczynił się znacząco Polski Komitet Imprez Sportowych w Berlinie – placówka funkcjonująca w latach 1932–1936 w oparciu o Konsulat Generalny RP w Berlinie (Archiwum Akt Nowych, Konsulat Generalny RP w Berlinie, sygn. 114, k. 15 i nn.).

⁶ *Mgła olimpijska zaczyna opadać. Na konferencji w P.K.Ol. wylaniają się reprezentacje do Garmisch i Berlina*, „Przegląd Sportowy” 1935, nr 89, s. 6; *Przed decyzją wyjazdu*, „Przegląd Sportowy” 1936, nr 49, s. 3. Udział w zawodach wyłącznie amatorów był wynikiem rygorystycznych przepisów MKOl dotyczących refundacji utraty zarobków przez piłkarzy. Nie uczestniczyli w nich najlepsi piłkarze z wielu państw, którzy pobierali wynagrodzenie za grę. W związku z tym niektóre federacje zrezygnowały z udziału w imprezie, bądź wystawiły amatorskie drużyny – *Badamy 18 kandydatów do lauru olimpijskiego w piłce*, „Przegląd Sportowy” 1936, nr 55, s. 4; *Piłkarstwo na olimpiadach*, „Raz, Dwa, Trzy” 1936, nr 25, s. 4.

i konsultacji z kandydatami do wyjazdu na igrzyska⁷. Obawy te tylko nieznacznie mogło rozwiać nieoczekiwane zwycięstwo Polaków w meczu towarzyskim nad belgijskimi profesjonalistami w lutym 1936 r. w Brukseli (2:0)⁸.

Podjęcie ostatecznej decyzji odraczano, choć wstępne zgłoszenie do turnieju olimpijskiego wysłano w marcu 1936 r.⁹ Prasa, inspirowana przez czynniki rządowe, opowiadała się za udziałem piłkarzy w tych zawodach, a zwlekanie z decyzją opinia publiczna w Polsce przyjmowała ze zniecierpliwieniem, a nawet zniesmaczeniem¹⁰. Dopiero 15 czerwca 1936 r. członkowie Zarządu PZPN wspólnie z działaczami Polskiego Komitetu Olimpijskiego zdecydowali o wyjeździe ekipy piłkarskiej do stolicy III Rzeszy. Zwyciężyła argumentacja wskazująca na potrzebę uczestnictwa w prestiżowym, mimo ograniczonego charakteru, międzynarodowym turnieju obserwowanym przez światową widownię. Zdaniem prezesa PKOl, płk. Kazimierza Głabisza wygrało przekonanie, iż „konkurencja olimpijska w piłkarstwie jest taka, że poza Niemcami mamy szansę na równorzędną walkę z każdym przeciwnikiem”¹¹.

Jak można przypuszczać, pozytywna decyzja została podjęta wskutek nacisku ze strony Państwowego Urzędu Wychowania Fizycznego i Przystosowania Wojskowego. Instytucja ta, będąca w strukturze Ministerstwa Spraw Wojskowych, praktycznie od 1928 r. – czyli od momentu przeniesienia siedziby PZPN z Krakowa do Warszawy – zwiększała swoje zainteresowanie sprawami piłkarskimi. Ambicją państwa było bowiem kontrolowanie i zarządzanie sportem, w zamian za zwiększenie jego finansowania¹². Dotyczyło to również najpopularniejszej dziedziny sportu, czego wyrazem było desygnowanie do kolejnych Zarządów PZPN wysokich rangą oficerów wojska. W okresie igrzysk w Berlinie byli to m.in. prezes PZPN, gen. Władysław Bończa-Uzdowski, płk K. Głabisz, ppłk Franciszek Jachiec, ppłk. Zygmunt Żołędziowski, kpt. Kazimierz Gawroń-

⁷ *Stadjon W.P. obozem piłkarzy. Pierwsze spotkania treningowe. Projekty składów na Rapid. Wrażenia trenera Otto*, „Przegląd Sportowy” 1935, nr 77, s. 3.

⁸ Zob. A. Górzewski, *Biało-czerwoni...*, s. 111 i nn.

⁹ K. Mecner, *Futbol na igrzyskach*, Katowice 2014, s. 51.

¹⁰ N. Sussermann, *Czas się zdekonspirować! O Berlinie, wyszkoleniu i trenerach*, „Przegląd Sportowy” 1936, nr 33, s. 4; *Przed decyzją wyjazdu*, „Przegląd Sportowy” 1936, nr 49, s. 3.

¹¹ *Kości olimpijskie rzucone. U wodza olimpijczyków płk. Kazimierza Głabisza*, „Przegląd Sportowy” 1936, nr 51, s. 1; a także *35 piłkarzy kandyduje do drużyny narodowej*, s. 4; A. Górzewski, *Biało-czerwoni...*, s. 120.

¹² Do 1929 r. sportem wyczynowym w Polsce współzarządzały społeczne instytucje: powstały w 1921 r. Związek Polskich Związków Sportowych oraz odpowiedzialny za przygotowania olimpijskie Polski Komitet Igrzysk Olimpijskich, założony w 1919 r. W 1925 r. obie struktury połączyły się – powstał wówczas wspólny Zarząd ZPZS i po zmianie nazwy – PKOl. Od 1928 r. rozpoczął się proces przejmowania kontroli nad tym instytucjami przez wojsko. Pełne podporządkowanie państwu sportu wyczynowego nastąpiło w 1935 r. wraz z podpisaniem przez przedstawicieli Rady Naukowej Wychowania Fizycznego, PUWFIPW, ZPZS i PKOl umowy zwanej „Konstytucją Sportową” (L. Szymański, *Kultura fizyczna w polityce II Rzeczypospolitej*, Wrocław 1995, s. 98 i nn.).

ski i kpt. Konstanty Nikolski¹³. Warto również w tym kontekście zwrócić uwagę na rolę referenta ds. szkoleniowych Tadeusza Kuchara, który jako delegat PUWFiPW w Zarządzie PZPN był pomysłodawcą zatrudnienia trenera K. Otto¹⁴.

2. Przygotowania

Decyzja o starcie na igrzyskach w Berlinie zintensyfikowała przygotowania do imprezy. PZPN uruchomił odpowiednie środki finansowe, choć trzeba zaznaczyć, że koszty przygotowań oraz pobytu na igrzyskach w połowie pokrywał PKOl i PUWFiPW¹⁵. W marcu 1936 r. PZPN szacował je na sumę 13 tys. zł¹⁶.

W połowie czerwca 1936 r. ogłoszono plany przygotowań do imprezy, których kluczowym elementem był obóz przedolimpijski, zorganizowany w dniach 6–20 lipca w Warszawie, ostatecznie na stadionie Wojska Polskiego, a nie – jak planowano – na terenie Centralnego Instytutu Wychowania Fizycznego na Bielanach¹⁷. Powołano na niego szeroki skład kadry w liczbie 35 zawodników, który po tygodniu został zredukowany do 27 piłkarzy¹⁸. Obozem kierował Józef Kałuża, za treningi odpowiadał zaś trener K. Otto wraz z instruktorami Marianem Spojdą i Stefanem Sellą. W trakcie obozu reprezentacja Polski rozegrała cztery spotkania kontrolne: po dwa z austriackim Wackerem Wiedeń w Katowicach (2:0 i 3:1)¹⁹ i węgierskim Phöbusem Budapeszt w Warszawie i Łodzi (3:1 i 4:4). Wyniki te wzbudziły w opinii publicznej nadzieję na dobry występ w Berlinie, potwierdzając słuszność decyzji decydentów o wyjeździe na igrzyska²⁰. Po ostatnim sparingu sztab trenerski ogłosił w Łodzi ostateczny skład kadry na turniej olimpijski – liczyła ona 18 zawodników²¹.

¹³ A. Gowarzewski, *Bialo-czerwoni...*, s. 119; tenże, *75 lat PZPN 1919–1994. Księga Jubileuszowa*, Encyklopedia Piłkarska Fuji, t. 12, Katowice 1994, s. 37 i 43.

¹⁴ R. Mosin, *Pierwszy dzień sejmu piłkarzy*, „Przegląd Sportowy”, 1935 nr 15, s. 2; *Sprawy piłkarskie*, „Przegląd Sportowy” 1935, nr 17, s. 2; *Ambasadorowie P.U.WF. w Związkach już zostali mianowani*, „Przegląd Sportowy” 1935, nr 35, s. 4.

¹⁵ *Kości olimpijskie rzucone. U wodza olimpijczyków płk. Kazimierza Glabisza*, „Przegląd Sportowy” 1936, nr 51, s. 1.

¹⁶ *P.K.Ol. i P.U.W.F. skorygują program sportowy i finansowy 15-tu dyscyplin olimpijskich*, „Przegląd Sportowy” 1936, nr 25, s. 1–2.

¹⁷ *Obóz jednak na stadionie W.P.*, „Przegląd Sportowy” 1936, nr 55, s. 2.

¹⁸ *Wyższa akademja piłkarska na stadionie W.P. 27 graczy ubiega się o dyplom olimpijski*, „Przegląd Sportowy” 1936, nr 57, s. 2.

¹⁹ *Po 2:0 jeszcze 3:1. Nowe zwycięstwo olimpijczyków nad Wackerem*, „Przegląd Sportowy” 1936, nr 58, s. 2.

²⁰ *Dwa mecze reprezentacji Polski z Phöbusem (Budapeszt). W tej formie – mogą jechać. Piłkarze zdali ostatni egzamin przedolimpijski*, „Przegląd Sportowy” 1936, nr 60, s. 1–2.

²¹ *18 olimpijczyków*, „Przegląd Sportowy”, nr 60, 20.07.1936, s. 2. W skład kadry Polski na LIO Berlin '36 weszli: bramkarze – Spirydion Albański (Pogoń Lwów), Edward Madejski (Wisła Kraków); obrońcy – Władysław Szczepaniak (Polonia Warszawa), Antoni Gałecki (ŁKS Łódź), Henryk Martyna (Legia Warszawa); pomocnicy – Józef Kotlarczyk (Wisła), Jan Wa-

W gronie tym zabrakło młodego, niezwykle utalentowanego gracza, Ernesta Wilimowskiego. Ten Górnioślązak, jeden z najlepszych piłkarzy w historii polskiego futbolu, stał się symbolem skomplikowanych losów piłkarzy na pograniczu polsko-niemieckim w XX w. – jedynym futbolistą, który w kategorii seniorów występował zarówno w reprezentacji Polski (w okresie międzywojennym), jak i w drużynie Niemiec (w czasie wojny). W 1936 r. 20-letni wówczas piłkarz Ruchu Wielkie Hajduki był już na tyle wyróżniającym się, przede wszystkim skutecznością, napastnikiem, że jego udział w tej prestiżowej imprezie wydawał się pewny. Był uczestnikiem lipcowego obozu, wystąpił w meczu kontrolnym kadry z Wackerem. Do Berlina jednak nie pojechał. PZPN zawiesił E. Wilimowskiego w prawach zawodnika za podejrzenie potajemnego przyjmowania pieniędzy za grę w Ruchu. Pretekstem stały się wydarzenia, które rozegrały się po meczu ligowym jego drużyny z Wisłą Kraków pod koniec czerwca 1936 r., kiedy przyłapano go z innymi chorzowskimi piłkarzami na zbyt huczny celebrowaniu zwycięstwa w katowickiej restauracji. Wyszło wówczas na jaw, że działacze Ruchu wypłacili swoim piłkarzom po 50 zł za dwa mecze ligowe²². Stało to w sprzeczności ze stosowaną wówczas zasadą amatorstwa w sporcie polskim, ściśle także egzekwowaną w ruchu olimpijskim. Przy okazji wątkiem tej swoistej afery okazał się niesportowy tryb życia E. Wilimowskiego, którego zachowanie po meczu z Wisłą miało przyczynić się do kompromitującej porażki jego zespołu dzień później w towarzyskim meczu z A-klasową wówczas Cracovią (9:0). Oba te czynniki spowodowały, że

[...] PZPN zdobył się na krok, który stać się powinien przestrożą dla zawodników zbyt zaufanych w swą wartość i znaczenie. Uważając, że Wilimowski zachowaniem swem dopuścił się złamania przysięgi olimpijskiej, gdyż przed komisją [badającą z ramienia PZPN problem zawodowstwa w Ruchu Wielkie Hajduki, która ostatecznie nie znalazła dowodów na taki proceder – R.J.] składał fałszywe zeznania, PZPN zdecydował się zawodnika tego wykreślić z listy uczestników obozu olimpijskiego i zawiadomić o tem PKOl. Tę samą udział Wilimowskiego w ekspedycji berlińskiej stał się nieaktualny i opuścił on obóz treningowy²³.

Jak pisał we wspomnieniach znany przedwojenny piłkarz, działacz piłkarski i dziennikarz Stanisław Mielech: „«Egzekucji» tej patronował płk K. Głabisz. Był to okres, gdy PZPN próbował prowadzić politykę «silnej ręki»”²⁴.

siewicz (Pogoń Lwów), Ewald Dytko (Dąb Katowice), Franciszek Cebulak (Legia), Wilhelm Góra (Cracovia); napastnicy – Teodor Peterek i Gerard Wodarz (Ruch Wielkie Hajduki), Ryszard Piec (Naprzód Lipiny), Fryderyk Szerfke (Warta Poznań), Hubert Gad (Śląsk Świętochłowice), Walerian Kisieliński (Polonia), Michał Matyas (Pogoń) i Walenty Musielak (HCP Poznań). Ponadto w kraju pozostało w „pogotowiu” czterech zawodników: Marian Fontowicz (Warta), Wilhelm Piec (Naprzód), Alojzy Sitko (Wisła) i Jerzy Wostal (AKS Chorzów) – tamże; także A. Gowarzewski, *Biało-czerwoni...*, s. 121.

²² *Na tropach niezwykłej porażki. Komisja Ligi piłkarskiej bada kulisy meczu Cracovia-Ruch*, „Przegląd Sportowy” 1936, nr 56, s. 5.

²³ *Ruch ponownie zawieszony. Wilimowski wykluczony z obozu*, „Przegląd Sportowy” 1936, nr 59, s. 4.

²⁴ S. Mielech, *Sportowe sprawy i sprawki*, Warszawa 1963, s. 57.

Co niezrozumiałe, podobne sankcje nie spotkały innych piłkarzy Ruchu, Teodora Peterka i Gerarda Wodarza, który uczestniczyli w „pijaństwie” w katowickiej restauracji, a także mieli pobierać pieniądze za grę w piłkę. W związku z tym powstała hipoteza, że mogli oni pojechać na berlińskie igrzyska, ponieważ byli śląskimi Polakami, podczas gdy niemieckie pochodzenie E. Wilimowskiego mogłoby nie sprzyjać jego występom w ogarniętej nazizmem stolicy III Rzeszy²⁵. Czy chodziło w tym kontekście o postawę władz sanacyjnych wobec polskich Niemców, czego dobitnym wyrazem była antyniemiecka polityka prowadzona przez ówczesnego wojewodę śląskiego Michała Grażyńskiego?²⁶ Trudno jednoznacznie stwierdzić.

Popularny „Ezi” urodził się bowiem jako obywatel Rzeszy Niemieckiej w Katowicach (Kattowitz) w 1916 r. jako Ernst Otto Pradella, otrzymując nazwisko po matce Paulinie, która miała trudności z ustaleniem ojcostwa jej syna. Prawdopodobnie jego ojcem był Ślązak, który wcielony do armii niemieckiej zginął na froncie I wojny św. Dopiero w wieku 13 lat, w 1929 r., chłopak został usynowiony i przyjął nazwisko ojczyma, chorzowianina Romana Wilimowskiego. Matka wychowywała go w niemieckim „klimacie”, gdzie liczył się porządek i dyscyplina, ale oprócz języka niemieckiego, dobrze też władał polskim – nauczył się go w najbardziej prestiżowej katowickiej szkole, w polskim Gimnazjum im. A. Mickiewicza. Futbol w zorganizowany sposób zaczął uprawiać w 1927 r. w zasadniczo niemieckim klubie, 1. FC Katowice, by po siedmiu latach przenieść się do klubu-symbolu polskości na Górnym Śląsku, powstałego z inicjatywy powstańców śląskich i działaczy plebiscytowych – do Ruchu Wielkie Hajduki²⁷.

Na problem samoidentyfikacji narodowej E. Wilimowskiego rzucają pewne światło wspomnienia uczestnika tamtych wydarzeń, piłkarza Wisły Kraków Józefa Kotlarczyka, który opisał postawę piłkarza Ruchu w związku z usunięciem go ze zgrupowania reprezentacji przed igrzyskami:

Nikt z nas nie wyobrażał sobie, by bez Wilimowskiego jechać do Berlina [...]. Wieczorem, przy kolacji, kazano spakować mu walizkę, dano na bilet i jedź bracie do Chorzowa. Nie zapomnę nigdy Wilimowskiego, myśmy wybiegli na gimnastykę poranną, a on, filar polskiego napadu, płacząc opuszczał boczne boisko Legii z walizeczką w rękę i wyjeżdżał z Warszawy. Przed Berlinem Wilimowski trenował niesłychanie sumienne, był w „dużym gazie”, koniecznie chciał bronić barw Polski, choć w jego żyłach płynęło sporo niemieckiej krwi. Może właśnie dlatego chciał pokazać swoim ziomkom co potrafi...²⁸

²⁵ G. Bębniak i in., *Górnoślązacy w polskiej i niemieckiej reprezentacji narodowej w piłce nożnej – wczoraj i dziś. Sport i polityka na Górnym Śląsku w XX wieku*, Gliwice – Opole 2006, s. 25; S. Szczeptek, *Polska! Biało-czerwoni!*, Warszawa 2012, s. 71.

²⁶ M. Hübner, *Michał Grażyński – konterfekt sanacyjnego wojewody śląskiego w latach 1926–1939*, www.jpilsudski.org/artykuly-personalia-biogramy/politycy-dzialacze-spoleczni/item/2398-michal-grazynski-konterfekt-sanacyjnego-wojewody-slaskiego-w-latach-1926-1939 [dostęp: 12.03.2016].

²⁷ G. Bębniak i in., dz. cyt., s. 23–24.

²⁸ *Spod Wawelu na olimpijski stadion. Wspomnienia Józefa Kotlarczyka*, na podstawie: „Ilustrowany Kurier Polski” 1958, nr 268, 1958, nr 274, 1958, nr 280, 1958, nr 292, 1958, nr 298, 1958; www.historiawisly.pl/wiki/index.php?title=Józef_Kotlarczyk [dostęp: 25.01.2016].

Hipotezie o absencji E. Wilimowskiego w Berlinie z powodu pochodzenia przeczy także fakt wyjazdu na turniej olimpijski przedstawiciela zamieszkałej w Wielkopolsce mniejszości niemieckiej, Fritza Scherfkego. Ten wybitny srodkowy napastnik, przez cały okres kariery piłkarskiej związany z Wartą Poznań, był protestantem, absolwentem niemieckiego Schiller-Gymnasium w Poznaniu²⁹. Okazał się bardzo użyteczny na zgrupowaniach reprezentacji jako tłumacz z języka niemieckiego wykładów z taktyki trenera K. Otto. Szkoleniowiec uczył się polskiego ponoć z niezłym skutkiem, niemniej stopień znajomości tego języka pozwalał mu na komunikowanie się z piłkarzami jedynie podczas zajęć na boisku³⁰.

Osiemnastu piłkarzy reprezentacji Polski na XI Igrzyska Olimpijskie w Berlinie stanowiło około czternaście procent całej polskiej ekipy olimpijskiej, która liczyła 122 zawodników³¹. Kierownictwo ekipy piłkarskiej tworzyli: działacz PZPN, ppłk Z. Żołędziowski i kapitan związkowy J. Kałuża oraz dwaj trenerzy – K. Otto i M. Spojda. Należy zaznaczyć, że w gronie ścisłego kierownictwa polskiej ekipy olimpijskiej znalazło się także dwóch innych członków Zarządu PZPN – płk K. Glabisz jako jej szef oraz inż. T. Kuchar jako kierownik techniczny. Ponadto na odbywający się w Berlinie przy okazji igrzysk Kongres FIFA został oddelegowany Janusz Mallow, zastępca referenta ds. zagranicznych w PZPN³².

W zapowiedziach prasy piłkarski turniej olimpijski w Berlinie, mimo amatorskiego charakteru, miał się cieszyć ogromnym zainteresowaniem³³. Co ciekawe, szanse reprezentacji Polski oceniano nad Wisłą ostrożniej niż w Niemczech, gdzie niektóre gazety umieszczały Polaków w gronie faworytów turnieju³⁴.

²⁹ J. Owsiański, T. Siwiński, *Historia futbolu wielkopolskiego*, Poznań 2013, s. 124; T. Urban, *Czarny orzeł, biały orzeł. Piłkarze w trybach polityki*, Katowice 2012, s. 102 i nn.

³⁰ S. Szczepiek, dz. cyt., s. 75.

³¹ Pierwotnie planowano udział 127 zawodników, ostatecznie wystartowało w Berlinie 115. Polacy pod względem wielkości stanowili 10–11 reprezentację w gronie 53 państw-uczestników igrzysk. Rywalizowali w 14 na 19 dyscyplin, w 50 z 129 konkurencji znajdujących się w sportowym programie olimpijskim – K. Glabisz, *Pożegnanie Olimpijczyków*, „Przegląd Sportowy” 1936, nr 62, s. 3; *Co myśli o olimpiadzie płk. Glabisz. Exoposé wodza ekspedycji na konferencji prasowej*, „Przegląd Sportowy” 1936, nr 75, s. 3.

³² *Skład ekspedycji olimpijskiej już gotów*, „Raz, Dwa, Trzy” 1936, nr 29, s. 12–13. Członkami ścisłego kierownictwa ekipy olimpijskiej na LIO Berlin '36 byli ponadto: sekretarz generalny – naczelnik Foryś, kierownik administracyjny – kpt. Kawalec oraz kierownik prasowy – inż. Grabowski. Attaché olimpijskim został zaś attaché wojskowy Ambasady RP w Berlinie płk Antoni Szymański. *Biuletyn tygodniowy P.K.O.L. 175 osób jedzie do Berlina. Kucharski i Noji w Londynie*, „Przegląd Sportowy” 1936, nr 55, s. 6.

³³ *Badamy 18 kandydatów do lauru olimpijskiego w pilce*, „Przegląd Sportowy” 1936, nr 55, s. 4. Obok Polaków w Berlinie ostatecznie wystąpiły pierwsze reprezentacje Chin, Egiptu, Finlandii, Japonii, Luksemburga, Niemiec, Norwegii, Peru, Szwecji, Turcji i USA oraz amatorskie z Austrii, Węgier, Wielkiej Brytanii i Włoch – K. Mecner, dz. cyt., s. 54–55.

³⁴ *Ostateczny skład olimpijski. Niemcy nas faworyzują*, „Przegląd Sportowy” 1936, nr 61, s. 3; *Zlekceważenie przeciwnika grozi klęską. Od piłkarzy oczekujemy najwyższej ambicji i ofiarności*, „Przegląd Sportowy” 1936, nr 62, s. 2.

Dwa dni przed wyjazdem do Berlina, na terenie CIWF w Warszawie, zorganizowano próbną defiladę olimpijczyków, w tym piłkarzy, w olimpijskich uniformach. Podczas uroczystości K. Głabisz, zwracając się do zawodników, podkreślił znaczenie występu na igrzyskach oraz zaapelował o godne reprezentowanie barw Polski nie tylko w wymiarze sportowym, ale także pod względem dyscypliny. Następnie sportowcy złożyli olimpijskie ślubowanie³⁵.

Wyjazd piłkarzy wraz z całą ekipą olimpijską do Berlina nastąpił 29 lipca 1936 r. o godz. 9.15 z Dworca Głównego w Warszawie. Zawodników tłumnie żegnali warszawiacy, w tym oficjele – z ramienia PUWFIPW jego szef płk Władysław Kiliński, a piłkarzy szczególnie – prezes PZPN, gen. W. Bończa-Uzdowski. Pociąg rejsowy z doczepionymi specjalnie dla olimpijczyków czterema wagonami drogę do stolicy III Rzeszy przemierzył w 10 godzin (!) z półgodzinnym postojem w Poznaniu, gdzie miejscowy regionalny komitet olimpijski z komisarycznym prezydentem Poznania płk. Erwinem Więckowskim na czele zorganizował uroczystość pożegnania reprezentantów Polski z krajem³⁶.

3. Turniej

Niemcy przywitali Polaków niezwykle serdecznie – już na granicy powitała ich orkiestra i miejscowe władze. Podobnie było w Berlinie, choć bardziej uroczyście, ale w strugach padającego deszczu. Na Dworcu Friedrichstrasse polskich olimpijczyków powitał przewodniczący Komitetu Organizacyjnego XI Igrzysk Olimpijskich, Theodor Lewald. Jak pisał korespondent „Przeglądu Sportowego”:

Głos sędziwego prezesa rozprasza się pod szklanym stropem dworca i do uszu wpadają tylko pojedyncze wyrazy: „Polska”, „sąsiedzi”, „współpraca”, „igrzyska”, „zyczymy”, „oczekujemy”... Odpowiada płk. Głabisz. Podkreśla imponujący rozmach przygotowań niemieckich, wspaniałe ramy olimpijskie, zainteresowanie całej ludności, dziękuje za mi-

³⁵ *Dziś wyjeżdża do Berlina polska ekspedycja olimpijska*, „Polonia” 1936, nr 4235, s. 11. Olimpijczycy ślubowali, że będą „walczyć na Olimpiadzie po rycersku i do ostatniego tchu, żeby pokazać światu, że Polska wychowała młode pokolenie dzielne ciałem i duchem” (tamże). Przyrzeczenie olimpijskie kandydaci na olimpijczyków złożyli już rok wcześniej. Byli wśród nich piłkarze, choć nie było wówczas pewne, czy wezmą udział w igrzyskach (*Ślubujemy... Uroczystość przysięgi olimpijskiej w stolicy*, „Przegląd Sportowy” 1935, nr 68, s. 4). Natomiast krakowscy piłkarze składali ślubowanie „godnie i z honorem bronić barw swego kraju w niedaleko oddalonym Berlinie” na krakowskim rynku wobec prezesa tamtejszego OZPN, gen. Bernarda Monda (*Spod Wawelu...*).

³⁶ Pociąg z olimpijczykami otrzymał ulgi w opłatach kolejowych i tranzytowych tak ze strony polskiej, jak i niemieckiej, a granicę przekroczył w Zbąszyniu – *Tygodniowy biuletyn olimpijski*, „Przegląd Sportowy” 1936, nr 61, s. 2; *Tygodniowy biuletyn olimpijski*, „Przegląd Sportowy” 1936, nr 62, s. 6; H. Gliner, *Berlin wita ekspedycję Polski*; K. Gryżewski *Flaga polska w Döberitz. Podróż i powitanie olimpijczyków polskich w Berlinie*, „Przegląd Sportowy” 1936, nr 63, s. 1–2.

łe przyjęcie, poczem po polsku zwraca się do ambasadora Rzeczypospolitej [w Niemczech] p. [Józefa] Lipskiego i przyrzeka dzielną postawę reprezentacji podczas bojów olimpijskich. Trzykrotne „czołem” zlewa się z pierwszymi dźwiękami hymnu narodowego.

W podniosły i przyjazny sposób Niemcy powitali polskich olimpijczyków także w wiosce olimpijskiej w Döberitz, usytuowanej na zachodnim krańcu Berlina. Wprowadzeniu tam polskiej flagi na maszt przy dźwiękach *Mazurka Dąbrowskiego* asystował komendant wioski ppłk von und zu Gilse w asyście innych niemieckich oficerów. Uroczystości związane z przyjazdem Polaków wzbudziły duże zainteresowanie mieszkańców Berlina³⁷. Dzień przed inauguracją igrzysk część ekipy olimpijskiej na czele z K. Głabiszem została przyjęta w berlińskim ratuszu przez komisarycznego burmistrza miasta Juliusa Lipperta, który wyraził nadzieję, że igrzyska berlińskie przysłużą się dalszemu pogłębieniu stosunków niemiecko-polskich. Prezes PKOl podziękował „[...] serdecznie za okazaną gościnę. Na zakończenie drużyna polska wzniosła 3-krotny okrzyk na cześć sportu niemieckiego i na cześć stolicy Rzeszy”³⁸. Następnie polska delegacja złożyła wieniec na Grobie Nieznanego Żołnierza, asystując przy uroczystej odprawie warty honorowej. W Döberitz odwiedził zaś polskich olimpijczyków ambasador J. Lipski w asyście I. Matuszewskiego³⁹.

Kwaterna piłkarzy została ulokowana w pawilonie nr 2 w Döberitz. Do pierwszego meczu z Węgrami, który miał być rozegrany dopiero niemal tydzień po przyjeździe na igrzyska, jak i do pozostałych w turnieju, przygotowywali się w kompleksie boisk na Mommsenplatz, a czas w wiosce urozmaicali sobie m.in. kontaktami z piłkarzami niemieckimi⁴⁰.

1 sierpnia 1936 r. piłkarze obok innych zawodników polskiej ekipy olimpijskiej wzięli udział w „defiladzie narodów” podczas uroczystości otwarcia igrzysk na Olympiastadion w Berlinie. Jak podkreślił płk. K. Głabisz przed wyjazdem, dla polskich decydentów

[...] jak najliczniejsze wzięcie udziału w ceremoniale otwarcia jest b. wskazane ze względów propagandowo-prestizowych. Nieliczna i źle wyglądająca drużyna polska zrobiłaby z pewnością wobec stu tysięcy widzów w dniu otwarcia bardzo nieprzyjemne wrażenie⁴¹.

Uczestnik tych wydarzeń F. Scherfke wspominał:

³⁷ K. Gryżewski, *Flaga polska w Döberitz. Podróż i powitanie olimpijczyków polskich w Berlinie*, „Przegląd Sportowy” 1936, nr 63, s. 2. Na dworcu wśród witających, obok kilkudziesięciu polskich dziennikarzy oraz studentów CIWF, którzy przebywali w stolicy III Rzeszy na zaproszenie studentów berlińskich, był również były minister Ignacy Matuszewski, wówczas ceniony publicysta, a także członek MKOl (tamże).

³⁸ *Uroczyste powitanie polskiej reprezentacji w Berlinie*, „Czas” 1936, nr 210, s. 11.

³⁹ J. Erdman, *Pierwszy dzień na ziemi niemieckiej. Wszyscy trenują. Świetna kuchnia. Dobre humory*, „Przegląd Sportowy” 1936, nr 64, s. 2 i 3.

⁴⁰ *Pierwszy kontakt dziennikarza z miastem olimpijskim*, „Przegląd Sportowy” 1936, nr 64, s. 4.

⁴¹ *Olimpijczycy przed wyjazdem*, „Raz, Dwa, Trzy” 1936, nr 30, s. 12.

Wyciągnąć mundur olimpijski, defilować w drużynie olimpijskiej na olbrzymim stadionie w Berlinie, być witanym przez stutysięczny tłum w nastroju podniosłym, uroczystym – są to przeżycia sportowca, trudne do opisanego, godne zazdrości, przeżycia, których nigdy nie zapomnę⁴².

Niemniej uczestnictwo w inauguracji igrzysk

dało się piłkarzom naszym mocno we znaki. Wyjechali na nie już po pierwszej, a do wsi wrócili po szóstej, zupełnie wyczerpani. Całe szczęście, że był przynajmniej chłodny dzień, w przeciwnym wypadku ucierpieliby jeszcze bardziej⁴³.

Polscy piłkarze rozpoczęli turniej olimpijski w środę 5 sierpnia 1936 r. o godz. 15 meczem z amatorską drużyną Węgier. Na berlińskim Post-Stadion wygrali go po efektownej grze 3:0, a pierwszy gol, zdobyty przez napastnika H. Gada w 12 min. spotkania, był premierowym golem w historii występów polskich piłkarzy na igrzyskach olimpijskich. Spotkanie nie wzbudziło większego zainteresowania publiczności – na mogącym pomieścić ponad 50 tys. stadionie w dzielnicy Moabit obserwowano go jedynie 5 tys. widzów⁴⁴.

Niewielka liczba kibiców na meczu nie była w stanie zakłócić dobrej atmosfery po zwycięstwie, jaka zapanowała w drużynie, kierownictwie ekipy olimpijskiej i wśród polskiej opinii publicznej. Triumf nad Madziarami, potraktowany przesadnie jako udany rewanż za klęskę reprezentacji Polski na igrzyskach w Paryżu w 1924 r., nie uszedł uwadze także decydentom politycznym i sportowym. Na meczu obecni byli m.in. prezydent Poznania E. Więckowski, przedstawiciele Wojska Polskiego – płk Stanisław Poręba-Czuryło, kpt. Stanisław Kempski i były wybitny piłkarz, mjr Henryk Reyman oraz działacze PZPN, m.in. Andrzej Przeworski. Już w wiosce olimpijskiej odwiedził piłkarzy minister komunikacji w rządzie premiera gen. Felicjana Sławoja Składkowskiego, były dyrektor PUWFIPW, płk Juliusz Ulrych. Podczas spotkania z kierownikami poszczególnych reprezentacji J. Ulrych, którego wizyta w Berlinie – jak podkreślała prasa – miała charakter prywatny, uwypuklił „znaczenie propagandowe startu olimpijskiego nie tylko zagranicą, ale i na terenie wewnętrznym”⁴⁵.

Zwycięstwo nad piłkarzami węgierskimi dało Polakom awans do ćwierćfinału turnieju olimpijskiego. W nim ich przeciwnikiem była reprezentacja Wielkiej Brytanii. Była to znów drużyna amatorska, ponadto swoista efemeryda, zważywszy na obyczaj samodzielnego funkcjonowania federacji narodowych Anglii, Szkocji, Walii i Irlandii Północnej – wówczas jeszcze nie jako członków

⁴² F. Scherfke, *Od juniorka Warty po olimpijczyka*, [w:] *25 lat Warty 1912–1937. Jubileuszowa Księga Pamiątkowa*, Poznań 1937, s. 120.

⁴³ N. Süßermann, *Ostatnie meldunki o piłkarzach. Polacy jeszcze trenują*, „Przegląd Sportowy” 1936, nr 65, s. 5.

⁴⁴ *Pierwszy występ – pierwsze zwycięstwo. Polska-Węgry 3:0 (1:0)*, „Raz, Dwa, Trzy” 1936, nr 32, 11, s. 3.

⁴⁵ *W. Brytania – twardy orzech, ale p. Kałuża jest dobrej myśli*, „Przegląd Sportowy” 1936, nr 67, s. 2.

FIFA – czego nie respektował MKOl. Mecz rozegrany na Post-Stadion 8 sierpnia, znów w obecności niewielkiej liczby kibiców (ok. 6 tys.), zakończył się zwycięstwem Polaków w stosunku 5:4. Wynik odzwierciedlał dramaturgię meczu, zwłaszcza od stanu 5:1 dla polskich piłkarzy, kiedy to brytyjscy amatorzy nieomal nie doprowadzili do remisu⁴⁶.

Zwycięstwo nad Brytyjczykami zostało przyjęte w Polsce euforycznie, mimo wątpliwej jakości zespołu Albionu – magia triumfu nad drużyną (jaka by ona nie była), reprezentującą ojczyznę futbolu, odegrała tu jednak kluczową rolę. Do piłkarzy dotarło z Polski wiele depeesz gratulacyjnych, m.in. od prezesa PZPN, gen. W. Bończy-Uzdowskiego, który lapidarnie stwierdził: „Dziękuję za już i proszę o jeszcze”. Piłkarze odpowiedzieli także po żołniersku: „Wykonano według rozkazu”. Jak opisywał korespondent „Przeglądu Sportowego”, „po meczu kolonja polska była tak wyczerpana, że nie dawano upustu nawet wielkiej radości”. W tym gronie znalazł się obserwujący spotkanie z łoży honorowej berlińskiego stadionu, w towarzystwie K. Głabisza, gen. Stanisław Rouppert. Obecność na meczu byłego osobistego lekarza marszałka Józefa Piłsudskiego, wówczas wiceprzewodniczącego Rady Naukowej Wychowania Fizycznego, a także członka MKOl, jednoznacznie wskazywało na szczególne zainteresowaniu sanacyjnych władz występami polskich piłkarzy w Berlinie⁴⁷. Było ono tym bardziej uzasadnione, że dotychczasowe rozstrzygnięcia turnieju olimpijskiego, w szczególności sensacyjna porażka Niemców z Norwegami, czyniły z polskiego zespołu jednego z głównych faworytów. Na fali entuzjazmu, czego przejawem były zapowiedzi polskiej prasy o niemal pewnym srebrnym, a nawet złotym medalu, pojawiły się nawet pogłoski, jakoby „[...] Wilimowski został wezwany telegraficznie do Berlina”. Zostały one wkrótce zdementowane⁴⁸.

Na drodze Polaków do finału stanęła ponownie amatorska drużyna, tym razem z Austrii. W powszechnej opinii polscy piłkarze byli zdecydowanymi faworytami tego pojedynku. Tymczasem rozegrany 11 sierpnia na wypełnionym w liczbie 80 tys. widzów Olympia-Stadion mecz zakończył się ich zaskakującą porażką 1:3.

Niekorzystny dla Polaków rezultat w znacznej mierze był efektem absencji spowodowanej kontuzją kluczowego piłkarza reprezentacji Polski, bardzo dobrze spisującego się w Berlinie napastnika F. Scherfkego. Tymczasem jego zmiennik, debiutujący w polskiej drużynie, notabene także Wielkopolanin, W. Musielak poprzez swoją niefrasobliwą grę miał w istotny sposób przyczynić się do porażki⁴⁹. Ów niefortunny wybór dokonany przez J. Kałużę został podda-

⁴⁶ N. Süßermann, *Ten mecz był naprawdę zagadką. Przebieg walki*, „Przegląd Sportowy” 1936, nr 68, s. 2.

⁴⁷ *Gratulacje prezesa. Zasłużone zwycięstwo*, „Przegląd Sportowy” 1936, nr 68, s. 2.

⁴⁸ *Wilimowski ma wzmocnić drużynę olimpijską?*, „Raz, Dwa, Trzy” 1936, nr 32, s. 3.

⁴⁹ *Austrja-Polska 3:1. Piłkarzom pozostaje walka o brązowy medal*, „Przegląd Sportowy” 1936, nr 69, s. 1.; także J. Owsiański, T. Siwiński, dz. cyt.

ny w prasie miażdżącej ocenie, a jednym z największych krytyków był korespondent „Przeglądu Sportowego” na berlińskich igrzyskach Tadeusz Maliszewski, występujący wówczas jako Narcyz Süssermann⁵⁰. Co interesujące, już w okresie PRL-u dziennikarz ten sformułował zarzut o podłożu politycznym w stosunku do K. Otto, który miał wpłynąć na kapitana związkowego w kwestii doboru zmiennika. Niemiecki trener miał w ten sposób celowo osłabić szanse polskich piłkarzy na mistrzostwo olimpijskie, w związku z wcześniejszym wyeliminowaniem piłkarzy III Rzeszy. Na potwierdzenie tej tezy, która została opublikowana w 1969 r., T. Maliszewski nie przedstawił jednak żadnych dowodów. Jej powstanie należy prawdopodobnie przypisać negatywnej atmosferze politycznej względem Niemców w gomułkowskiej Polsce⁵¹.

Wśród minorowych nastrojów opinii publicznej rozbita psychicznie reprezentacja Polski przystępowała 13 sierpnia 1936 r. do meczu o trzecie miejsce w turnieju olimpijskim. Tak ten obraz nakreślił A. Gowarzewski

[...] perspektywa zdobycia brązowych medali nikogo nie potrafiła zmobilizować. Zwłaszcza, że prominentni działacze nie kryli swej niechęci do zawodników, zapowiadali srogie „rozliczenia”, a niektórzy doszukiwali się wręcz sabotażu czy zgoła wręcz dywersyjnych zachowań⁵².

Obawy były tym większe, że przeciwnikiem była solidna drużyna Norwegii, pogromca Niemców. Potwierdziły się one na boisku. Polacy w obecności ok. 90 tys. widzów na Olympia-Stadion przegrali po zaciętym i widowiskowym meczu 2:3, zajmując w piłkarskim turnieju olimpijskim Berlin '36 ostatecznie czwarte miejsce⁵³.

Pesymistyczne nastroje po porażce prawdopodobnie spowodowały, że piłkarze opuścili Berlin wcześniej niż pierwotnie planowano – nie w poniedziałek rano 17 sierpnia wraz z całą ekipą olimpijską, lecz dzień wcześniej. Nie byli więc obecni, jak większość polskich sportowców, na ceremonii zamknięcia igrzysk na Stadionie Olimpijskim. Oficjalnie tłumaczono to faktem „tęsknoty [zawodników] za domem”, a ponadto „większość z nich szła w poniedziałek rano do pracy”. Na berlińskim Dworcu ZOO wyjeżdżającą do kraju ekipę pod kierownictwem J. Kałuży i T. Kuchara pożegnał szef PKOl K. Głabisz, dziękując piłkarzom za „dzielną postawę”. W wyniku niespodziewanych komplikacji dotarli oni do Warszawy dopiero w poniedziałek nad ranem⁵⁴.

⁵⁰ N. Süssermann, *Nieudolnie zestawiony atak polski zaprzepaszcza wielką szansę piłkarstwa polskiego*, „Przegląd Sportowy” 1936, nr 69, s. 2.

⁵¹ A. Gowarzewski, *Biało-czerwoni...*, s. 125.

⁵² Tamże, s. 127.

⁵³ N. Süssermann, *Polacy i Norwegowie. Ocena krytyczna zespołów piłkarzy*, „Przegląd Sportowy” 1936, nr 70, s. 3.

⁵⁴ *Na raty i z przygodami powrót ekspedycji olimpijskiej z Berlina*, „Przegląd Sportowy” 1936, nr 72, s. 3. Wskutek katastrofy kolejowej na innym berlińskim dworcu ekipa futbolistów musiała kilka godzin czekać na pociąg do Warszawy. Ostatecznie z przesiadką na granicy piłkarze dotarli do stolicy Polski po 16 godzinach podróży (tamże).

Podsumowanie

Na warszawskim dworcu nie powitały piłkarzy tłumy kibiców, podobnie jak kilkanaście godzin później – reprezentantów innych dyscyplin sportu. „Trochę inaczej wyobrażaliśmy sobie przed trzema tygodniami powrót olimpijczyków do Polski” – pisał „Przegląd Sportowy”⁵⁵. Stwierdzenie to, wyrażające uczucie niedosytu, a nawet dużego rozczarowania po występie polskich sportowców na igrzyskach w Berlinie⁵⁶, było charakterystyczne dla komentarzy opinii publicznej bezpośrednio po zawodach. Opinie takie dotyczyły także piłkarzy – w wielu ocenach przeważał ton żalu w związku ze straconą szansą na zdobycie medalu, nawet nie brązowego, lecz z bardziej szlachetnego kruszcu. Niemniej z perspektywy czasu zaczęto doceniać ich wynik:

Piłkarze polscy spisali się na turnieju olimpijskim w Berlinie doskonale! Wbrew opinii panującej w kraju osiągnęli poważne sukcesy i spotkali się w zagranicznej prasie z oceną, jakiej dotychczas nigdy jeszcze nie zdołali uzyskać⁵⁷.

Postawa piłkarzy w Berlinie została pozytywnie oceniona przez decydentów sportowych. Prezes PKOl płk K. Głabisz stwierdził:

Piłkarze wypadli wprost doskonale, a ich mecz z Norwegią, według powszechnego zdania, był najlepszy w turnieju. Szkoda tylko porażki z Austrią. Twierdzą, że mecz ten był stanowczo do wygrania⁵⁸.

Niemal bezkrytycznie wypowiedział się wiceprezes PKOl Jerzy Grabowski:

[...] Oni właśnie a nikt inny są moralnym zwycięzcą olimpiady piłkarskiej, i oni właśnie zostali ochrzczeni przez całą prawie prasę niemiecką mianem najlepiej i najładniej grającej drużyny⁵⁹.

Pozytywne komentarze nie tylko niemieckiej, lecz także brytyjskiej prasy w stosunku do polskiej drużyny odnotowywali także korespondenci z igrzysk⁶⁰. Opinie te sugerowały, że osiągnięto zakładany przed igrzyskami efekt propagandowy: polscy piłkarze zostali dostrzeżeni i docenieni także przez niemiecką opinię publiczną. Potwierdzeniem zadowolenia władz była uroczystość na Zamku Królewskim w Warszawie, podczas której prezydent Ignacy Mościcki udekorował wyróżniających się uczestników berlińskich igrzysk wysokimi odznaczeniami państwowymi. W tym gronie nie zabrakło także piłkarzy – jednym z odznaczonych Srebrnym Krzyżem Zasługi był Józef Kotlarczyk⁶¹.

⁵⁵ Tamże.

⁵⁶ Polscy sportowcy zdobyli w Berlinie sześć medali: trzy srebrne i trzy brązowe.

⁵⁷ N. Süßermann, *Po dziesięciu dniach... Piłkarze zdali egzamin i wzbogacili swą wiedzę*, „Przegląd Sportowy” 1936, nr 73, s. 2.

⁵⁸ „*Olimpiada wzbogaciła nasze doświadczenia*”. Wywiad z płk. dypl. K. Głabiszem, prezesem Polskiego Komitetu Olimpijskiego, „Raz, Dwa, Trzy” 1936, nr 34, s. 8–9.

⁵⁹ Tamże.

⁶⁰ *Co piszą o naszej drużynie*, „Raz, Dwa, Trzy” 1936, nr 33, s. 6.

⁶¹ *Spod Wawelu...* Brak jest jednak potwierdzenia informacji o uroczystości na Zamku Królewskim w innych źródłach.

Nie znajduje więc potwierdzenia teza, że przedstawiciele najwyższych władz II Rzeczypospolitej byli rozczarowani wynikami uzyskanymi przez reprezentantów Polski na igrzyskach w Berlinie. A. Gowarzewski twierdził bowiem, że Generalny Inspektor Sił Zbrojnych gen. Edward Rydz-Śmigły miał „zrugać” sportowe władze za berliński występ sportowców, w tym piłkarzy, a skutkiem tego miała być dymisja prezesa PZPN, W. Bończy-Uzdowskiego na początku 1937 r.⁶² Tymczasem, jak się wydaje, do rezygnacji szefa polskiego piłkarstwa doszło wskutek zablokowania przez delegatów nadzwyczajnego Walnego Zgromadzenia PZPN 3 stycznia 1937 r. jego inicjatywy zmiany statutu PZPN w kierunku zwiększenia władzy Zarządu. Zamysł stworzenia swoistego systemu wodzowskiego w polskim futbolu, opartego na wzorcu niemieckim, nie przeszkodził delegatom w uchwaleniu *voitum* zaufania dla zarządu i prezesa⁶³, które nie byłoby możliwe w przypadku nadmiernie krytycznego ich stanowiska odnośnie do wyniku reprezentacji na igrzyskach w Berlinie. Tymczasem takie głosy w trakcie nadzwyczajnego zebrania, jak również podczas zwyczajnego Walnego Zebrania PZPN w dniach 20–21 lutego 1937 r., nie zostały odnotowane. O braku *iunctim* między wynikiem osiągniętym przez piłkarzy w Berlinie a ostateczną rezygnacją ze stanowiska dotychczasowego prezesa PZPN świadczyłby fakt zastąpienia go przez osobę bezpośrednio odpowiedzialną za występ polskich sportowców na berlińskich igrzyskach – prezesa PKOl, płk. K. Głabisza. Kandydaturę tę zresztą wskazał delegatom gen. W. Bończa-Uzdowski⁶⁴.

Reasumując, występ polskich sportowców na igrzyskach olimpijskich w Berlinie w 1936 r. był istotny w kontekście polityczno-propagandowym dla sfer rządzących II Rzeczypospolitej. Niemniej w tym przypadku nie chodziło jedynie o prosty przekaz dla społeczeństwa i czynników zewnętrznych, podkreślający efektywność władzy w sytuacji osiągnięcia sukcesu na wielkiej imprezie sportowej. Udział w niej należy rozpatrywać przede wszystkim przez pryzmat zainicjowanego na przełomie lat 1933/1934 procesu normalizacji ogólnych stosunków polsko-niemieckich. Wynikał on z imperatywu władz Rzeczypospolitej utrzymania nakreślonej przez marszałka Józefa Piłsudskiego polityki równowagi. Polski sport wyczynowy, praktycznie w całości podporządkowany już wówczas instytucjom państwa, zarządzany przez działaczy sportowych mających umocowanie polityczno-wojskowe, poprzez intensyfikację kontaktów sportowych z Niemcami, w ograniczonym zakresie realizował to zadanie⁶⁵. Tym więk-

⁶² A. Gowarzewski, *Bialo-czerwoni...*, s. 127.

⁶³ S. Mielech, dz. cyt., s. 98–99; N. Süßermann, *Szalone tempo meczu PZPN-Okregi doprowadza po przerwie do załamania obu stron; oraz Przebieg zebrania*, „Przegląd Sportowy” 1937, nr 1, s. 2.

⁶⁴ Tamże; N. Süßermann, *P.Z.P.N. pod nowym sterem*, „Przegląd Sportowy” 1937, nr 15, s. 4. Wiceprezesem związku został zaś jeden z kierowników piłkarskiej ekipy olimpijskiej płk Z. Żołędziowski. Odchodzącemu zaś sternikowi polskiego futbolu nadano tytuł honorowego członka PZPN (tamże).

⁶⁵ Imperatyw utrzymania dobrych relacji z Niemcami miał skutek w postaci niewielu odniesień politycznych w relacjach polskich korespondentów z berlińskich igrzysk i neutralnego zazwyczaj komentarza. Niemniej doceniając organizacyjną perfekcję, dostrzegano propagandowy

szcze znaczenie miała prezentacja tego co najlepsze w polskim sporcie na kluczowej imprezie sportowej w stolicy Niemiec.

Piłkarzom jako reprezentantom najpopularniejszej dyscypliny sportu, która wzbudzała duże zainteresowanie olimpijskiej publiczności, w tym niemieckiej opinii publicznej, przypadła, jak się wydaje, ważna rola. Nie chodziło tu jedynie o sam udział, bo ten – mimo dużych obaw ze strony działaczy piłkarskich o poziom sportowy drużyny – był konieczny. Decydem sportowo-politycznym szczególnie zależało na dobrym wyniku w Berlinie. Świadczyły o tym zarządzone rzetelne przygotowania w postaci licznych obozów, konsultacji i meczów kontrolnych realizowanych przez specjalnie rozbudowany sztab trenerski z zatrudnionym specjalistą z Niemiec. Wskazywała na to także organizacja wyjazdu i pobytu w Niemczech. Tam zaś dostrzegalna była subtelna kontrola i zainteresowanie wysokich czynników sportowo-politycznych występami piłkarzy. Co znamienne, prasa odnotowywała pobyt i reakcje polskich oficjeli tylko na meczach zakończonych zwycięstwem Polaków.

Cele polityczno-propagandowe związane z występem polskich piłkarzy na berlińskich igrzyskach, jak się wydaje, mimo nie do końca satysfakcjonującego wyniku, zostały zrealizowane. Sukces mógł być prawdopodobnie większy, ponieważ w powszechnej opinii reprezentacja Polski z Ernestem Wilimowskim w składzie byłaby zdolna wywalczyć medal lub nawet mistrzostwo olimpijskie. Piłkarz po igrzyskach, we wrześniu 1936 r., został oczyszczony z zarzutów, a karę anulowano. Negatywne doświadczenia „olimpijskie” zapewne miały wpływ na późniejsze, także polityczne wybory piłkarza⁶⁶.

W sferze kontaktów sportowych z Niemcami po igrzyskach w Berlinie w dalszym ciągu widoczny był progres. Kontakty piłkarskie w postaci meczów towarzyskich drużyn klubowych, a także reprezentacyjnych – rozegrano dwa mecze międzypaństwowe: pierwszy już we wrześniu 1936, kolejny we wrześniu 1938 r. – zaczęły ustawać dopiero wraz z pogorszeniem stosunków politycznych jesienią 1938 r.⁶⁷ Swoistym echem igrzysk w Berlinie była także próba reformy PZPN w duchu nazistowskiego modelu sportu, która to reforma ostatecznie nie została wprowadzona w życie.

wymiar imprezy dla kreowania pozytywnego wizerunku totalitarnych Niemiec. Zob. np. Z. Grabowski, *As propagandy: Olimpiada*, „Raz, Dwa, Trzy” 1936, nr 31, s. 8–10.

⁶⁶ A. Górzewski, *Biało-czerwoni...*, s. 128.

⁶⁷ S. Mielech, dz. cyt., s. 102; S. Szczepek, dz. cyt., s. 67–70.

Bibliografia

A. Źródła

I. Źródła Archiwalne

Archiwum Akt Nowych w Warszawie

Zespół Akt Konsulatu Generalnego RP w Berlinie

II. Prasa

„Czas” 1936

„Polonia” 1936

„Przegląd Sportowy” 1935–1936

„Raz, Dwa, Trzy” 1936

III. Źródła internetowe

www.historiawisly.pl

www.jpilsudski.org

B. Literatura

25 lat Warty 1912–1937. Jubileuszowa Księga Pamiątkowa, Poznań 1937.

Bębniak G., Czado P., Łastowiecki W., Smolorz D., Waloszek J., *Górnoślązacy w polskiej i niemieckiej reprezentacji narodowej w piłce nożnej – wczoraj i dziś. Sport i polityka na Górnym Śląsku w XX wieku*, Gliwice – Opole 2006.

Gowarzewski A., *75 lat PZPN 1919–1994. Księga Jubileuszowa*, Encyklopedia Piłkarska Fuji, t. 12, Katowice 1994.

Gowarzewski A., *Biało-czerwoni. Dzieje reprezentacji Polski (I)*, Encyklopedia Piłkarska Fuji, t. 2, Katowice 1991.

Mecner K., *Futbol na igrzyskach*, Katowice 2014.

Mielech S., *Sportowe sprawy i sprawki*, Warszawa 1963.

Owsiański J., Siwiński T., *Historia futbolu wielkopolskiego*, Poznań 2013.

Szczepek S., *Polska! Biało-czerwoni!*, Warszawa 2012.

Szymański L., *Kultura fizyczna w polityce II Rzeczypospolitej*, Wrocław 1995.

Urban T., *Czarny orzeł, biały orzeł. Piłkarze w trybach polityki*, Katowice 2012.

Walters G., *Igrzyska w Berlinie. Jak Hitler ukradł olimpijski sen*, Poznań 2002.

The Political Dimension and Organisational Aspects of the Participation of the Polish Football Team in the 1936 Summer Olympic Games in Berlin

Abstract

The 1936 Summer Olympic Games went down to the history of sport as the event dominated by the Nazi ideology. It was held in the German capital city, which is in a very close proximity to Poland, a country that shared mostly bad historical experiences connected to Germany. Also bilateral, political relations between these two countries were always considered as complicated. The event was therefore crucial for the Polish political and sport decision-makers, especially considering the particular position of the sport in the Polish constitutional system of the 1930s. In this context, a very important role was going to be played by the Polish footballers. They were thus considered as representatives of the discipline that was always considered as the one attracting most of the international public attention.

Keywords: football, the Second Republic of Poland, the Third Reich, policy.

Michał SŁONIEWSKI*

Wpływ przewodniczących Międzynarodowego Komitetu Olimpijskiego na przemiany w międzynarodowym ruchu olimpijskim po II wojnie światowej

Streszczenie

Okres powojenny, obejmujący ponad 70 lat, to znaczący, nie przerwany dziejowymi kataklizmami czas pracy, przemian i stałego rozwoju międzynarodowego ruchu olimpijskiego. Na obecną pozycję Międzynarodowego Komitetu Olimpijskiego (MKOl) we współczesnym świecie ogromny wpływ wywarli kolejni jego przewodniczący: Sigfrid Edström (1946–1952), Avery Brundage (1952–1972), Michael Morris lord Killanin (1972–1980), Juan Antonio Samaranch (1980–2001), Jacques Rogge (2001–2013) oraz Thomas Bach (od 2013 roku). Obiektywne porównanie ich dokonań jest niezwykle trudne i skomplikowane. Działali w różnych czasach, które niosły ze sobą zupełnie inne problemy i wyzwania. MKOl pod ich kierownictwem stopniowo przekształcał się z klubu dżentelmenów w korporację transnarodową. Wszyscy oni byli niewątpliwie wybitnymi osobowościami i rzeczywistymi przywódcami ruchu olimpijskiego, ale należeli raczej do środowiska sportowych technokratów niż wysublimowanych intelektualistów. Przewodniczący MKOl zdołali, co najważniejsze, ustrzec ruch olimpijski przed utratą jego jedności i zabezpieczyli ciągłość trwania igrzysk olimpijskich. Tym samym wszyscy oni przeszli do historii światowego sportu.

Słowa kluczowe: przewodniczący, międzynarodowy ruch olimpijski, igrzyska olimpijskie.

Wstęp

Dzieje nowożytnego ruchu olimpijskiego to w dużej mierze historia działalności i decyzji podejmowanych przez przewodniczących Międzynarodowego Komitetu Olimpijskiego (MKOl). Przez 122 lata kierowało tą organizacją tylko 9 osób. Nie licząc pierwszego (Demetriosa Vikelasa, dwa lata) i ostatniego (Thomasa Bacha, który został wybrany na tę funkcję w 2013 r.) – pozostałych

* dr, Szkoła Główna Turystyki i Rekreacji w Warszawie, [msloniewski@obp.com.pl](mailto:m słoniewski@obp.com.pl)

siedmiu przewodniczących kierowało MKOl średnio po blisko 17 lat. To bardzo długo. Baron Pierre de Coubertin pełnił swoją funkcję aż 29 lat, Juan Antonio Samaranch 21, a Avery Brundage 20. Chociażby już przez długość prezydentur wszyscy oni wywierali ogromny wpływ na losy międzynarodowego ruchu olimpijskiego. Każdy z nich był niepowtarzalną indywidualnością, ale nie wszyscy w sposób podobny wpisali się w historię MKOl. Warto więc, choćby skrótowo, przypomnieć te postacie, ze szczególnym uwzględnieniem działalności przewodniczących po II wojnie światowej. Tym bardziej, że – nie licząc barona Pierre’a de Coubertina – historycy nie poświęcili im wiele miejsca w opracowaniach naukowych. Jest to tym bardziej zaskakujące, że nie brakuje wystarczających, rzetelnych źródeł, w tym archiwalnych. Ich dostępność jest ogromna. Mimo to, wśród dotychczasowych opracowań dominują głównie rocznicowe publikacje wydane przez sam MKOl, bogate w swojej bazie faktograficznej i ikonograficznej, ale pozbawione w sposób naturalny elementów pogłębionej analizy i krytyki badawczej¹. MKOl był również wydawcą wystąpień Avery’ego Brundage’a i lorda Killanina².

Oceną działań poszczególnych przewodniczących MKOl zajmowali się też autorzy prac badawczych poświęconych sytuacji politycznej wokół igrzysk olimpijskich, szczególnie w Moskwie i Los Angeles³. Wiele interesujących in-

¹ Do najważniejszych wydawnictw MKOl należy zaliczyć: *1894–1994 The International Olympic Committee – One Hundred Years. The Idea – The Presidents – The Achievements*, work in three volumes, series produced under the supervision of R. Gafner, vol. 1: *The presidencies of Demetrius Vikelas (1894–1896) and Pierre de Coubertin (1896–1925)* by Yves-Pierre Boulongne, *The presidency of Henri Baillet-Latour (1925–1942)* by Karl Lennartz, Lausanne 1994, vol. 2: *The presidency of Sigfrid Edström (1942–1952)* by Karl Lennartz, *The presidency of Avery Brundage (1952–1972)* by Otto Schantz, vol. 3: *The presidencies of Lord Killanin (1972–1980) and of Juan Antonio Samaranch (1980–)* by Fernand Landry and Magdaleine Yerlès, Lausanne 1996; *75th Anniversary of the Establishment of the IOC in Lausanne, text by: H.E. Juan Antonio Samaranch, Georges-André Cherallaz, Jean-Pascal Delamuraz, Raymond Gafner, Pierre Graber, Yvette Jaggi, Paul-René Martin, Geoffroy de Novacelle, Marie-Helene Roukhadzé*, Lausanne 1990; W. Lyberg, *Fabulous 100 years of the IOC. Facts-figures-and Much, Much More*, Lausanne 1996; tenże, *The Seventh Presidents of the IOC. Facts and Figures*, Lausanne 1996; N. Miller, *One Hundred Years of Olympic Congresses 1894–1994: History, Objects, Achievements*, Lausanne 1994.

² *The speeches of President Avery Brundage 1952 to 1968*, Lausanne 1968; *Lord Killanin speeches from 1972 to 1981*, Lausanne 1985.

³ Spośród bogatej literatury poświęconej tej tematyce należy wymienić m.in.: B. Hazan, *Olympic sport and Propaganda Games*, Moscow 1980, New Brunswick 1982; J. Hoberman, *The Olympic Crisis: Sport, Politics and Moral Order*, New Rochelle 1986; N. Macfarlane, *Sport and Politics: A World Divided*, London 1986; K. Reich, *Making it happen: Peter Ueberroth and the 1984 Olympics*, Santa Barbara 1986; B. Shaikin, *Sport and Politics: The Olympics and the Los Angeles Games*, New York 1988; Ch. Hill, *Olympic Politics*, Manchester 1992; A. Senn, *Power, Politics and the Olympics Games*, Champaign 1999; M. Прокуменщиков, *Большой спорт и большая политика*, Москва 2004; N. Sarantakes, *Dropping the Torch. Jimmy Carter the Olympic Boycott and the Cold War*, New York 2011; В. Штейнбах,

formacji i opinii można odnaleźć również w opublikowanych wspomnieniach niektórych przewodniczących MKOl⁴. Dużą wartość poznawczą w zakresie działalności przewodniczących MKOl mają opracowania Davida Millera⁵. Nie można pominąć w tym skróconym zestawieniu literatury dziennikarskich ustaleń Andrew Jenningsa, uparcie tropiącego przejawy korupcji na wielką skalę w łonie MKOl i międzynarodowych federacji sportowych⁶.



Fot. 1. Baron Pierre de Coubertin, 1920 r.

Źródło: Muzeum Sportu i Turystyki w Warszawie.

Оборотная сторона олимпийских медалей. История Олимпийских игр в скандалах, провокациях, судейских ошибках и курьёзах (2-е издание, исправленное и дополненное), Москва 2015; M. Słoniewski, Bójkot igrzysk olimpijskich jako instrument polityki międzynarodowej w latach 1976–1988, Warszawa 2016.

⁴ *My Olympic Years* by Lord Killanin, London 1983; P. Ueberroth, R. Levin, A. Quinn, *Made in America*, London 1986; Kim Un Yong, *The Greatest Olympics. From Baden-Baden to Seoul*, Seoul 1990; K. Gosper, G. Karpuraal, *An Olympic Life: Melbourne 1956 to Sydney 2000*, St. Leonards 2000.

⁵ D. Miller, *Olympics Revolution. The Olympic Biography of Juan Antonio Samaranch*, London 1994; tenże, *Historia igrzysk olimpijskich i MKOl. Od Aten do Pekinu 1894–2008*, uzupełniająco rozdział *Polski ruch olimpijski* napisał K. Hądzelek, wyd. 2, Poznań 2012.

⁶ A. Jennings, *The Lords of the Rings*, London 1992; tenże, *The New Lords of the Rings. Olympic Corruption and How to Buy Gold Medals*, London 1996; *Władcy olimpijskich pierścieni, z Andrew Jenningsem rozmawia Michał Pol*, „Magazyn Gazety”, 14 sierpnia 1997.

Przyjrzyjmy się zatem najważniejszym osiągnięciom i porażkom przewodniczących MKOl okresu powojennego i ich wpływowi na przemiany w międzynarodowym ruchu olimpijskim.

J. Sigfrid Edström, przewodniczący MKOl w latach 1946–1952

Coraz bardziej napięta sytuacja międzynarodowa w końcu lat 30. XX wieku odcisnęła swoje piętno również na działalności Międzynarodowego Komitetu Olimpijskiego. Ostatnie sesje MKOl w Warszawie w 1937 r., Kairze w 1938 r. i Londynie w 1939 r. przyniosły istotne zmiany w składzie osobowym komitetu – zasadniczemu wzmocnieniu uległa reprezentacja państw Osi reprezentowanych już przez 10 członków, w tym trzech Niemców (na ogólną liczbę 72 członków)⁷. Ponadto eksponowane miejsca w komitecie zajmowały osoby niezwykle przychylnie dyktaturze nazistowskich Niemiec, jak Amerykanin Avery Brundage (1887–1975). Długoletniemu przewodniczącemu MKOl hr. Henriemu de Baillet-Latour (1876–1942) coraz trudniej było utrzymać linię swojego wielkiego poprzednika, wskrzesiciela nowożytnych igrzysk olimpijskich barona Pierre'a de Coubertina (1863–1937). Wybuch II wojny światowej uniemożliwił przeprowadzenie kolejnych igrzysk olimpijskich w 1940 i 1944 r.



Fot. 2. Hrabia Henri de Baillet-Latour

Źródło: Muzeum Sportu i Turystyki w Warszawie.

⁷ G. Młodzikowski, *Olimpiady ery nowożytnej. Idea i rzeczywistość*, wyd. 2 rozszerzone, Warszawa 1984, s. 130–136; O. Mayer, *A travers les anneaux olympique*, Geneve 1960, s. 157–170; D. Miller, *Historia...*, s. 136–138; M. Słoniewski, „Warszawska” sesja MKOl z 1937 r., [w:] *Almanach II 1987/1988*, Polski Komitet Olimpijski, Polska Akademia Olimpijska, Warszawa [b.r.w.], s. 57–59.

Okupacja Belgii, ojczyzny przewodniczącego MKOI, nie pozwalała mu na kierowanie pracami biura w Lozannie. Zastępowali go przez pewien czas płk A.-G. Berdez, sekretarz MKOI, a następnie Lydia Zanchi, która skutecznie uniemożliwiła przejęcie kontroli przez Niemców nad biurem MKOI⁸.

Henri de Baillet-Latour zmarł w nocy z 6 na 7 stycznia 1942 r. na wieść o śmierci swojego jedyne go syna. Funkcję przewodniczącego MKOI sprawował przez 17 lat. Jego obowiązki przejął dotychczasowy wiceprzewodniczący, Szwed Johannes Sigfrid Edström (1870–1964), który oficjalnie stanął na czele MKOI podczas pierwszej po zakończeniu wojny, 39 sesji, 4 września 1946 r., odbytej w Lozannie⁹.

J. Sigfrid Edström, który w tym czasie był poważnym szwedzkim przemysłowcem, posiadał długoletnie doświadczenie w zakresie organizacji i zarządzania sportem. Walnie przyczynił się do ogromnego sukcesu Igrzysk V Olimpiady w Sztokholmie w 1912 r., będąc zastępcą przewodniczącego komitetu organizacyjnego Victora Balcka (1844–1928). Był też założycielem i pierwszym prezesem Międzynarodowej Federacji Lekkiej Atletyki (IAAF) w latach 1913–1946. Członkiem MKOI został w 1920 r., pozostając w tym gremium do 1952 r., kiedy to obdarzono go godnością honorowego przewodniczącego MKOI¹⁰. Jeszcze jako prezes IAAF wslawił się decyzją niedopuszczenia wybitnego fińskiego długodystansowca Paavo Nurmię do igrzysk w Los Angeles w 1932 r. (uznał go za profesjonalnego sportowca).

Funkcję przewodniczącego MKOI J. Sigfridowi Edströmowi przyszło pełnić w niezwykle trudnym okresie nowego politycznego podziału świata i rozpętania zimnej wojny. Najważniejszym zadaniem stojącym przed MKOI było pilne wyznaczenie miejsca pierwszych po wojnie Igrzysk XIV Olimpiady i V Zimowych Igrzysk Olimpijskich. Zostały nimi Londyn i St. Moritz. Podjęto też decyzję o niezaproszeniu na nie reprezentacji Niemiec i Japonii, uzasadniając formalnie tę odmowę nieistnieniem w tych krajach narodowych komitetów olimpijskich. Nie przeszkadzało to jednak utrzymaniu w szeregach MKOI niemieckich i japońskich członków, w tym ostatniego reichssportführera III Rzeszy Karla Rittera von Halta (1891–1964), członka MKOI w latach 1929–1964. Tłumaczono ten fakt istniejącym wówczas statutowym zapisem o dożywotnim prawie członkowskim w MKOI¹¹. Dodatkowo zaproszono na igrzyska do Londynu w charakterze gościa honorowego Carla Diema (1882–1962), osławionego sekretarza generalnego komitetu organizacyjnego igrzysk w Berlinie w 1936 r. i zagorzałego zwolennika nazizmu w sporcie¹². W cztery dni po proklamowaniu w 1949 r. Repu-

⁸ O. Mayer, *A travers...*, s. 175.

⁹ Tamże, s. 177–178.

¹⁰ J.S. Edström, *Fonds list. Overview of the content of the archives concerning his biography mandates and activities from 1908 to 1964*, 14 april 2011, www.historicalarchives/olympic-studies-centre [dostęp: 30.03.2016].

¹¹ G. Młodzikowski, *Olimpiady...*, s. 138–140.

¹² Tamże, s. 145; M. Słoniewski, *Bojkot...*, s. 32 i 40.

bliki Federalnej Niemiec powołany został jego NKOl, na czele którego niebawem stanął Karl Ritter von Halt, a sekretarzem generalnym został Carl Diem¹³.



Fot. 3. Johannes Sigfrid Edström

Źródło: Muzeum Sportu i Turystyki w Warszawie.

Wspomniany komitet został prowizorycznie uznany, podobnie jak japoński NKOl, już na 44 sesji MKOl w Kopenhadze. Ostatecznie, formalnie zostały one afiliowane przez MKOl na kolejnej, 45 sesji w Wiedniu w 1951 r. Podobne próby podejmowane przez komitet olimpijski NRD spełzły na niczym. Międzynarodowy ruch olimpijski zderzył się też z problemem wynikającym z istnienia dwóch państw niemieckich, ChRL i Tajwanu, a później KRL-D i Korei Południowej. MKOl podczas sesji wiedeńskiej uznał też NKOl ZSRR, który został utworzony w sierpniu 1950 r. w Moskwie¹⁴. Z jednej strony władze ZSRR zrywały z dotychczasową polityką swojego państwa, ignorującą międzynarodowy ruch olimpijski, a z drugiej – władze MKOl uznały za celowe przyjęcie sportowców tego kraju do rodziny olimpijskiej. Dużą rolę w tym względzie spełnił przewodniczący MKOl, który prowadził rozmowy z przedstawicielami NKOl ZSRR i który zapewnił członków MKOl, że wymagania zawarte w Karcie Olimpijskiej zostały spełnione przez stronę radziecką. Dla znanego z konserwatywnych poglądów J. Sigfrida Edströma i pozostałych członków kierownictwa MKOl była to decyzja trudna i jednocześnie zmieniająca dotychczasowy porządek wewnątrz tej organizacji. J. Sigfrid Edström wielokrotnie przecież podawał w wątpliwość amatorski status radzieckich sportowców. Jednak aż 31 członków

¹³ G. Młodzikowski, *Olimpiady...*, s. 148–150.

¹⁴ Н. Романов, *Трудные дороги к Олимпу*, Москва 1987, s. 150–151.

głosowało za przyjęciem NKOl ZSRR, a tylko 3 wstrzymało się od głosu. Jednocześnie właśnie na wniosek przewodniczącego MKOl przyjęto w jego szeregach pierwszego prezesa NKOl ZSRR Konstantina Andrianowa (1910–1988)¹⁵. Ta decyzja umożliwiła wystartowanie reprezentacji olimpijskiej ZSRR na igrzyskach w Helsinkach w 1952 r., która od razu stanęła do rywalizacji o dominację w sporcie – podobnie jak w innych dziedzinach – ze Stanami Zjednoczonymi. Ta rozpoczęta wówczas rywalizacja trwała później przez wiele następnych dekad w ruchu olimpijskim, ze wszelkimi dla niego konsekwencjami.

Avery Brundage, przewodniczący MKOl w latach 1952–1972

Na 47 sesji MKOl w Helsinkach zakończył swoją misję przewodniczącego J. Sigfrid Edström. Miał wtedy 82 lata. Na stanowisko przewodniczącego MKOl zgłoszono dwie kandydatury: Avery'ego Brundage'a i Brytyjczyka Davida Burghleya (1905–1981), późniejszego markiza Exeter, medalistę olimpijskiego z 1932 r. i prezesa IAAF. Podczas głosowania wygrał Amerykanin, stosunkiem głosów 30 do 17, przy 2 głosach wstrzymujących się. Avery Brundage już wtedy był wyrazistą postacią, znaną nie tylko w międzynarodowym ruchu sportowym. Był lekkoatletą i olimpijczykiem z 1912 r. Syn kamieniarza z Detroit, uosabiał amerykańską legendę kariery finansowej i awansu społecznego od pacybuta do milionera. W wieku 28 lat założył dobrze prosperującą firmę budowlaną, szybko stając się milionerem i posiadaczem wyjątkowej kolekcji sztuki orientalnej. Jego wielką pasją był sport. Był prezesem Amerykańskiej Amatorskiej Unii Lekkoatletycznej (AAU) oraz Amerykańskiego Związku Olimpijskiego (AOA), a później Komitetu Olimpijskiego Stanów Zjednoczonych (USOC).

Kiedy w Stanach Zjednoczonych i Wielkiej Brytanii zaczęto coraz głośniej mówić o bojkocie igrzysk w Berlinie w 1936 r., ze względu na dyskryminację sportowców pochodzenia żydowskiego w III Rzeszy, Avery Brundage zaangażował się z całych sił przeciwko tej kampanii. Nie krył też bynajmniej swoich sympatii dla reżimu nazistowskiego. W tym czasie jeden z dwóch amerykańskich członków MKOl, Ernest Lee Jahncke (1877–1960) aktywnie protestował przeciwko udziałowi reprezentacji Stanów Zjednoczonych w berlińskich igrzyskach. Podczas 35 sesji MKOl w Berlinie został za tę postawę jednomyślnie, dyscyplinarnie wykluczony z członkostwa w MKOl¹⁶. Nieprzypadkowo na zwolnione przez niego miejsce wybrano właśnie Avery'ego Brundage'a.

Bezpośrednio po zakończeniu II wojny światowej Brundage stał się najbliższym współpracownikiem J. Sigfrida Edströma. Swoją funkcję przewodniczącego MKOl sprawował przez równo dwadzieścia lat, wywierając istotny, wręcz

¹⁵ G. Młodzikowski, *Olimpiady...*, s. 151–152; O. Mayer, *A travers...*, s. 201.

¹⁶ G. Walters, *Igrzyska w Berlinie. Jak Hitler ukradł olimpijski sen*, przekład N. Radomski, Poznań 2008, s. 137 i 218.

decydujący, wpływ na działalność tej organizacji. Jak napisał David Miller, znany brytyjski dziennikarz i historyk ruchu olimpijskiego:

Avery Brundage był despotycznym, moralizatorskim buldożerem. Fanatycznym obrońcą dziedzictwa de Coubertina. Był najlepszym, ale momentami i najgorszym protektorem ruchu olimpijskiego, a jego niereformowalne zapatrzenie w przeszłość, tradycyjne sportowe, dziewiętnastowieczne ideały i filozofia de Coubertina w jego interpretacji sprawiły, iż pozostał ślepy i głuchy na zmiany zachodzące w rozwijającym się świecie¹⁷.

Był też zawsze wierny swoim ultrakonserwatywnym przekonaniom i obrońcą dwóch głównych, według niego, olimpijskich ideałów: amatorstwa i niemieszania się polityki w sprawy sportu¹⁸. Jego poglądy i przekonania musiały powodować często kontrowersyjne decyzje. Symptomatyczną dla siebie postawę przyjął, odmawiając przywrócenia złotego medalu Jimowi Thorpe'owi (1888–1953), amerykańskiemu wieloboiście indiańskiego pochodzenia, któremu pod błahym pretekstem odebrano złote medale igrzysk w Sztokholmie w 1912 r. Interesujące, że w tych samych konkurencjach na tych igrzyskach, w jednej amerykańskiej reprezentacji startował również Avery Brundage. MKOl dopiero w 1983 r. przywrócił Thorpe'owi pośmiertnie tytuły i medale olimpijskie, a jego wnuk wniósł flagę Stanów Zjednoczonych na stadion podczas ceremonii otwarcia Igrzysk XXIII Olimpiady w Los Angeles w 1984 r. Avery Brundage stawał się stopniowo coraz większym zakładnikiem swoich zachowawczych przekonań, dotyczących „czystości” sportu amatorskiego.

Jednocześnie MKOl podczas kadencji Avery'ego Brundage'a stale zwiększał – w miarę rozrastania się igrzysk olimpijskich – swój deficyt finansowy. Brak wystarczających środków na koncie MKOl nie pozwalał na zatrudnienie osób odpowiednio przygotowanych do realizacji nowych zadań i wyzwań stojących przed ruchem olimpijskim. Avery Brundage, sam będąc przedsiębiorcą, nie dostrzegał konieczności dokonania zasadniczych zmian w pracy biura MKOl w oparciu o wymogi współczesności. Korzystną dla MKOl decyzją Brundage'a było natomiast powołanie Monique Berlioux na stanowisko dyrektora generalnego. Niebawem, dzięki swoim cechom charakteru i zaangażowaniu, stała się ona w praktyce nieformalnym zastępcą przewodniczącego MKOl. Przewodniczący honorowo pokrywał z prywatnych środków finansowych większość wydatków administracyjnych biura, w tym za własne podróże służbowe. Z oczywistych względów nie mogły one w żadnej mierze wpływać istotnie na zmiany w budżecie MKOl. Stopniowo zaczęło brakować pieniędzy, aby prawidłowo zorganizować kolejne igrzyska.

Z pomocą przyszły stacje telewizyjne, które zaczęły być skłonne płacić znaczne pieniądze za prawa do transmisji z igrzysk. Również rodzący się prze-

¹⁷ D. Miller, *Historia...*, s. 162–163.

¹⁸ A. Brundage, *Fonds list. Overview of the content of the archives concerning his biography mandates and activities from 1908 to 1989*, 14 april 2011, www.historicalarchives/olympicstudiescentre [dostęp: 31.03.2016].

mysł sprzętu i odzieży sportowej dostrzegał swoją szansę rozwojową w zaspokojeniu trendów modowych z wykorzystaniem gwiazd światowego sportu.

Pierwszy znaczący kontrakt na transmisję telewizyjną podpisali organizatorzy igrzysk olimpijskich w Rzymie w 1960 r. Biznesowe podejście do organizacji igrzysk zimowych zaczęły coraz bardziej przejawiać znane ośrodki narciarskie, głównie w alpejskich regionach Austrii i Francji. Nieubłaganie postępująca komercjalizacja organizacji igrzysk oraz postawy samych sportowców wyzwały u Avery'ego Brundage'a coraz to nowe pokłady gniewu i wściekłości. Ochłodziły się też stosunki kierownictwa MKOl z Międzynarodową Federacją Narciarską (FIS), a później również z innymi federacjami. Apogeum konfliktu nastąpiło w trakcie X Zimowych Igrzysk w Grenoble w 1968 r., do których francuscy gospodarze podeszli niezwykle prestiżowo, angażując ogromne środki finansowe, liczyli też na komercyjny sukces swoich ośrodków narciarskich i rodzimego przemysłu produkującego sprzęt sportowy. Ich oczekiwania w tym względzie w pełni się ziściły, do czego walenie przyczynił się spektakularny sukces narciarski Jean-Claude'a Killy'ego, który zarabiał krocie na późniejszych kampaniach reklamowych.



Fot. 4. Avery Brundage w Palmirach, przy grobie Janusza Kusocińskiego, obok prezes PKOl-u Włodzimierz Reczek 1969

Źródło: Muzeum Sportu i Turystyki w Warszawie.

Avery Brundage osobiście zaangażował się w wykluczenie innego fenomenu narciarstwa alpejskiego, Austriaka Karla Schranza, z XI Zimowych Igrzysk Olimpijskich w Sapporo w 1972 r. Narastający konflikt przewodniczącego

MKOl z FIS i narodowymi komitetami olimpijskimi krajów alpejskich doprowadził skrajnie zdeterminowanego Avery'ego Brundage'a do żądania definitywnego zakończenia organizowania igrzysk zimowych. Szybciej jednak upłynęła jego prezydentura w MKOl, a same igrzyska pozostały nienaruszone.

Avery Brundage miał ogromny problem ze zrozumieniem konieczności współpracy MKOl z międzynarodowymi federacjami sportowymi i narodowymi komitetami olimpijskimi, a także z podmiotową rolą samych sportowców w ruchu olimpijskim i znaczeniem organizacji i instytucji, które łożą na ich sportowe przygotowanie. Równocześnie MKOl za jego kadencji podjął ze wszech miar potrzebne pierwsze próby przeciwdziałania dopingowi w sporcie. Kontrole antydopingowe zostały uzupełnione również o badanie płci wśród zawodniczek. Jednakże ze względu na ówczesny poziom wiedzy medycznej nie zawsze były one skuteczne i wiarygodne. Innym obszarem, który zdominował działalność Avery'ego Brundage'a, oprócz stałych i narastających konfliktów wokół pojęcia amatorstwa i komercjalizacji, były relacje świata polityki ze światem olimpizmu.

W okresie prezydentury Avery'ego Brundage'a przez dwadzieścia lat w ruchu olimpijskim skupiały się jak w soczewce bez mała wszystkie ówczesne polityczne problemy świata. Od rywalizacji dwóch systemów geopolitycznych i ich konsekwencji dla ruchu olimpijskiego, przez antagonizujący problem uczestnictwa w igrzyskach reprezentacji ChRL i Tajwanu, dwóch państw niemieckich i koreańskich, do kwestii określenia podmiotowego uczestnictwa w tym ruchu państw wyzwających się z zależności kolonialnej i podjęcia wstydlivej kwestii rasizmu w sporcie¹⁹. W trakcie jego pierwszej kadencji, igrzyska w Melbourne dotknął pierwszy zorganizowany bojkot z powodów politycznych na tle wydarzeń militarnych w Egipcie i krwawego stłumienia rewolucji na Węgrzech przez wojska Związku Radzieckiego. Skala tego bojkotu nie była jeszcze znacząca. Odmowa uczestnictwa w igrzyskach z powodów politycznych spotkała się z krytyką Avery'ego Brundage'a, ale za jego słowami nie poszły żadne sankcje wobec bojkotujących. Taka postawa, z perspektywy czasu, okazała się krótkowzroczna. Uznanie NKOl Formozy (Tajwanu) przez MKOl spowodowało zerwanie w 1958 r. stosunków z tą organizacją przez NKOl ChRL i wystąpienie chińskich związków sportowych z międzynarodowych federacji. Nastąpił wówczas okres długiego nieuczestniczenia sportowców ChRL w igrzyskach olimpijskich²⁰.

Na tym tle niezbyt skomplikowana wydawała się kwestia uznania NKOl NRD i uczestnictwa w igrzyskach reprezentacji obydwu państw niemieckich. Chociaż MKOl nie traktował równoprawnie dwóch NKOl i państw niemieckich, to stopniowo za prezydentury Avery'ego Brundage'a stanowisko tej organizacji ulegało ewolucji. MKOl początkowo – na swoich sesjach w Paryżu w 1955 r. i Atenach w 1961 r. – potwierdzał prowizoryczne uznanie NKOl NRD i uczest-

¹⁹ M. Słoniewski, *Bojkot...*, s. 44.

²⁰ Ponownie reprezentacja ChRL wystąpiła dopiero na Igrzyskach XXIII Olimpiady w Los Angeles w 1984 r.

nictwo wspólnej reprezentacji ogólnoniemieckiej w igrzyskach. Ostatecznie – na sesji w Mexico City w 1968 r. – podjęta została decyzja o definitywnym uznaniu tego komitetu oraz utworzeniu własnej reprezentacji olimpijskiej. Wcześniej – na 64 sesji w 1966 r. – w skład MKOl przyjęto dr. Heinza Schöbla (1913–1980), prezesa NKOl NRD (przy 4 głosach przeciwnych). Niejako w podzięcie poświęcił on Brundage’owi angielskojęzyczny panegiryk, wychwalający jego osiągnięcia jako przewodniczącego MKOl²¹.

Najważniejszym problemem politycznym, z jakim musiał zetknąć się międzynarodowy ruch olimpijski podczas kadencji przewodniczącego Brundage’a, była kwestia likwidacji zjawiska apartheidu w sporcie i poszanowanie przez MKOl podmiotowości komitetów olimpijskich nowo powstających krajów afrykańskich. Dla konserwatywnego kierownictwa MKOl, wywodzącego się w dużej mierze z krajów postkolonialnych, i osobiście Avery’ego Brundage’a było to wielkim wyzwaniem.

Państwa afrykańskie, w celu lepszego koordynowania swojej polityki sportowej, powołały w 1962 r. Najwyższą Radę Sportu Afrykańskiego (CSSA). Wskutek jej działalności już w 1964 r. reprezentacja Związku Południowej Afryki nie została dopuszczona do igrzysk w Tokio. Do szczególnych napięć w relacjach MKOl–CSSA doszło przed kolejnymi igrzyskami w Mexico City. Uznanie Południowoafrykańskiego Komitetu Olimpijskiego (SANOC) przez MKOl i zaproszenie reprezentacji RPA do uczestnictwa w tych igrzyskach wywołało powszechne oburzenie światowej opinii publicznej. Komitety zrzeszone w CSSA zagroziły bojkotem igrzysk. Przewodniczący Avery Brundage początkowo był nawet skłonny zignorować te pogróżki, ale jednoznaczne poparcie dla stanowiska CSSA, wyrażone przez znaczną część krajów islamskich, blok państw socjalistycznych, a nawet gospodarzy igrzysk, zmusiły MKOl do wycofania swojego zaproszenia dla reprezentacji RPA. Podobnie MKOl postąpił w przypadku reprezentacji Rodezji. Inicjatorzy groźby bojkotu przekonali się, że ich solidarne współdziałanie umożliwi osiągnięcie zamierzonych celów politycznych. Sytuacja powtórzyła się cztery lata później. Avery Brundage, jawnie niechętny żądaniom i aspiracjom działaczy sportowych z Afryki, został zmuszony do ustępstw, ale jego upór i niewyciąganie wniosków ze zmian społeczno-politycznych zachodzących w świecie mogło drogo kosztować cały międzynarodowy ruch olimpijski.

Lata 60. XX wieku przyniosły również znaczące zmiany w zakresie walki z dyskryminacją rasową w samych Stanach Zjednoczonych. Wydarzenia na tym tle, po zabójstwie 4 kwietnia 1968 r. Martina Luthera Kinga, uderzyły rykoszetem również w przebieg igrzysk olimpijskich. Do annałów historii ruchu olimpijskiego, ze względu na swój medialny wydzźwięk, przeszła demonstracja polityczna czarnoskórych reprezentantów Stanów Zjednoczonych podczas dekoracji

²¹ H. Schöbel, *The Four Dimensions of Avery Brundage*, Leipzig 1968.

zwycięzców w biegu na 200 m mężczyzn w trakcie igrzysk w Mexico City. Dla Avery'ego Brundage'a była ona zaskoczeniem do tego stopnia, że wielokrotnie publicznie ją potępiał.

Koniec prezydentury Brundage'a związany był też z dramatycznym zamachem terrorystycznym komandosów palestyńskich podczas igrzysk w Monachium w 1972 r. Tragiczny finał groził nawet przerwaniem igrzysk. Kończąc swoją kadencję Avery Brundage podjął jednak wówczas heroiczną decyzję, zatwierdzoną następnie przez Komitet Wykonawczy MKOl, o kontynuowaniu igrzysk. Ta skądinąd słuszna decyzja pozostawała jednak w ostrej sprzeczności z co najmniej niezręczną jego wypowiedzią podczas nabożeństwa żałobnego na stadionie olimpijskim, kiedy pozwolił sobie na porównanie szantażu politycznego poprzez wymuszoną nieobecność sportowców rodezyjskich i ataku terrorystycznego wymierzonego w sportowców izraelskich²². Wypowiedź ta, niestety, dobrze odzwierciedlała skomplikowaną naturę tego ultrakonserwatywnego sternika międzynarodowego ruchu olimpijskiego w latach 1952–1972.

Lord Killanin, przewodniczący MKOl w latach 1972–1980

Następcą Brundage'a został irlandzki dziennikarz i publicysta Michael lord Killanin (właśc. Michael Morris, 1914–1999) z dwudziestoletnim już stażem członkowskim w MKOl. W czasie wojny służył w armii brytyjskiej, uczestnicząc w operacji wojskowej w Normandii. Po wojnie, od 1950 r. piastował funkcję prezesa Komitetu Olimpijskiego Irlandii²³. Od samego początku swojej kadencji przewodniczącego MKOl zderzył się z problemami i następstwami kontrowersyjnych działań swojego poprzednika²⁴. W drugim roku prezydentury Killanina, w Warnie miał miejsce Kongres Olimpijski, pierwszy po 43-letniej przerwie. Lord wykorzystał go do naprawienia trudnych wzajemnych relacji pomiędzy MKOl, międzynarodowymi federacjami sportowymi i narodowymi komitetami olimpijskimi. Nadwątlone zaufanie i złe kontakty między tymi organizacjami za kadencji Brundage'a miała uratować powołana komisja trójstronna, której zadaniem było przeciwdziałanie rosnącym tendencjom objęcia „patronatem” międzynarodowego ruchu olimpijskiego przez UNESCO. W Warnie opowiedziano się też za zliberalizowaniem artykułu 26 Karty Olimpijskiej, dotyczącego pojęcia amatorstwa. MKOl, w następstwie ustaleń kongresowych w 1974 r. na swojej sesji w Wiedniu, dokonał istotnych modyfikacji, precyzujących zapisy

²² D. Miller, *Historia...*, s. 232.

²³ Lord Killanin. *Fonds list. Overview of the content of the archives concerning his biography, mandates and activities from 1952 to 1999*, 14 april 2011, www.historicalarchives/olympicstudiescentre [dostęp: 31.03.2016].

²⁴ J. Rodda, *Le CIO depuis 1972, The IOC since 1972*, „Message Olympique – Olympic Message” 1989, nr 23, s. 6–15.

tego artykułu. Na tej samej sesji ograniczono wiek czynnych członków do 72 lat, rezygnując ostatecznie z zasady dożywotniego członkostwa w MKOl. Kongres Olimpijski w Warnie postanowił również utworzyć Komisję Solidarności, która miała dysponować znaczącym budżetem przeznaczonym na rozwój sportu w biedniejszych regionach świata.

Wszystkie te postanowienia – zarówno z Kongresu, jak i wiedeńskiej sesji MKOl – zrywały z pryncypiami Brundage’a, które realizowano w okresie jego prezydentury. Tym niemniej, na realizację wielu zgłoszonych tam słusznych postulatów, szczególnie związanych ze znacznymi wydatkami, musiano poczekać do kolejnej prezydentury – Juana Antonia Samarancha²⁵.



Fot. 5. Lord Killanin w niemieckim obozie koncentracyjnym Auschwitz, 1974 r., fot. E. Węglarski
Źródło: Muzeum Sportu i Turystyki w Warszawie.

Powierzenie przez sesję MKOl jeszcze w 1970 r. organizacji igrzysk w 1976 r. Montrealowi i Denver okazało się niezwykle kłopotliwe dla całego ruchu olimpijskiego. Władze Denver już dwa lata po wyborze podjęły decyzję o rezygnacji z tego prawa ze względów finansowych. Również mieszkańcy miasta opowie-

²⁵ D. Miller, *Historia...*, s. 238–239.

dzieli się w referendum przeciwko organizacji igrzysk. Komitet Wykonawczy MKOI w trybie nadzwyczajnym był zmuszony znaleźć inne miejsce przeprowadzenia zimowych igrzysk. Szczęśliwie podjął się tego zadania austriacki Innsbruck. Jeszcze większe problemy wywoływała organizacja igrzysk w Montrealu. Eloquentny, ale często zbyt niefrasobliwy mer tego miasta, Jean Drapeau (1916–1999) zamierzał zrealizować igrzyska na niespotykaną dotychczas skalę. Rozpoczęte potężne inwestycje infrastrukturalne nie spotkały się jednak z odpowiednim wsparciem ze strony rządu kanadyjskiego. W efekcie doszło do poważnego zagrożenia samej organizacji igrzysk. Szczęśliwie doradcą komitetu organizacyjnego igrzysk został Artur Takać (1918–2004), który odszedł z pracy w MKOI po konflikcie z Averym Brundage'em. Ostatecznie przygotowania do igrzysk zakończyły się sukcesem dzięki skutecznym działaniom, podjętym przez ministra spraw komunalnych Quebecu Victora Goldbloom (1923–2016). Kłopoty organizatorów igrzysk i MKOI spotęgowane zostały dodatkowo przez sporną kwestię uczestnictwa sportowców Tajwanu i ChRL oraz groźbę bojkotu igrzysk przez reprezentację państw afrykańskich. Problemy związane z tymi sprawami miały w łonie ruchu olimpijskiego swoją długą historię, a zaniechania lub brak konsekwencji MKOI w poprzednich latach musiały przerodzić się w końcu w otwarty konflikt.

W kwestii uczestnictwa sportowców „dwojga Chin” wystąpiły dodatkowo okoliczności polityczne, związane z relacjami na linii współpracy gospodarczej i dyplomatycznej Kanady z ChRL. Rząd kanadyjski, po otrzymaniu noty dyplomatycznej ze strony rządu ChRL przestrzegającej przed wyrażeniem zgody na uczestnictwo w igrzyskach reprezentacji Tajwanu pod nazwą Republika Chin, szybko poinformował MKOI o niemożliwości wyrażenia zgody na przyjazd tej ekipy pod taką nazwą na igrzyska. Polityczne stanowisko władz Kanady było całkowitym zaskoczeniem dla lorda Killanina i członków MKOI oraz komitetu organizacyjnego igrzysk (COJO). Było nie tylko niezgodne z dotychczasowymi gwarancjami rządowymi, ale przede wszystkim z fundamentalną zasadą Karty Olimpijskiej, dotyczącą zakazu stosowania jakiegokolwiek formy dyskryminacji.

Lord Killanin, interweniując u premiera Pierre'a Trudeau (1919–2000), osiągnął tylko połowiczny sukces w postaci zgody władz kanadyjskich na uczestnictwo reprezentacji Tajwanu pod własną flagą narodową i z użyciem własnego hymnu, ale bez możliwości występowania pod nazwą Republiki Chińskiej²⁶. Po stronie Tajwańczyków opowiedziały się władze Stanów Zjednoczonych, a Phil Krumm (1906–1988), prezes USOC, zagroził nawet wycofaniem swojej reprezentacji, jeżeli do igrzysk nie zostanie dopuszczona reprezentacja Tajwanu. Szczęśliwie dla organizatorów igrzysk NKOI Tajwanu kategorycznie odrzucił kompromisowe rozwiązanie proponowane przez lorda Killanina i Pierre'a Trudeau i sam zrezygnował ze swojego uczestnictwa w igrzyskach.

²⁶ *My olympic...*, s. 133.

O wiele bardziej poważnym zagrożeniem dla igrzysk w Montrealu była kolejna próba wymuszenia na MKOl ustępstw na rzecz państw afrykańskich. Sukces w wyeliminowaniu z poprzednich igrzysk krajów stosujących apartheid w sporcie (takich jak RPA i Rodezji) spowodował chęć rozszerzenia żądań usunięcia z igrzysk również o państwa utrzymujące z nimi kontakty sportowe. Tym razem dogodnym pretekstem miały być relacje sportowe rugbystów Nowej Zelandii z RPA. Na nic zdały się tłumaczenia, że rugby nie jest dyscypliną olimpijską, a kontakty sportowe z RPA utrzymuje jeszcze 26 innych państw. W konsekwencji kierownictwo Najwyższej Rady Sportu Afrykańskiego poparło rezolucję Organizacji Jedności Afrykańskiej (OJA), wzywającą wszystkie kraje członkowskie do bojkotu igrzysk w Montrealu. Nieprzejednane stanowisko państw afrykańskich spotkało się jednak z bezkompromisową tym razem postawą MKOl. Doprowadziło to do bojkotu igrzysk przez 27 narodowych komitetów olimpijskich państw afrykańskich. Dołączyły do nich jeszcze reprezentacje Iraku i Gujany. Był to pierwszy skoordynowany międzynarodowy bojkot w historii igrzysk. Lord Killanin, chociaż paradoksalnie uznawany był często za mniej charyzmatyczną osobowość niż Avery Brundage, wykazał się w tej sytuacji zdecydowanym i nieustępliwym działaniem, wyrażając całkowite poparcie dla zasad zawartych w Karcie Olimpijskiej. Określił także, jakie są możliwe granice ustępstw ze strony MKOl. Stało się to przydatne już niebawem, przy organizacji igrzysk w Moskwie. Bojkot igrzysk w Montrealu stanowił tylko preludium dla nowej rozgrywki politycznej pomiędzy Stanami Zjednoczonymi i ZSRR wokół kolejnych igrzysk olimpijskich.

Początek lat 70. XX wieku na świecie przyniósł znaczne odprężenie w stosunkach międzynarodowych. Zakończenie wojny wietnamskiej, a przede wszystkim podpisanie Aktu Końcowego Konferencji Bezpieczeństwa i Współpracy w Europie (KBWE), stworzyły zupełnie nowy klimat i warunki dla współpracy również w sporcie. W takich okolicznościach 75. sesja MKOl w Wiedniu w 1974 r. powierzyła Moskwie organizację Igrzysk XXII Olimpiady. Problemy z organizacją poprzednio wybranych igrzysk w Montrealu i w Denver zmusiły MKOl do znalezienia miasta, które otrzyma pełne gwarancje rządowe również w zakresie zabezpieczenia infrastrukturalnego. Władze ZSRR, realizując swoją politykę ekspansji propagandowej, dostrzegły w organizacji igrzysk w Moskwie doskonałą okazję do zaprezentowania światu swojej potęgi imperialnej. W końcu lat 70. XX wieku relacje międzynarodowe, szczególnie pomiędzy dwoma mocarstwami atomowymi, znacząco się jednak pogorszyły. Pogłębił je dodatkowo tzw. drugi kryzys paliwowy oraz decyzja o instalowaniu w Europie rakiet średniego zasięgu. W Stanach Zjednoczonych zaczęła się kampania wyborcza. Jimmy Carter, ubiegając się o ponowny wybór na prezydenta Stanów Zjednoczonych, szukał okazji, aby przedstawić się w roli rzeczywistego przywódcy świata zachodniego. Wkroczenie wojsk radzieckich do Afganistanu, w końcu grudnia 1979 r., stało się detonatorem nowej odsłony zimnej wojny.

Wśród ogłoszonych licznych sankcji amerykańskich wobec ZSRR znalazła się również groźba międzynarodowego bojkotu moskiewskich igrzysk. Początkowo Biały Dom proponował odroczenie bądź wręcz przeniesienie igrzysk do jakiegoś innego miasta. Lord Killanin od samego początku tej kampanii odrzucał jakąkolwiek możliwość zmiany terminu i miejsca igrzysk. Wielokrotnie powtarzał, że igrzyska odbędą się w Moskwie lub wcale²⁷. Wykazał przy tym skrajną determinację w obronie zasad wynikających z Karty Olimpijskiej oraz decyzji MKOl przyznającej organizację igrzysk Moskwie. Jego stosunek do tej kwestii wzmacniały dodatkowo obcesowe i niekompetentne w sprawach olimpijskich wypowiedzi przedstawicieli Białego Domu. Kulminacyjnym momentem trwającego konfliktu był przebieg 82. sesji MKOl w Lake Placid. Lord Killanin, podczas uroczystego otwarcia sesji, wypowiedział słynne słowa, dotyczące konieczności przeciwdziałania ingerencji polityki w sprawę olimpijskiego. Apelowal ponadto, aby nie wykorzystywano igrzysk do dzielenia świata, a sportowców do rozwiązywania problemów politycznych²⁸. Występujący po lordzie Killaninie w imieniu prezydenta Stanów Zjednoczonych sekretarz stanu Cyrus Vance opowiedział się kategorycznie przeciwko organizacji igrzysk w Moskwie, stolicy państwa najeźdźcy. Byłoby to – jak podkreślił – sprzeczne z duchem olimpizmu i odstępstwem od antycznej zasady „olimpijskiego pokoju”²⁹. Członkowie MKOl przyjęli wystąpienie sekretarza stanu ze zdumieniem, nie kryjąc swojego oburzenia na tak mocno upolitycznione słowa. Na sali powstało ogromne zamieszanie – do tego stopnia, że Cyrus Vance prawdopodobnie z nadmiaru emocji zapomniał o wypowiedzeniu oficjalnej formuły o otwarciu sesji, a lord Killanin nie podał mu ręki po zakończeniu przemówienia, kiedy ten opuszczał salę³⁰. Wystąpienie sekretarza stanu przyniosło odwrotny do zamierzonego skutek – wszyscy obecni na sesji członkowie MKOl jednomyślnie zaakceptowali deklarację popierającą organizację igrzysk w Moskwie. Lord Killanin stwierdził wprost, że prezydentowi Carterowi nie chodziło o rozstrzygnięcie problemu Afganistanu, ale o sukces w wyborach prezydenckich³¹. Od pamiętnej sesji MKOl w Lake Placid rozpoczęło się już definitywne starcie o przeprowadzenie igrzysk w Moskwie i zapewnienie ich ciągłości. Po jednej stronie stanął Biały Dom, angażując się z całą mocą w międzynarodową kampanię bojkotu, po drugiej – MKOl i międzynarodowe federacje sportowe. Najważniejszą i pierwszoplanową postacią tego konfliktu stał się – trochę przypadkowo i wbrew swojej woli – lord Killanin. Nie miał jednak innego wyjścia, gdyż ustępstwo wobec

²⁷ N. Sarantakes, *Dropping...*, s. 98.

²⁸ *Allocution de Lord Killanin, président du Comité International Olympique*, „Revue Olympique” 1980, nr 149, s. 107–108.

²⁹ *Allocution de M. Cyrus Vance, secrétaire de l'Etat des Etats-Unis*, „Revue Olympique” 1980, nr 149, s. 109–110.

³⁰ G. Młodzikowski, *Olimpiady...*, s. 318.

³¹ *My Olympic...*, s. 183–184.

groźby bojkotu mogło spowodować dla całego ruchu olimpijskiego konsekwencje trudne do przewidzenia. Za bojkotem opowiedziały się w większości parlamenty i rządy państw północnoatlantyckich i ich sojusznicy. Świat sportowy, poza nielicznymi wyjątkami, w większości popierał stanowisko MKOl. W niektórych przypadkach (Stany Zjednoczone, Kanada i RFN) rządy państw zmusiły swoje narodowe komitety olimpijskie do podporządkowania się ich zaleceniom. Nastąpiła dramatyczna polaryzacja stanowisk i jawna niechęć do jakichkolwiek ustępstw. Na nic zdały się podjęte przez lorda Killanina rozmowy z przywódcami wielkich mocarstw: Leonidem Breżniewem i Jimmym Carterem. Towarzyszyła mu w nich Monique Berlioux, która – tak, jak za Brundage’a – skutecznie kierowała pracami biura MKOl. W wyniku międzynarodowego bojkotu moskiewskich igrzysk uczestniczyło w nich tylko 81 reprezentacji, na ogólną liczbę 147 narodowych komitetów olimpijskich uznawanych wówczas przez MKOl. Uwikłany w wielką politykę międzynarodową Lord Killanin okazał się bardzo skutecznym strażnikiem pryncypiów ruchu olimpijskiego. Nie tylko nie ugiął się przed rosnącą presją państw afrykańskich w 1976 r., ale z determinacją uchronił igrzyska przed utratą ich ciągłości w 1980 r. Niektórzy jego współpracownicy, jak Kanadyjczyk Richard Pound, zarzucali mu nadmierną pasywność w kontaktach międzynarodowych, ale niewątpliwie jego powściągliwość i konsekwencja w wyrażaniu opinii oraz rozwaga w konsolidowaniu środowisk sportowych zapewniły mu ostateczny sukces. Nic dziwnego (biorąc pod uwagę wykonaną przez niego w czasie 8-letniej kadencji gigantyczną pracę), że lord Killanin nie zdecydował się na swój ponowny wybór w 1980 r. Członkowie MKOl w uznaniu jego zasług obdarzyli go godnością dożywotniego honorowego przewodniczącego.

Juan Antonio Samaranch, przewodniczący MKOl w latach 1980–2001

Na 83. sesji MKOl w Moskwie nie tylko podziękowano ustępującemu przewodniczącemu, ale dokonano również wyboru nowego. Został nim już w pierwszej turze Hiszpan Juan Antonio Samaranch (1920–2011), który posiadał długoletnie doświadczenie sportowe, biznesowe i dyplomatyczne. Pełnił również stanowisko ministra sportu w czasach dyktatury Franco³². Ubiegając się o funkcję przewodniczącego MKOl, miał w zasadzie tylko jednego znaczącego kontrkandydata – Szwajcara Marca Hodlera (1918–2006), prezesa Międzynarodowej Federacji Narciarskiej (FIS) i członka MKOl od 1963 r. Samaranch uzyskał poparcie głównie przedstawicieli komitetów narodowych krajów socjalistycznych Ameryki Południowej, romańskich krajów europejskich i frankofońskich Afry-

³² Juan Antonio Samaranch. *Fonds list. Overview of the content of the archives concerning his biography, mandates and activities from 1957 to 2011*, 14 april 2011, www.historicalarchives/olympicstudiescentre [dostęp: 31.03.2016].

ki³³. Będąc ambasadorem Hiszpanii w Moskwie i doprowadzając do przyjazdu reprezentacji swojego kraju na igrzyska, zaskarbił sobie przychylność i wdzięczność władz ZSRR. Niektórzy publicyści upatrywali w jego sukcesie domniemanych, ścisłych związków z KGB, ale nie przedstawili na to konkretnych dowodów³⁴. Samaranch przejął stery w MKOl w sytuacji skrajnego konfliktu interesów politycznych dwóch różnych systemów społeczno-politycznych, który dramatycznie rzutował również na międzynarodowy ruch olimpijski. Juan Antonio Samaranch od początku swojej kadencji doskonale zdawał sobie sprawę, że po bojkocie igrzysk moskiewskich można będzie spodziewać się podobnej reakcji ze strony ZSRR podczas igrzysk w Los Angeles. Rozumiał ponadto, że o uczestnictwie reprezentacji ZSRR w przyszłych igrzyskach zadecyduje w końcowym efekcie stan stosunków polityczno-militarnych pomiędzy obydwoma mocarstwami. Dlatego prowadził niezwykle ożywioną aktywność międzynarodową, wielokrotnie spotykając się z nowym prezydentem Stanów Zjednoczonych Ronaldem Reaganem (1911–2001), jak i przywódcami ZSRR. Jednocześnie wykonywał gigantyczną pracę, zmierzającą do całkowitej przemiany w funkcjonowaniu MKOl – jego unowocześnienia, zapewnienia niezależności finansowej i rozwoju marketingu sportowego³⁵. Bardzo szybko uporządkował sprawy wewnątrzorganizacyjne MKOl. Zamieszkał na stałe w Lozannie i – w odróżnieniu od swoich poprzedników – mógł na bieżąco praktycznie codziennie koordynować i nadzorować pracę biura MKOl.



Fot. 6. Markiz Juan Antonio Samaranch

Źródło: Muzeum Sportu i Turystyki w Warszawie.

³³ M. Słoniewski, *Olimpijski ombudsman (Szkic do politycznego portretu Juana Antonio Samarancha)*, [w:] *Almanach III 1989/1990*, Polski Komitet Olimpijski, Polska Akademia Olimpijska, Warszawa [b.r.w.], s. 130.

³⁴ J. Felsztiński, W. Pribyłowski, *Korporacje zabójców. Rosja, KGB i prezydent Putin*, przełożył C. Murawski, Warszawa 2008, s. 187.

³⁵ M. Słoniewski, *Olimpijski...*, s. 130–137.

Przewodniczący MKOl zorganizował jego działalność na wzór nowoczesnego przedsiębiorstwa. Zmienił jego strukturę, rozbudował kompetentną administrację, powołał nowe komisje, znacznie ograniczył też wpływy Monique Berlioux (która odeszła ostatecznie z biura MKOl w 1985 r.). Istotnie zwiększył rolę Solidarności Olimpijskiej, na czele której stanął osobiście³⁶. Umocnił też swoje relacje z międzynarodowymi federacjami sportowymi i narodowymi komitetami olimpijskimi. MKOl już w 1981 r. otrzymał w Bernie status międzynarodowej organizacji pozarządowej, niezwykle korzystny z punktu widzenia podatkowego. Rok później Lozanna stała się oficjalnie miastem olimpijskim – stała siedzibą MKOl. Juan Antonio Samaranch, aby zapewnić odpowiednie finansowanie dla tych wszystkich działań, rozbudował kontakty z wielkimi producentami sprzętu sportowego, przede wszystkim z Adidasem, oraz uruchomił kampanię marketingową pod nazwą The Olympic Program (TOP), polegającą na odpłatnym korzystaniu przez koncerty sponsorskie z symboli olimpijskich.

Tak zarysowany program zaczął szybko przynosić ogromne zyski. Największe jednak dochody MKOl zaczął czerpać ze sprzedaży praw do transmisji telewizyjnych. Juan Antonio Samaranch, oprócz podjętych działań zapewniających sprawne zarządzanie biurem MKOl i finansowanie szerokiego programu, skoncentrował się na umocnieniu wzajemnych dobrych relacji z innymi podmiotami ruchu sportowego oraz na pożądanym zmianach kadrowych wewnątrz MKOl. Już rok po igrzyskach w Moskwie zorganizowany został XI Kongres Olimpijski w Baden-Baden, którego naczelnym hasłem było „Zjednoczeni przez sport i dla sportu”. Wśród licznych uczestników kongresu nie zabrakło sportowców i trenerów, którzy przez lata bezskutecznie starali się o swoją podmiotowość w międzynarodowym ruchu olimpijskim.

Samaranch w swoim przemówieniu skoncentrował się na koniecznej jedności ruchu olimpijskiego, pomijając zupełnie kłopotliwe kwestie polityczne – zbyt bolesny był bojkot igrzysk moskiewskich, potęgowany niepewnością wobec wydarzeń, które mogły nadejść wraz z igrzyskami w Los Angeles. Nic więc dziwnego, że w takiej sytuacji najważniejsza stawała się konsolidacja całego ruchu sportowego, w tym olimpijskiego.

Bezpośrednio po zamknięciu Kongresu Olimpijskiego, MKOl przystąpił do swojej 84. sesji. Zapadły na niej ważne decyzje: na miejsce igrzysk w 1988 r. wybrano Seul, do grona członków dokooptowano pierwsze kobiety – Pirjo Häggman z Finlandii i Flor Isavę Fonsecę z Wenezueli. Obie mogły pochwalić się bogatą karierą sportową, a Finka była nawet trzykrotną olimpijką³⁷.

Kontrowersyjny wybór Seulu wynikał z nadzwyczajnej mobilizacji władz Korei Południowej, ich zapewnień dotyczących nakładów na infrastrukturę sportową i skuteczną promocję swojego kraju na arenie międzynarodowej. Kim Un

³⁶ Budżet Solidarności Olimpijskiej w latach 1997–2000 wynosił blisko 122 mln USD. *Olympic Solidarity 1999, Raport Extract*, s. 9.

³⁷ *Biographies des membres du Comité International Olympique*, Lausanne 1997, s. 31.

Yong, późniejszy wiceprzewodniczący MKOI, wypowiedział symptomatyczne słowa, że „rywalizacja była między Nagoją i Koreą, a nie między Nagoją i Seulem”³⁸. W głosowaniu 52 członków MKOI opowiedziało się za Seulem, a tylko 27 za Nagoją. Nie wiadomo, jak zagłosował przewodniczący Samaranch, ale jego późniejsze działania wspierające igrzyska w Seulu mogły świadczyć o wsparciu Seulu. Była to w ówczesnych realiach politycznych bardzo ryzykowna decyzja, również dla przyszłości ruchu olimpijskiego. Czy przewodniczący MKOI wykazał się wtedy tak dalekowzrocznym przewidywaniem korzystnych zmian w świecie, które nadeszły w drugiej połowie lat 80. XX wieku? Trudno nawet dzisiaj na to pytanie prawidłowo i kategorycznie odpowiedzieć, doskonale znając rozmiary końcowego sukcesu tych igrzysk i ich następstwa³⁹.

Cały międzynarodowy ruch olimpijski, po Kongresie Olimpijskim w Baden-Baden przygotowywał się do igrzysk w Los Angeles. Z niezwykłą energią działał Komitet Organizacyjny Igrzysk w Los Angeles (LAOOC), na czele z Peterem Ueberrothem. Również Rosjanie nie okazywali specjalnego zaniepokojenia zbliżającymi się igrzyskami, chociaż Juan Antonio Samaranch doskonale zdawał sobie sprawę, że realną decyzję o ich ostatecznym uczestnictwie podejmą najwyższe władze KPZR, a nie komitet olimpijski ZSRR. Rok 1983 i początek 1984 r. przyniósł niestety ponowny wzrost napięcia w stosunkach bilateralnych Stanów Zjednoczonych ze Związkiem Radzieckim. Prezydent Ronald Reagan (1911–2001) wystąpił z programem „wojen gwiazdnych”, obroną przeciwrakietową krajów NATO, zwaną Inicjatywą Obrony Strategicznej (SDI). Dochodziło do konfliktów zbrojnych na Grenadzie, Nikaragui i Salwadorze, które – według stanowiska Amerykanów – były otwarcie wspierane przez ZSRR. Stany Zjednoczone rozpoczęły w Europie Zachodniej dyslokacje nowych rakiet, które spowodowały zawieszenie rozmów rozbrojeniowych (START). Napięcie we wzajemnych stosunkach obu supermocarstw atomowych osiągnęło najwyższy poziom od kilku lat. W takiej atmosferze na terytorium Stanów Zjednoczonych konsolidowały się środowiska występujące przeciw uczestnictwu sportowców radzieckich w igrzyskach w Los Angeles.

Władze sportowe i oficjalne media ZSRR obwinały z kolei władze amerykańskie za brak zapewnienia odpowiedniego bezpieczeństwa sportowcom radzieckim. W wyniku prowadzonych kampanii propagandowych władze KPZR podjęły 5 maja 1984 r. decyzję o nieuczestniczeniu reprezentacji ZSRR w tych igrzyskach, niebawem formalnie taką uchwałę podjął Komitet Olimpijski ZSRR⁴⁰. Podobnie postąpiono w większości ówczesnych krajów socjalistycznych. Rozgrywka polityczna wokół igrzysk w Los Angeles toczyła się praktycznie wyłącznie na poziomie najwyższych władz radzieckich i amerykańskich.

³⁸ Kim Un Yong, *The Greatest...*, s. 58.

³⁹ M. Słoniewski, *Dodatkowe medale dla Seulu*, [w:] *Almanach III 1989/1990*, Polski Komitet Olimpijski, Polska Akademia Olimpijska, Warszawa [b.r.w.], s. 149–153.

⁴⁰ M. Słoniewski, *Bojkot...*, s. 253.

Mediacyjna rola MKOl i samego Juana Antonia Samarancha, pomimo jego ogromnej międzynarodowej aktywności, w rzeczywistości była niewielka.

Groźba bojkotu kolejnych igrzysk w Seulu, ze względu na ocieplenie stosunków polityczno-militarnych pomiędzy Stanami Zjednoczonymi i ZSRR po dojściu do władzy Michaiła Gorbaczowa w 1985 r. była już nieznaczna. Samaranch zrećnie prowadził negocjacje z delegacjami obu koreańskich komitetów olimpijskich. Z powodu uporu i braku chęci znalezienia kompromisu przez stronę północnokoreańską zakończyły się one brakiem porozumienia. Ostatecznie w igrzyskach seulskich wystartowała rekordowa liczba 160 reprezentacji narodowych. Ze względów politycznych odmówiły uczestnictwa tylko ekipy KRL-D, Kuby, Nikaragui i Etiopii. MKOl osiągnął spektakularny sukces, a igrzyska w Seulu zakończyły fatalny okres bojkotów w ruchu olimpijskim.

Już po igrzyskach w Moskwie, w 1980 r., przewodniczący Samaranch był przekonany, że tylko odpowiednie zabezpieczenia ekonomiczne, prawne i organizacyjne MKOl mogą uchronić międzynarodowy ruch olimpijski przed brutalną ingerencją świata polityki w świat sportu. Tym wyzwaniom poświęcił następne lata swojej prezydentury. Znacząco zwiększył przychody MKOl z tytułu programów marketingowych, sponsoringu oraz sprzedaży praw do transmisji telewizyjnych. Całkowite przychody MKOl wzrosły w latach 1980–2000 w czteroletnich cyklach olimpijskich z 350 mln USD do 3750 mln USD⁴¹. MKOl uzyskane tą drogą środki rozdysponowywał pomiędzy inne podmioty ruchu olimpijskiego, zapewniając sobie ich uznanie i wolę współpracy. MKOl za prezydentury Samarancha z roku na rok stawał się coraz bogatszą i bardzo wpływową organizacją pozarządową na świecie. Ustalanie miejsca igrzysk z siedmioletnim wyprzedzeniem i wprowadzenie cyklu – co dwa lata naprzemiennie letnie i zimowe – zbudowało system permanentnego, a nie sporadycznego działania. MKOl przystąpił również w sposób zorganizowany do zwalczania dopingu w sporcie, w efekcie w 1999 r. powstała Światowa Agencja Antydopingowa (WADA).

Samaranch do 1999 r. wpływał na gruntowne zmiany w składzie personalnym MKOl. Oprócz wybitnych olimpijczyków, jak Pal Schmitt, Anita Defrantz, Anton Geesing, Thomas Bach, Walery Borzow, Jean Claude Killy, Vera Cáslavská, Guy Drut, dokooptowano wielu działaczy międzynarodowych federacji i organizacji sportowych oraz przedstawicieli różnych regionów i kontynentów. Wysoce demokratyczne podejście poskutkowało, niestety, zachwianiem norm etycznych i uniwersalnych wartości u niektórych członków MKOl. To zjawisko ujawniło się w całej okazałości w 1999 r. przy okazji wyboru miast-gospodarzy igrzysk olimpijskich. Nieograniczone możliwości wielokrotnego wizytowania miast-kandydatów stwarzały naturalne warunki korupcyjnego. Okoliczności związane z wyborem Salt Lake City na miejsce zimowych igrzysk wywołały

⁴¹ *Marketing Matters, The Olympic Marketing Newsletter*, July 2001, s. 1.

prawdziwe trzęsienie ziemi wokół MKOl, który powołał specjalną komisję ds. zbadania przedstawianych zarzutów. Osobne śledztwo prowadziło FBI.

Bez wielkiego trudu ujawniono skalę i konkretne osoby, którym udowodniono czerpanie różnorodnych korzyści z głosowania na daną kandydaturę. W wyniku tego procesu wykluczono z grona MKOl sześciu członków, siódmy zmarł w trakcie dochodzenia. Kilkoro członków dobrowolnie zrezygnowało, a kilku kolejnych otrzymało od MKOl ostrzeżenia. Światowe media zarzucały przewodniczącemu Samaranchowi tolerowanie takich postaw wśród członków MKOl, a jemu samemu wytykano iście bizantyjski styl życia. Wszystko to zmusiło MKOl do natychmiastowego wdrożenia procedur, które stałyby się gwarantem uniknięcia w przyszłości podobnych zjawisk. MKOl jeszcze w grudniu 1999 r. wprowadził całościową reformę struktur, polityki i procedur. Przede wszystkim zmieniono zapisy Karty Olimpijskiej, m.in. rozszerzono skład członkowski do 115 osób: 70 członków wybieranych imiennie, po 15 członków z grona prezesów międzynarodowych federacji sportowych i prezesów narodowych komitetów olimpijskich, i 15 członków ze środowiska aktywnych sportowców. Określono też limit wieku – 70 lat dla nowych członków MKOl⁴². Przeciwnicy Samarancha twierdzili, że to właśnie on doprowadził MKOl do tak hańbiącej sytuacji, natomiast jego zwolennicy podkreślali, że nawet, jeśli się do niej przyczynił, to jednak na koniec swojej prezydentury potrafił uporządkować MKOl i przeprowadzić głębokie reformy.

Jacques Rogge, przewodniczący MKOl w latach 2001–2013

Nowym przewodniczącym MKOl, po długim i burzliwym okresie prezydentury Juana Antonia Samarancha, został 59-letni belgijski chirurg i trzykrotny olimpijczyk w żeglarstwie – Jacques Rogge. Był on też prezesem Belgijskiego Komitetu Olimpijskiego i przewodniczącym Stowarzyszenia Europejskich Komitetów Olimpijskich w latach 1989–2001. Członkiem MKOl został wybrany w 1991 r. Jego wybór na przewodniczącego MKOl stanowił niewątpliwie odpowiedź na zapotrzebowanie czasów. Cechy charakteru takie, jak: wewnętrzny spokój, powściągliwość w wyrażaniu sądów oraz stateczność, miały uspokoić atmosferę wokół ruchu olimpijskiego po wydarzeniach ostatnich lat prezydentury Samarancha. Rogge miał również pokazać inną, skromniejszą twarz lidera światowego sportu. Jako pierwszy przewodniczący zamieszkał ze sportowcami w wiosce olimpijskiej podczas zimowych igrzysk w Salt Lake City. Ten akt miał symbolizować nową jakość w kontaktach z olimpijczykami i trenerami oraz zrywać z krytykowaną powszechnie miłością poprzedniego przewodniczącego do luksusu.

⁴² *Amendments to the Olympic Charter*, „Sport Europe” 2000, nr 48, s. 16–21; *Jacquelin Magnay, Interview: Jacques Rogge, president*, <http://www.telegraph.co.uk/sport/olympies/8636963> [dostęp: 31.03.2016].



Fot. 7. Jaques Rogge, w środku Juan Antonio Samaranch, obok prezes PKOl Stanisław Stefan Paszczyk, Warszawa 2001 r.

Źródło: Muzeum Sportu i Turystyki w Warszawie.

Rogge do najważniejszych zadań stojących przed MKOl zaliczył m.in. zerwanie z gigantyzmem igrzysk (granica jest 28 dyscyplin, 300 konkurencji i 10 500 zawodników), bliską współpracę z narodowymi komitetami olimpijskimi, zdecydowaną walkę z dopingiem w sporcie (MKOl tylko w 2002 r. przeznaczył na ten cel 25 mln USD), podniesienie znaczenia zawodników w sporcie olimpijskim, zwiększenie udziału kobiet we władzach sportowych⁴³. Podczas swojej kadencji musiał zetknąć się z problemami organizacyjnymi i infrastrukturalnymi igrzysk w Atenach w 2004 r., kiedy to opóźnienia w oddawaniu obiektów olimpijskich mogły poważnie zagrozić organizacji igrzysk. Ponadto, pamięć o pierwszym o tak ogromnej skali ataku terrorystycznym w 2001 r. w Nowym Jorku musiała spowodować znaczący wzrost kosztów przeznaczonych na zapewnienie bezpieczeństwa uczestnikom igrzysk. Wszystkie te problemy skumulowały się w stosunkowo niebogatej i małej Grecji, dla której kosztowna organizacja igrzysk również przyczyniła się w pewnym stopniu do jej późniejszych kłopotów.

⁴³ A. Ronikier, *Międzynarodowy Komitet Olimpijski w nowym wieku*, „Rocznik Naukowy Wyższej Szkoły Turystyki i Rekreacji w Warszawie” 2003, nr 1, s. 81–84; M. Tasso, *Jacques Rogge, in the name of sport and ethics*, „Olympic Revue” 2001, nr XXVII-40, s. 35–38.

Innego rodzaju problemy dla MKOl stworzyły igrzyska w Pekinie. Nie było żadnych obaw co do możliwości zrealizowania na czas wszystkich prac infrastrukturalnych czy organizacyjnych. Władze ChRL, tak jak ZSRR w przypadku Moskwy 28 lat wcześniej, pragnęły pokazać światu swoją potęgę i sprawność organizacyjną. Do rozwiązania były za to problemy natury społeczno-politycznej – poszanowanie praw człowieka, kwestia Tybetu, czy cenzura w Internecie. Gdzieniedzie w świecie odzywały się głosy, aby z tych powodów zbojkotować igrzyska. Na szczęście uniknięto zasadniczych sporów, a igrzyska przeprowadzono bez specjalnych kłopotów. W cztery lata później miejscem organizacji igrzysk, po raz trzeci w historii, został Londyn. Były to, według uczestników i komentatorów, prawdopodobnie najlepsze i najbardziej radosne igrzyska, przynajmniej w okresie powojennym. Jacques Rogge po 12 latach swojej prezydentury odszedł w ciszy i bez rozgłosu – tak, jak objął to stanowisko. Do jego największych zasług należy zaliczyć przede wszystkim uspokojenie emocji wokół międzynarodowego ruchu olimpijskiego oraz coraz skuteczniejszą i konsekwentną walkę z dopingiem w sporcie. Dla jednych było to zbyt mało, aby uznać Jacques’a Rogge’a za wielkiego sternika ruchu olimpijskiego, dla drugich jego sukcesy były wystarczające, bo tym ruchem powinna we współczesnych czasach kierować osobowość przestrzegająca uniwersalnych zasad postępowania – aby wielka machina MKOl spokojnie i bez niepotrzebnych kryzysów działała prawidłowo. Jacques Rogge w uznaniu zasług został nagrodzony tytułem honorowego przewodniczącego MKOl.

Thomas Bach, przewodniczący MKOl od 2013 r.

Na 125. sesji MKOl w Buenos Aires dokonano wyboru nowego przewodniczącego w miejsce niekandydującego Jacques’a Rogge’a. Został nim Thomas Bach, urodzony w 1953 r. niemiecki prawnik, dwukrotny złoty medalista olimpijski w szermierce, który posiadał również odpowiednie doświadczenie w działalności sportowej. W latach 2006–2013 sprawował funkcję prezesa Niemieckiego Związku Sportu (DSB). Członkiem MKOl został w 1991 r., w wieku tylko 38 lat. Kompetentny prawnik, sprawny administrator, biegle władający czterema językami, jest lubiany i szanowany w środowisku nie tylko sportowym. Ma więc wszelkie predyspozycje, aby stać się wybitnym liderem światowego sportu. W swojej krótkiej jeszcze karierze przewodniczącego MKOl zetknął się z trudną sytuacją polityczną wokół zimowych igrzysk olimpijskich w Soczi. Po trzech latach prezydentury widać wyraźnie, że kroczy on ścieżką podobną do tej, którą przemierzał Jacques Rogge, przyjął ten sam styl zachowania i działania. Kontynuuje bezpardonową walkę z największą plagą współczesnego sportu, jaką jest doping. To oczywiste, że coraz to nowe przypadki stosowania niedozwolonych substancji na największych zawodach sportowych, włącznie z igrzyskami w Pekinie w 2008 r., muszą spotkać się z bezwzględnym potępieniem i wymierze-

niem stosownych kar⁴⁴. To samo dotyczy korupcyjnych zarzutów postawionych prominentnym działaczom IAAF, FIFA i UEFA⁴⁵.

Zakończenie

Okres powojenny, obejmujący ponad 70 lat, to znaczący, nie przerwany dziejowymi kataklizmami czas pracy, przemian i stałego rozwoju międzynarodowego ruchu olimpijskiego. MKOl osiągnął obecnie niezwykle wysoką pozycję wśród największych organizacji pozarządowych w świecie. Jest również niekwestionowanym liderem światowego systemu sportowego. Jego pozycja wspierana jest nie tylko ogromną rozpoznawalnością i uznaniem społecznym i politycznym, ale także samowystarczalnością finansową. Buduje to skutecznie jego niezależność od bezpośredniej ingerencji polityków. Na taki aktualny stan MKOl zapracowali w różnej mierze wszyscy jego przewodniczący. Nie można ich do końca ani w pełni sklasyfikować, ani obiektywnie porównać ich dokonań. Działali po prostu w różnych czasach i borykali się z różnymi problemami i wyzwaniami. Pod ich kierownictwem MKOl przekształcił się z klubu dżentelmenów w korporację transnarodową. Wszyscy przewodniczący byli na pewno wybitnymi osobowościami, rzeczywistymi przywódcami ruchu olimpijskiego. Należeli raczej do środowiska sportowych technokratów niż intelektualistów. Nigdy wewnątrz MKOl nie doszło też do jawnego konfliktu i zorganizowanej opozycji wobec przewodniczących. Osobiście kształtują oni skład personalny władz i dbają o wewnętrzną solidarność, co buduje swoisty prestiż międzynarodowy. Przewodniczący ustrzegli ruch olimpijski przed utratą jedności i zabezpieczyli ciągłość trwania igrzysk. Wszyscy przeszli na trwałe do historii światowego sportu.

Bibliografia

A. Źródła

I. Źródła drukowane

Allocution de Lord Killanin, président du Comité International Olympique, „Revue Olympique” 1980, nr 149, s. 106–108.

⁴⁴ D. Gillon, *Former WADA president Dick Pound believes sport is digging own grave with doping and internal politics*, <http://www.heraldscotland.com/sport/14416184> [dostęp: 24.05.2016]; *Former WADA president Dick Pound to investigate Russian doping allegations*, <http://www.theguardians.com/sport/2014/dec/16>; *Lord of the Rings: new IOC chief Thomas Bach*, <http://www.dw.com> [dostęp: 30.03.2016].

⁴⁵ M. Pietruczenko, *Czy Coe dołączy do Seppa Blattera?*, „Przegląd Sportowy”, 23.12.2015; tenże, *Tylko pieniądz w sporcie nie śmierdzi*, „Przegląd Sportowy”, 20.01.2016; tenże, *Była Coe-operacja z Diackem?*, „Przegląd Sportowy”, 10–11.11.2015.

Allocution de M. Cyrus Vence, secrétaire de d'Etat des Etats-Unis, „Revue Olympique” 1980, nr 149, s. 109–116.

Lord Killanin speeches from 1972 to 1981, Lausanne 1985.

The speeches of President Avery Brundage 1952 to 1968, Lausanne 1968.

II. Prasa

„Gazeta Wyborcza” 1997

„Message Olympique – Olympic Message” 1989

„Przegląd Sportowy” 2015–2016

„Revue Olympique” 1980, 2001

„Sport Europe” 2000

„Tempo” 2016

„The Olympic Marketing Newsletter” 2001

III. Źródła Internetowe

Brundage A., *Fonds list. Overview of the content of the archives concerning his biography mandates and activities from 1908 to 1989*, 14 april 2011, [www.historicalarchives/olympic studies centre](http://www.historicalarchives/olympicstudiescentre) [dostęp: 31.03.2016].

Edström S.J., *Fonds list. Overview of the content of the archives concerning his biography mandates and activities from 1908 to 1964*, 14 april 2011, [www.historicalarchives/olympic studies centre](http://www.historicalarchives/olympicstudiescentre) [dostęp: 30.03.2016].

Former WADA president Dick Pound to investigate Russian doping allegations, <http://www.theguardians.com/sport/2014/dec/16>

Gillon D., *Former WADA president Dick Pound believes sport is digging own grave with doping and internal politics*, <http://www.heraldsotland.com/sport/14416184> [dostęp: 24.05.2016].

Jacquelin M., *Interview: Jacques Rogge, 10 l president*, <http://www.telegraph.co.uk/sport/olympics/8636963> [dostęp: 31.03.2016].

Juan Antonio Samaranch. *Fonds list. Overview of the content of the archives concerning his biography, mandates and activities from 1957 to 2011*, 14 april 2011, www.historicalarchives/olympicstudiescentre [dostęp: 31.03.2016].

Kalemba T., *100 dni do igrzysk olimpijskich w Rio de Janeiro: polityczna zawierucha, recesja, wirus Zika i... świetne prognozy dla Polski*, <http://www.Eurosport.onet.pl/lekkoatletyka> [dostęp: 27.04.2016].

Lord Killanin. *Fonds list. Overview of the content of the archives concerning his biography, mandates and activities from 1952 to 1999*, 14 april 2011, www.historicalarchives/olympicstudiescentre [dostęp: 31.03.2016].

Lord of the Rings: new IOC chief Thomas Bach, <http://www.dw.com> [dostęp: 30.03.2016].

B. Literatura

1894–1994 The International Olympic Committee – One Hundred Years. The Idea – The Presidents – The Achievements, work in three volumes, series

- produced under the supervision of R. Gafner, vol. 1, Lausanne 1994, vol. 2, vol 3, Lausanne 1996.
- 75th Anniversary of the Establishment of the IOC in Lausanne, text by: H.E. Juan Antonio Samaranch, Georges-André Cherallaz, Jean-Pascal Delamuraz, Raymond Gafner, Pierre Graber, Yvette Jaggi, Paul-René Martin, Geoffroy de Novacelle, Marie-Helene Roukhadzé, Lausanne 1990.*
- Biographies des membres du Comité International Olympique, Lausanne 1997.*
- Felsztiński J., Pribyłowski W., *Korporacje zabójców. Rosja, KGB i prezydent Putin*, przełożył C. Murawski, Warszawa 2008.
- Gosper K., Karpuraal G., *An Olympic Life: Melbourne 1956 to Sydney 2000*, St. Leonards 2000.
- Hazan B., *Olympic sport and Propaganda Games*, Moscow 1980, New Brunswick 1982.
- Hill Ch., *Olympic Politics*, Manchester 1992.
- Hoberman J., *The Olympic Crisis: Sport, Politics and Moral Order*, New Rochelle 1986.
- Jennings A., *The Lords of the Rings*, London 1992.
- Jennings A., *The New Lords of the Rings. Olympic Corruption and How to Buy Gold Medals*, London 1996.
- Keneth R., *Making it happen: Peter Ueberroth and the 1984 Olympics*, Santa Barbara 1986.
- Lyberg W., *Fabulous 100 years of the IOC. Facts-figures-and Much, Much More*, Lausanne 1996.
- Lyberg W., *The Seventh Presidents of the IOC. Facts and Figures*, Lausanne 1996.
- Macfarlane N., *Sport and Politics: A World Divided*, London 1986.
- Marketing Matters, The Olympic Marketing Newsletter*, July 2001.
- Mayer O., *A travers les anneaux olympique*, Geneve 1960.
- Miller D., *Historia igrzysk olimpijskich i MKOl. Od Aten do Pekinu 1894–2008*, uzupełniający rozdział *Polski ruch olimpijski* napisał K. Hądzelek, wyd. 2, Poznań 2012.
- Miller D., *Olympics Revolution. The Olympic Biography of Juan Antonio Samaranch*, London 1994.
- Miller N., *One Hundred Years of Olympic Congresses 1894–1994: History, Objects, Achievements*, Lausanne 1994.
- Młodzikowski G., *Olimpiady ery nowożytnej. Idea i rzeczywistość*, wyd. 2 rozszerzone, Warszawa 1984.
- My Olympic Years by Lord Killanin*, London 1983.
- Ronikier A., *Międzynarodowy Komitet Olimpijski w nowym wieku*, „Rocznik Naukowy Wyższej Szkoły Turystyki i Rekreacji w Warszawie”, Warszawa 2003, s. 81–84.
- Sarantakes N., *Dropping the Torch. Jimmy Carter the Olympic Boycott and the Cold War*, New York 2011.

- Schöbel H., *The Four Dimensions of Avery Brundage*, Leipzig 1968.
- Senn A., *Power, Politics and the Olympics Games*, Champaigne 1999.
- Shaikin B., *Sport and Politics: The Olympics and the Los Angeles Games*, New York 1988.
- Słoniewski M., *Bojkot igrzysk olimpijskich jako instrument polityki międzynarodowej w latach 1976–1988*, Warszawa 2016.
- Słoniewski M., *Dodatkowe medale dla Seulu*, [w:] *Almanach III 1989/1990*, Polski Komitet Olimpijski, Polska Akademia Olimpijska, Warszawa [b.r.w.], s. 149–153.
- Słoniewski M., *Olimpijski ombudsman (Szkiec do politycznego portretu Juan Antonio Samarancha)*, [w:] *Almanach III 1989/1990*, Polski Komitet Olimpijski, Polska Akademia Olimpijska, Warszawa [b.r.w.], s. 130–137.
- Słoniewski M., „Warszawska” sesja MKOl z 1937 r., [w:] *Almanach II 1987/1988*, Polski Komitet Olimpijski, Polska Akademia Olimpijska, Warszawa [b.r.w.], s. 57–59.
- Ueberroth P., Levin R., Quinn A., *Made in America*, London 1986.
- Walters G., *Igrzyska w Berlinie. Jak Hitler ukradł olimpijski sen*, przekład N. Radomski, Poznań 2008.
- Yong Kim Un, *The Greatest Olympics. From Baden-Baden to Seoul*, Seoul 1990.
- Прозуменщиков М., *Большой спорт и большая политика*, Москва 2004.
- Романов Н., *Трудные дороги к Олимпу*, Москва 1987.
- Штейнбах В., *Оборотная сторона олимпийских медалей. История Олимпийских игр в скандалах, провокациях, судейских ошибках и курьёзах(2-е издание, исправленное и дополненное)*, Москва 2015.

The Role of the IOC Presidents in the Transformation of the International Olympic Movement after World War II

Abstract

The post-war period – over 70 years undisturbed by any historical cataclysms – has been a significant time of work, transformation and constant development of the international Olympic movement. Its current position in the world has been shaped to a large extent by the successive IOC Presidents: Sigfrid Edstrom (1946–1952), Avery Brundage (1952–1972), Michael Morris lord Killanin (1972–1980), Juan Antonio Samaranch (1980–2001), Jacques Rogge (2001–2013) and Thomas Bach (from 2013). An objective comparison of their achievements is extremely difficult and complicated. They were active in different times which entailed completely different problems and challenges. The IOC under their leadership has gradually transformed from a gentlemen's club into a transnational corporation. All of them were undoubtedly eminent personalities and real leaders of the Olympic movement. However, they were sports technocrats rather than sublime intellectuals. Still, the most important fact is that the Presidents of the IOC have managed to protect the Olympic movement from losing its unity and secured the continuity of the Olympic Games. That is how they went down in the history of sport.

Keywords: president, international Olympic movement, Olympic Games, IOC session, international sports federations.

Tomasz JUREK*
Marek KRUK**

Uwarunkowania rozwoju sportu szkolnego w Polsce po drugiej wojnie światowej (1945–1953)

Streszczenie

W artykule ukazano proces odbudowy sportu w szkolnictwie w Polsce po zakończeniu drugiej wojny światowej oraz kształtowanie się nowego modelu sportu szkolnego w latach 1945–1953. Był to szczególnie okres dźwignia się kraju ze zniszczeń wojennych i wprowadzania nowego systemu ustrojowego, który wywarł decydujący wpływ na rozwój szkolnictwa i nową organizację sportu szkolnego. W pierwszych latach po wojnie nastąpił dynamiczny rozwój zwłaszcza szkolnictwa zawodowego. Utworzono nowe typy szkół zawodowych. Nastąpiło upowszechnienie wielu dyscyplin sportu w szkołach, wprowadzono także nowe formy współzawodnictwa sportowego. W 1950 r. ukazało się zarządzenie Ministra Oświaty, które ujęło w ramy organizacyjne szkolny ruch sportowy. Szkolne koła sportowe zorganizowane w 1950 r. we wszystkich szkołach ogólnokształcących, liceach pedagogicznych i wyżej zorganizowanych szkołach podstawowych dawały młodzieży możliwość uprawiania sportu w godzinach poza obowiązkowymi lekcjami wychowania fizycznego. Artykuł powstał na podstawie dotychczasowej literatury przedmiotu oraz w oparciu o zachowane źródła archiwalne i prasowe.

Słowa kluczowe: sport szkolny (1945–1953), szkolne koło sportowe, szkolne współzawodnictwo sportowe.

Celem opracowania jest ukazanie zarysu rozwoju historycznego szkolnego ruchu sportowego w Polsce w latach 1945–1953 oraz jego roli w rozwoju sportu w pierwszych latach Polski Ludowej, na tle złożonej sytuacji społeczno-politycznej i gospodarczej tego okresu. Dotychczasowe piśmiennictwo z zakresu tego tematu jest skromne i fragmentaryczne, ukazuje zazwyczaj lokalny i regionalny wymiar sportu szkolnego, często w kontekście jubileuszowym. W artykule

* prof. dr hab., Zamiejscowy Wydział Kultury Fizycznej w Gorzowie Wlkp., Akademia Wychowania Fizycznego im. Eugeniusza Piaseckiego w Poznaniu; e-mail: tjurek20@wp.pl

** mgr, Szkoła Wychowania Fizycznego i Sportu, Uniwersytet im. Adama Mickiewicza w Poznaniu

wykorzystano dostępną literaturę oraz zachowane źródła, głównie w postaci prasy i materiałów sprawozdawczych szkolnego ruchu sportowego¹.

Druga wojna światowa i długie lata okupacji doprowadziły do ogromnego wyniszczenia biologicznego oraz materialnego narodu polskiego. Polska była po wojnie jednym z najbardziej zrujnowanych krajów Europy. Straty osobowe, bez rannych i inwalidów, obejmowały około 18% ogółu ludności przedwojennej. Według stanu z lutego 1946 r., liczba mieszkańców Polski wynosiła 23,9 mln, w miastach mieszkało 31,8% ogółu ludności kraju². Na terenach, które zostały wyzwolone spod okupacji nazistowskiej, następowała powolna odbudowa życia gospodarczego, społecznego i politycznego. Stopniowo rozprzestrzeniał się nowy porządek ustrojowy. Spontanicznie i instytucjonalnie zaczęło się też odradzać szkolnictwo oraz nastąpił rozwój ruchu sportowego, w tym również obowiązkowego wychowania fizycznego i sportu szkolnego³.

Pierwszy, powojenny okres rozwoju kultury fizycznej w Polsce Ludowej, przypadający na lata 1945–1950, został przedstawiony w syntetycznej formie przez R. Wroczyńskiego i K. Hądzela w poniższy sposób:

- 1) nastąpiło zespolenie ideologii sportowej z ideologią polityczną wyzwolonego spod okupacji kraju;
- 2) wzmoczeniu uległo zainteresowanie problemami kultury fizycznej ze strony partii politycznych i organizacji młodzieżowych;
- 3) w wychowaniu fizycznym i sporcie eksponowane były czynniki wychowania obronnego i po raz pierwszy w szerszych wymiarach przygotowania zawodowego;
- 4) nastąpiło wzmoczenie roli związków zawodowych w rozwoju masowej kultury fizycznej i sportu kwalifikowanego, połączone z dążeniem do integracji sportu masowego kwalifikowanego;
- 5) wzrosło znaczenie sportu szkolnego⁴.

¹ Najpełniejszy obraz rzeczywistości lat 1945–1953 ukazują opracowania dotyczące uwarunkowań społecznych i politycznych rozwoju sportu w Polsce Ludowej, pióra następujących autorów: P. Godlewski, *Sport w Polsce na tle politycznej rzeczywistości lat 1944–1956*, Poznań 2006; L. Szymański, *Kultura fizyczna i turystyka w polityce Polski Ludowej 1944–1989*, Wrocław 2004; A. Pasko, *Sport wyczynowy w polityce państwa 1944–1989*, Kraków 2012.

² A. Gutowski, *Drogi rozwoju kultury fizycznej w Polsce Ludowej w latach 1944–1956*, Warszawa 1965, s. 11.

³ L. Szymański – charakteryzując okres powojenny – pisał, że warunki rozwojowe wychowania fizycznego, sportu i turystyki były w pierwszych powojennych latach bardzo trudne, skomplikowane też sytuacją społeczno-polityczną i ogólnym położeniem gospodarczym kraju. W tych niełatwych okolicznościach wysiłkiem społecznym odbudowywano ruch sportowy, podstawowe struktury wychowania fizycznego, sportu i turystyki oraz reaktywowano kształcenie nauczycieli wychowania fizycznego, instruktorów i trenerów, co miało wielkie znaczenie dla przyszłości kultury fizycznej kraju. Zob. L. Szymański, *Kultura fizyczna i turystyka w polityce Polski Ludowej 1944–1989*, „Studia i Monografie AWF we Wrocławiu” 2004, nr 72, s. 36–37.

⁴ W. Nowacki, J. Tkaczyk (red.), *Sprawozdanie z Sejmiku Kultury Fizycznej*, Warszawa 1981, s. 41.

Lata powojenne były okresem, w którym Polska Partia Robotnicza, przy bezpośrednim i pośrednim poparciu ZSRR, systematycznie i bezwzględnie przejmowała władzę w kraju. Wychowanie fizyczne i sport były obszarami życia społecznego, nad którymi PPR, a później PZPR, chciały sprawować absolutną kontrolę. Dlatego dziedziny te, chociaż bezpośrednio nie były związane z polityką, stały się obiektami bardzo aktywnego oddziaływania politycznego⁵. Ich pozycja społeczna i państwowa oraz poziom dotacji były uzależnione od miejsca, jakie zajmowały w programie partii⁶. 21 lipca 1944 r. utworzono w Moskwie Polski Komitet Wyzwolenia Narodowego (PKWN), a następnego dnia ogłoszono Manifest PKWN i jego program. Jak podaje P. Godlewski, ta data stała się symbolicznym i zarazem realnym początkiem rządów komunistycznych w Polsce⁷.

Proklamowano w nim – jako jedne z najważniejszych zadań – odbudowę szkolnictwa, bezpłatność nauczania na wszystkich szczeblach i nową organizację oświaty, która spełniałaby potrzeby wszystkich dzieci i młodzieży. Lewicowa władza przejęła kontrolę nad całokształtem życia społeczno-ekonomicznego, w tym nad środkami masowego przekazu, propagując i wdrażając swój program, odnosząc na tym polu znaczące sukcesy⁸. Na początku 1945 r. dwie sojusznicze partie PPR i PPS reprezentowały różne poglądy związane z kierunkiem rozwoju kultury fizycznej. PPR skłaniała się do wykorzystania wzorów radzieckich⁹, a PPS chciała korzystać ze swoich doświadczeń międzywojennych¹⁰. Historycy podkreślają decydującą rolę, jaką PPR odegrała w zakresie przeobrażeń społeczno-politycznych i gospodarczych w powojennych latach¹¹.

Kluczowe zmiany dotyczące kultury fizycznej zaszły w pierwszej połowie 1948 r. Dnia 25 lutego 1948 r. Sejm uchwalił Ustawę *O powszechnym obowiązku przysposobienia zawodowego, wychowania fizycznego i przysposobienia wojskowego młodzieży oraz o organizacji spraw kultury fizycznej i sportu*. Po raz pierwszy w okresie powojennym w sposób szczególny podkreślono znaczenie wychowania fizycznego. Należy jednak zwrócić uwagę na sytuację społeczno-polityczną w tym okresie. W PPR nasilały się tendencje dogmatyczne. Wobec

⁵ A. Pasko, *Polityczne aspekty organizacji sportu w Polsce w latach 1944–1949*, [w:] D. Dudek (red.), *Polska kultura fizyczna i turystyka w czasach zaborów i II Rzeczypospolitej*, AWF w Krakowie, seria: Studia i Monografie, nr 61, Kraków 2009, s. 274.

⁶ L. Szymański, *Kultura fizyczna i turystyka...*, s. 7.

⁷ P. Godlewski, *Sport w Polsce...*, s. 30.

⁸ Propaganda komunistyczna odnosiła znaczące sukcesy. Jak podaje P. Godlewski, w wielu środowiskach rodziły się postawy akceptacji, czy nawet poparcia nowej władzy – tamże, s. 31.

⁹ Dowodem tego może być 16-dniowy wyjazd do Związku Radzieckiego w 1945 roku polskiej delegacji organizatorów sportowych – J. Nowak, *O działalności sportowo-wychowawczej ZWM*, t. 3, Warszawa 1966, s. 215–220.

¹⁰ L. Szymański, *Kultura fizyczna i turystyka...*, s. 14.

¹¹ Opracowania, dotyczące pierwszych lat Polski Ludowej i polityki PPR, są bardzo liczne. Należy jednak zwrócić uwagę na to, że publikacje wydane przed 1990 r. w oficjalnym obiegu podlegały cenzurze i dlatego często jednostronnie, a nawet w tendencyjnie pozytywnym świetle przedstawiają ówczesne stosunki społeczno-polityczne.

dokonujących się w kraju przemian wyolbrzymiano opór opozycji, którą bezlitośnie zwalczano, aby w ten sposób zastraszyć i sterroryzować społeczeństwo poprzez działalność aparatu bezpośredniego przymusu¹². Wspomniana ustawa powołała do życia Naczelną Radę dla Spraw Młodzieży i Kultury Fizycznej, Powszechną Organizację „Służba Polsce” oraz Główny Urząd Kultury Fizycznej. Bazą kultury fizycznej w Polsce miał być przygotowany przez GUKF i Ministerstwo Oświaty wspólny program wychowania fizycznego w szkole, oparty na gimnastyce, która miała być podstawą innych ćwiczeń fizycznych¹³.

Istotne znaczenie dla rozwoju wychowania fizycznego i sportu w Polsce Ludowej miała również Uchwała Biura Politycznego KC PZPR, przyjęta 28 września 1949 r. Sformułowała ona podstawy ideowe oraz główne cele i linie rozwoju kultury fizycznej w całym kraju¹⁴. Należy zwrócić uwagę, że zainteresowanie wiodącej partii kulturą fizyczną było spowodowane uchwaleniem 27 grudnia 1948 r. przez KC Wszechzwiązkowej Komunistycznej Partii (bolszewików) [WKP(b)] *Wytycznych do realizacji przez Komitet do Spraw Kultury Fizycznej i Sportu zaleconych wskazówek partii i rządu dotyczących rozwoju masowego ruchu sportowego w państwie i podnoszenia mistrzostwa radzieckich sportowców*¹⁵. Partie komunistyczne krajów tzw. obozu demokracji ludowej podejmowały podobne uchwały, wzorując się na WKP(b)¹⁶. Uchwała Biura Politycznego KC PZPR uformowała korzystne warunki do rozwoju wychowania fizycznego i sportu w Polsce Ludowej oraz nakreśliła ramy socjalistycznego modelu kultury fizycznej. Na jego ostatecznym kształcie zaważyły realizacja uchwały, system organizacyjny wychowania fizycznego i sportu oraz umiejętność zarządzania tymi dziedzinami¹⁷. Z pewnością ogromny wpływ na realizację uchwały miało umasowienie sportu, który do tej pory w Polsce nie był zbyt popularny i szeroko uprawiany¹⁸. W krótkim czasie od ukazania się tej uchwały, mianowicie 30 grudnia 1949 r., Sejm przyjął ustawę o organizacji spraw kultury fizycznej i sportu. Artykuł 1. ustawy powołał Główny Komitet Kultury Fizycznej

¹² W literaturze naukowej problemy te są już szeroko omówione, jednak autorzy wielokrotnie reprezentują różny punkt widzenia – L. Szymański, *Kultura fizyczna i turystyka...*, s. 44.

¹³ PUWF i PW zastąpiono Głównym Urzędem Kultury Fizycznej (GUKF), podporządkowanym Naczelnej Radzie dla Spraw Młodzieży i Kultury Fizycznej. Prezydent RP powołał w jej skład 22 członków. Przewodniczącym Rady został Stefan Ignar, komendantem głównym „SP” – płk. Edward Braniewski, a dyrektorem GUKF – Tadeusz Kuchar. Por. J. Chełmecki, S. Wilk, *Wybór źródeł i materiałów do dziejów kultury fizycznej w Polsce w latach 1944–1984*, Warszawa 1986; „Przegląd Sportowy” 1948, nr 23.

¹⁴ R. Wroczyński, *Powszechne dzieje wychowania fizycznego i sportu*, Wrocław 1985, s. 365.

¹⁵ L. Szymański, *Kultura fizyczna i turystyka...*, s. 46.

¹⁶ A. Gutowski, *Drogi rozwoju kultury fizycznej...*, s. 64.

¹⁷ L. Szymański, *Kultura fizyczna i turystyka...*, s. 46.

¹⁸ Wielec prawdopodobne jest, że w tym okresie rangę kultury fizycznej podnosiło wykorzystywanie jej w celach politycznych i propagandowych. Zawody sportowe, w tym szkolne, coraz częściej organizowano z okazji różnych rocznic i wydarzeń politycznych – zob. tamże.

(GKKF), a artykuł 2. określił jego zadania¹⁹. GKKF został powołany w miejsce Głównego Urzędu Kultury Fizycznej przy Naczelnej Radzie do Spraw Młodzieży i Kultury Fizycznej. To podniosło jego rangę jako urzędu centralnego i otworzyło nowy etap w rozwoju polskiego ruchu sportowego, szczególnie masowego sportu młodzieży szkolnej²⁰.

Dnia 16 lutego 1950 r. odbyło się I Plenum GKKF z udziałem ówczesnego Prezesa Rady Ministrów Józefa Cyrankiewicza. W inauguracyjnym przemówieniu, które wygłosił, stwierdził, że krzewienie kultury fizycznej jest ważnym elementem wychowania ideologicznego i politycznego w rozwoju młodzieży i mas pracujących. Natomiast Przewodniczący GKKF Lucjan Motyka przedstawił zadania i plan pracy Komitetu na rok 1950²¹. W tym roku po raz pierwszy w Polsce wychowanie fizyczne i sport zostały uwzględnione w narodowym planie gospodarczym²². Na I Plenum ustalono również wprowadzenie w Polsce – na wzór radziecki – dwóch odznak sprawności fizycznej jako podstawy systemu powszechnego wychowania fizycznego²³. Odznakę dla dorosłych nazwano „Sprawny do Pracy i Obrony” (SPO), a dla młodzieży – „Bądź Sprawny do Pracy i Obrony” (BSPO). Odznaka SPO była dwustopniowa (przyznawano ją osobom powyżej 19. roku życia), a odznaka BSPO miała stopień dziecięcy (11–14 lat) i młodzieżowy (15–18 lat). Należy wspomnieć o tym, że na przełomie 1951/1952 r. nowe kierownictwo GKKF położyło nacisk na szybsze i bardziej precyzyjne wprowadzanie wzorów radzieckich. Zorganizowano miesięczny pobyt w ZSRR dla wybranej grupy działaczy w celu wdrożenia w Polsce radzieckich doświadczeń²⁴. Do masowego zdobywania odznak w pierwszej kolejności

¹⁹ Artykuł 1.: „Celem stworzenia najpomyślniejszych warunków upowszechnienia kultury fizycznej oraz podniesienia poziomu ideowego i wychowawczego ruchu sportowego, jako ważnych czynników wychowania młodzieży, wszechstronnego rozwoju mas pracujących i przygotowania ich do wydajnej pracy i obrony Ludowej Ojczyzny – tworzy się przy Prezesie Rady Ministrów Główny Komitet Kultury Fizycznej”;

Artykuł 2.: „Główny Komitet Kultury Fizycznej jest państwowym organem planowania, kierownictwa i kontroli całokształtu spraw kultury fizycznej i sportu” – „Dziennik Ustaw RP” 1949, nr 65, poz. 526.

²⁰ A. Gutowski, *Drogi rozwoju kultury fizycznej...*, s. 70.

²¹ Tamże, s. 71. Zob. też: *Uchwały i dokumenty w sprawie kultury fizycznej za rok 1950*, Warszawa 1951, s. 22–57.

²² Lucjan Motyka kierował kulturą fizyczną tylko do czerwca 1951 r. Przypuszczalnie pozytywne przekształcenia w kulturze fizycznej, jakie nastąpiły w czasie jego kadencji, nie spełniły oczekiwań kierownictwa partyjnego. L. Motykę odwołano, a na przewodniczącego GKKF mianowano Józefa Farugę. Zob. L. Szymański, *Kultura fizyczna i turystyka...*, s. 50.

²³ Wcześniej odznaki wprowadzono z inicjatywy Komsomołu w ZSRR w marcu 1931 r.

²⁴ „Członkowie naszej delegacji mieli możliwość bezpośrednio zapoznać się z przebiegiem pracy sportowej w kołach, w zakładach pracy, kołchozach, z pracą sekcji sportowych i treningiem czołowych mistrzów. Mogliśmy poznać życie młodzieży w szkolnych zespołach sportowych. Byliśmy obserwatorami na lekcjach wychowania fizycznego w szkołach i w czasie zajęć na wyższych uczelniach [...]. W porównaniu ze słabą organizacją wychowania fizycznego i niezadowolającą troską o to zagadnienie w naszych szkołach – przykład Związku Radzieckiego

przystąpiła młodzież należąca do szkolnych kół sportowych, a pierwszym okresem ich uzyskiwania był rok 1951²⁵. Jako uzupełnienie systemu wychowania fizycznego wprowadzono również jednolitą klasyfikację sportową. Obowiązywało pięć klas: młodzieżowa, III, II, I oraz mistrzowska. Uzyskiwano je na podstawie wyników osiągniętych na oficjalnych zawodach sportowych. Klasyfikacja ta została wprowadzona 1 lutego 1951 r. Posiadanie odznaki SPO (BSPO) było konieczne do uzyskania odpowiedniej klasy sportowej²⁶.

W omawianym okresie w dziedzinie sportu wzorowano się szczególnie na systemie obowiązującym w Związku Radzieckim. Pod koniec 1950 r. III Plenum GKRF podjęło uchwałę dotyczącą pracy propagandowej i ideowo-wychowawczej w ruchu sportowym nakazując, aby pokazywano wyższość sportu socjalistycznego nad sportem kapitalistycznym²⁷. Do realizacji tej uchwały posłużyły liczne odczyty i wykłady z dziedziny kultury fizycznej, nie tylko w różnych zakładach pracy, ale też w szkołach. Takim wykładom często towarzyszyły różne pokazy sportowe. W działalności kulturalno-oświatowej wszystkich masowych organizacji społecznych wskazane było uwzględnianie zagadnień kultury fizycznej. Głównie podkreślano osiągnięcia sportu radzieckiego²⁸. Zmiany organizacyjne, jakie zachodziły w wychowaniu fizycznym i sporcie, bezpośrednio zależały od ówczesnych warunków politycznych, a lata stalinizmu nie sprzyjały jakiegokolwiek aktywności społecznej²⁹.

Tymczasem duża liczba szkolnych kół sportowych i międzyszkolnych kół sportowych, działających już przed wojną, wznowiła swoją działalność. Zaczęły powstawać też nowe koła. W woj. olsztyńskim zaraz po wojnie powstały MKS Matura w Giżycku, Piast w Morażu, Drwęca w Ostródzie i Sztubak w Lidzbarku

w tej dziedzinie jest dla nas tym bardziej cenny i pouczający [...]. W pracy nad dalszym rozwojem wychowania fizycznego i sportu w Polsce Ludowej w pełni wykorzystamy bogate doświadczenia i nauki, jakie zdobyliśmy w czasie naszego pobytu w ZSRR". A. Nowakowski, *Zarządzanie kulturą fizyczną w Polsce w latach 1944–2001: studium historyczno-porównawcze*, Rzeszów 2005, s. 62; J. Faruga, *Kultura fizyczna Związku Radzieckiego naszym wzorem i drogowskazem*, „Kultura Fizyczna” 1952, nr 3, s. 151–154.

²⁵ W 1956 r. zrezygnowano z tych odznak, zdobywanych już wówczas dobrowolnie – A. Nowakowski, *Zarządzanie kulturą fizyczną...*, s. 73.

²⁶ A. Gutowski, *Drogi rozwoju kultury fizycznej...*, s. 77.

²⁷ „Należy stale wskazywać na wyższość sportu socjalistycznego nad sportem kapitalistycznym. Zapoznawać społeczeństwo z przodującą w świecie kulturą i sportem w Związku Radzieckimi z osiągnięciami w krajach demokracji ludowej. Zapoznawać społeczeństwo z naszym dorobkiem na polu kultury fizycznej i sportu i demaskować zgniliznę sportu burżuazyjnego i jego pozostałości w polskim ruchu sportowym” – „Kultura Fizyczna” 1951, nr 2, s. 90–94.

²⁸ W okresie stalinizmu w sporcie polskim dostrzega się nieprzerwaną manipulację polityczną i ideologiczną. Wyniki sportowe służyły pokazaniu osiągnięć kraju realnego socjalizmu. Dlatego dużą wagę partia przywiązywała do dużych imprez masowych, dzięki którym mogła oddziaływać propagandowo na społeczeństwo. Zob. szerzej: „Kultura Fizyczna” 1951, nr 2, s. 83–94.

²⁹ Określenia „lata stalinizmu” użyto w niniejszym artykule w stosunku do okresu 1949–1953. Jak podaje P. Godlewski, stalinowski system władzy zaczęto wprowadzać już w 1944 r., a jego ostatnie elementy przetrwały do 1989 r.

Warmińskim³⁰. Do klubów, które wznowiły działalność, należał m.in. MKS Legion w Częstochowie. Zrzeszał on młodzież gimnazjalną, która – głównie własnym nakładem pracy – utworzyła swoją siedzibę, usytuowaną w niedużym domku w parku miejskim. Latem obiekt ten służył za szatnię, a zimą grano w szachy i tenisa stołowego. Odbywały się tam również pogadanki i odczyty na tematy sportowe³¹. Należy zaznaczyć, że jedną z pierwszych szkolnych imprez sportowych w skali kraju zorganizowano w Częstochowie – były to mistrzostwa gimnazjów w piłce nożnej, odbyte w październiku 1945 r.³²

W roku szkolnym 1945/1946 niemal w każdej szkole w Łodzi znajdowało się szkolne koło sportowe. Do najaktywniejszych szkolnych kół męskich należały: Kościuszko, Kopernik, Narutowicz, Żeromski i Pogoń. Prawie w każdą sobotę i niedzielę odbywały się zawody międzyszkolne³³. W pierwszych powojennych latach corocznie organizowano mistrzostwa szkół średnich ogólnokształcących i zawodowych tego miasta w pływaniu, lekkoatletyce, piłce siatkowej, koszykowej i nożnej. Organizowano też pokazy gimnastyczne, taneczne oraz szkolne święta wychowania fizycznego³⁴. Po zakończeniu wojny, kiedy zaczęto odbudowywać i organizować szkoły, szczególnie średnie, zaczęły powstawać szkolne koła sportowe. Już w 1947 r. w kraju funkcjonowało 529 szkolnych kół sportowych, do których należało 34 000 członków. W większych miastach, gdzie było więcej szkół, a tym samym i kół sportowych, tworzone międzyszkolne kluby sportowe dla młodzieży wyróżniającej się zainteresowaniami sportowymi. Kluby miały przeciwdziałać wstępowaniu młodzieży do pozaszkolnych klubów sportowych. W 1948 r. w dziesięciu województwach istniało 61 międzyszkolnych klubów sportowych, skupiających 3515 uczniów³⁵.

Należy zwrócić uwagę na systematyczny wzrost liczby szkolnych kół sportowych i różnych imprez sportowych w tym okresie. W 1949 r. było zorganizowanych w szkołach na wsi 316 szkolnych kół sportowych, które zrzeszały 7348 uczniów, natomiast w mieście kół tych istniało 791 i należało do nich 56 961 członków. W tym czasie koła nie miały żadnych podstaw prawnych do funkcjonowania³⁶. W 1949 r. w zawodach i rozgrywkach sportowych ze szkół na wsi wzięło udział 38 928 uczniów, a w mieście – 12 4876 uczniów. Młodzież uczestniczyła w różnych imprezach masowych. Spośród nich należy wymienić: Święto Kultury Fizycznej, Biegi Narodowe, biegi narciarskie, marsze, zawody pływac-

³⁰ Z. Cendrowski, *Szkic z historii SZS*, Warszawa 1983, s. 7.

³¹ E. Małolepszy, J. Sętowski (red.), *Działalność Szkolnego Związku Sportowego w Częstochowie w latach 1953–2003*, Częstochowa 2006, s. 20–21.

³² Tamże, s. 25.

³³ *10-lecie Sportu Szkolnego*, Pabianice 1957, s. 7.

³⁴ Tamże, s. 29.

³⁵ Tamże, s. 12.

³⁶ L. Denisiuk, *Problemy planu 6-letniego z zakresu wychowania fizycznego w szkolnictwie*, „Wychowanie Fizyczne” 1950, nr 10, s. 440.

kie i zawody piłki ręcznej. W wyżej wymienionych imprezach w 1949 r. na wsiach wzięło udział 267 590 uczniów, a w miastach – 643 210 uczniów³⁷.

Przełomowym okresem, jeśli chodzi o rozwój szkolnych kół sportowych, był rok 1950. Dnia 18 czerwca 1950 r. ukazało się zarządzenie Ministra Oświaty, które ujęło w ramy organizacyjne szkolny ruch sportowy. Szkolne koła sportowe – zorganizowane w 1950 r. we wszystkich szkołach ogólnokształcących, liceach pedagogicznych i wyżej zorganizowanych szkołach podstawowych – dawały młodzieży możliwość uprawiania sportu w godzinach poza obowiązkowymi lekcjami wychowania fizycznego, a dzięki temu przyczyniły się do osiągania coraz wyższych lokat w poszczególnych dyscyplinach sportu. Z kolei rok 1952 okazał się ważny dla rozwoju sportu szkolnego, szczególnie na wsiach, ponieważ odtąd można było organizować w szkołach podstawowych, zatrudniających 6 lub mniej nauczycieli, kółka sportowe. Funkcjonowały one na zasadach szkolnych kółek technicznych, w jednej sekcji sportowej ogólnego przygotowania w zakresie programu BSPO³⁸.

W tych latach nastąpił bardzo duży rozwój szkolnych kół sportowych w liceach. W 1951 r. do kół należało 48,3% ogółu uczniów tego typu szkół, w 1952 r. – 60%, a w 1953 r. – 62%. W liceach pedagogicznych typu wychowania fizycznego często cała młodzież w szkole należała do szkolnego koła sportowego. Nad szkolnymi kołami sportowymi opiekę sprawowały zrzeszenia sportowe. Uczniowie należący do kół uprawiali różne dyscypliny sportowe w wielu sekcjach. W 1953 r. młodzież uprawiała sport w 28 dziedzinach, a w całym kraju istniało 12 229 sekcji sportowych. Zadaniem szkolnych kół sportowych było zachęcanie uczniów do czynnego uprawiania sportu, zdobywania norm na odznakę sportową oraz zwiększenie liczby klas sportowych dla danego koła³⁹.

W pierwszych latach po wojnie nastąpiła rozbudowa szkolnictwa zawodowego. Utworzono nowe typy szkół zawodowych, dzięki którym wzrastała liczba młodzieży szkolnej objętej obowiązkiem wychowania fizycznego. Jeśli chodzi o szkolnictwo zawodowe, należy zwrócić uwagę, że Centralny Urząd Szkolnictwa Zawodowego organizował dla uzdolnionej sportowo i najbardziej aktywnej młodzieży szkoleniowe obozy sportowe. Przeszkoleni uczniowie pomagali nauczycielom w przygotowywaniu różnych imprez sportowych i masowych akcji, w prowadzeniu zajęć przysposobienia sportowego, w naprawie i konserwacji sprzętu sportowego oraz urządzeń wykorzystywanych podczas zajęć wychowania fizycznego. Pierwszy etap rozwoju ruchu sportowego w szkolnictwie zawodowym zakończył się powołaniem w 1953 r. Zrzeszenia Sportowego Szkolnictwa Zawodowego „Zryw”, będącego protoplastą Szkolnego Związku Sportowego⁴⁰.

³⁷ Tamże, s. 441.

³⁸ J. Hryniewiecka, *Kółka sportowe w szkołach podstawowych*, „Kultura Fizyczna” 1952, nr 9, s. 731.

³⁹ R. Auch, *Dziesięcioletni dorobek sportu szkolnego*, „Wychowanie Fizyczne w Szkole” 1954, nr 4, s. 15.

⁴⁰ Zob. szerzej na ten temat: M. Kruk, *Działalność Zrzeszenia Sportowego Szkolnictwa Zawodowego (ZSSZ) „Zryw” w latach 1953–1957*, [w:] L. Nowak, R. Urban (red.), *Z najnowszej histo-*

Trudno dokonać analizy polityki finansowej państwa w pierwszym okresie rozwoju kultury fizycznej w Polsce Ludowej. Związane jest to bowiem ze zróżnicowaną strukturą budżetu państwa⁴¹. Zupełnie inaczej wyglądało finansowanie kultury fizycznej i turystyki w latach 1947–1949 (w okresie planu trzyletniego) niż w latach 1950–1955 (w okresie planu sześcioletniego). W obu tych okresach państwo przeznaczało finanse przede wszystkim na odbudowę przemysłu i na tworzenie nowej bazy produkcyjnej⁴². W założeniach inwestycyjnych planu trzyletniego kultura fizyczna i turystyka nie były brane pod uwagę jako oddzielna gałąź gospodarki narodowej, a bazę materialną wychowania fizycznego i sportu zalecano odbudowywać głównie czynami społecznymi. Poważnym problemem było również niewykorzystywanie wielu obiektów związanych ze sportem. Sale sportowe były zamieniane na magazyny, a na boiskach często wypasano bydło. Odbudowa bazy materialnej kultury fizycznej była podstawowym warunkiem jej rozwoju. Duży wkład w odbudowę obiektów i urządzeń sportowych włożyło społeczeństwo, bowiem nakłady finansowe państwa były niewielkie⁴³. Nakłady na wychowanie fizyczne, wczasy, krajoznawstwo i turystkę w szkolnictwie przedstawiały się następująco: w 1949 r. przeznaczono na ten cel 0,16% bieżących wydatków Ministerstwa Oświaty, w 1948 r. – 6,34%, a w 1949 r. – 3,67%⁴⁴. W okresie planu sześcioletniego kultura fizyczna była elementem Narodowego Planu Gospodarczego. Znacznie wzrosły wtedy nakłady inwestycyjne państwa na tę dziedzinę. W 1950 r. środki przyznane na wychowanie fizyczne, turystykę oraz wypoczynek dzieci i młodzieży w szkolnictwie wynosiły szacunkowo ok. 5% wydatków Ministerstwa Oświaty, natomiast budżet Ministerstwa Oświaty wynosił ok. 11,3% wydatków bieżących państwa⁴⁵. W kolejnych latach nakłady na wychowanie fizyczne, turystykę i oświatę w szkolnictwie były

rii kultury fizycznej w Polsce, Gorzów Wielkopolski 2014, s. 239–250. Z uwagi na istnienie powyższego artykułu autorzy nie analizują genezy powstania Zrzeszenia Sportowego Szkolnictwa Zawodowego „Zryw”.

⁴¹ Inną strukturę miał budżet państwa w latach 1947–1950, w 1951 i w latach 1952–1956. Środki na kulturę fizyczną i turystykę zostały dokładnie podane tylko w ustawie budżetowej na 1951 r. W ustawach budżetowych w latach 1947–1950 środki na kulturę fizyczną i turystykę są podane w budżetach poszczególnych, centralnych jednostek administracyjnych, które miały wyodrębnione środki na wczasy lub akcje socjalne, a niektóre – np. Ministerstwo Oświaty i Ministerstwo Komunikacji – także na wychowanie fizyczne, turystykę i przysposobienie wojskowe. Od 1952 r. środki na kulturę fizyczną podawano całościowo, łącznie ze środkami na ochronę zdrowia. Zob. L. Szymański, *Kultura fizyczna i turystyka...*, s. 73–74.

⁴² T. Stankiewicz, *Pierwszy inwestycyjny plan Polski Ludowej*, „Dzieje Najnowsze” 1988, nr 2, s. 39–76.

⁴³ L. Szymański, *Kultura fizyczna i turystyka...*, s. 75–76.

⁴⁴ Budżet wydatków bieżących Ministerstwa Oświaty wynosił w 1947 r. ok. 11,5% wydatków bieżących państwa, w 1948 r. 9,6%, a w 1949 r. 9,2%. Oprócz tego niewielkie środki na wychowanie fizyczne i przysposobienie wojskowe wydzielono w tzw. szkolnictwie przemysłowym. Zob. tamże, s. 76.

⁴⁵ Tamże, s. 78.

mniejsze. W 1951 r. środki na oświatę (łącznie ze szkolnictwem wyższym) wyniosły 10,67% budżetu państwa, a nakłady na kolonie, obozy i półkolonie stanowiły 3,18% budżetu oświatowego. W 1953 r. środki te uległy zmniejszeniu – odpowiednio do 8,64% i 2,77%⁴⁶.

Po zakończeniu drugiej wojny światowej baza materialna szkolnictwa na terenie całego kraju była w katastrofalnym stanie. Jednym z głównych zadań szkolnictwa w okresie po wyzwoleniu kraju była likwidacja skutków zniszczeń wojennych i okupacji. Natychmiast przystąpiono więc do odbudowy. Na terenie powiatu krośnieńskiego w 1945 r. całkowitemu zniszczeniu uległo 28% przedwojennych szkół, a częściowemu – 41%. Łącznie działały 62 szkoły z 250 nauczycielami. Nauka odbywała się w bardzo trudnych warunkach⁴⁷. W 1945 r. w szkołach podstawowych pracowało zaledwie 120 wykwalifikowanych nauczycieli, a w średnich szkołach ogólnokształcących – 180. Drastycznie brakowało także sal gimnastycznych. Tylko na ziemi gorzowskiej, na ogólną liczbę 380 szkół, 52 budynki zostały całkowicie zniszczone, a kilkadziesiąt wymagało kapitalnego remontu. Zniszczeniu uległy również sale gimnastyczne, a te, które ocalały, często zamieniano na szpitale i magazyny⁴⁸.

Sal gimnastyczne wykorzystywano dla innych celów. Przykładem może być województwo poznańskie. W Sierakowie sala gimnastyczna służyła jako sala kinowa. Podobnie było w Krzyżu Wlkp. W Pleszewie natomiast miejską salę gimnastyczną zajęto na warsztaty szkoły zawodowej, a uczniowie szkół podstawowych nr 1 i 2 nie mieli gdzie ćwiczyć. W Pile salę gimnastyczną zamieniono na salę teatralną. Zbliżona sytuacja miała miejsce w Warszawie. Tam w wielu szkolnych salach gimnastycznych odbywały się zabawy publiczne i inne imprezy. W województwie olsztyńskim było podobnie. W Górowie Iławeckim salę gimnastyczną przeznaczono na zabawy⁴⁹. Należy jednak zaznaczyć, że nie we wszystkich odbudowanych szkołach i tych, które wybudowano, znajdowały się sale gimnastyczne⁵⁰.

⁴⁶ Należy zaznaczyć, że w latach 50. nie było w szkolnictwie sprzyjającej atmosfery dla wychowania fizycznego i sportu. Wskazuje na to uchwała Ministerstwa Oświaty z 1953 r., odwołująca się do aktywu oświatowego o stworzenie lepszych warunków dla rozwoju tych dziedzin.

⁴⁷ A. Nowakowski, *Z przeszłości i współczesności szkolnej kultury fizycznej. Na 50-lecie Szkolnego Związku Sportowego (1957–2007)*, Wadowice 2008, s. 36.

⁴⁸ J. Gaj, K. Hądzelek, *Dzieje kultury fizycznej w Polsce w XIX i XX wieku. Koncepcje, uwarunkowania i efekty instytucjonalnej działalności*, AWF w Poznaniu, seria: Monografie, nr 289, Poznań 1991, s. 260.

⁴⁹ L. Denisiuk, *Baza materialna w zakresie wychowania fizycznego szkół podległych Ministerstwu Oświaty*, „Kultura Fizyczna” 1953, nr 9, s. 684.

⁵⁰ Przykładem może być województwo poznańskie, w którym wykaz szkół i sal gimnastycznych w latach 1945–1952 przedstawiał się następująco: 1945 – 1 szkoła (bez sali gimnastycznej), 1946 – 13 szkół (1 sala gimnastyczna), 1947 – 15 szkół (bez sali gimnastycznej), 1948 – 21 szkół (1 sala gimnastyczna), 1949 – 15 szkół (2 sale gimnastyczne), 1950 – 19 szkół (3 sale gimnastyczne), 1951 – 30 szkół (7 sal gimnastycznych), 1952 – 8 szkół (4 sale gimnastyczne). Zob. tamże, s. 685.

W organizowanie wychowania fizycznego w szkolnictwie, zarówno podstawowym, jak i średnim, wiele pracy wkładały władze oświatowe, m.in. Kuratorium Okręgu Szkolnego Poznańskiego. Prace te polegały przede wszystkim na wprowadzeniu dokształcania nauczycieli wychowania fizycznego, kontroli realizacji programów wychowania fizycznego i organizowaniu masowych imprez. Charakterystycznymi dla powojennego okresu formami działania były masowe imprezy sportowe, organizowane głównie przez ruch młodzieżowy, w których brała udział młodzież szkolna. Do najpopularniejszych należały marszobiegi, tory przeszkód, strzelanie, rajdy, splywy, lekkoatletyka i gry zespołowe⁵¹.

Jak wspomniano wcześniej, znaczący rozwój ruchu sportowego nastąpił w szkolnictwie zawodowym. Przykładem są różne imprezy sportowe organizowane dla wielu uczniów. We wrześniu 1947 r. w Szczecinie, z okazji III Zjazdu Przemysłowego Ziem Odzyskanych, odbył się I Zlot Szkół Przynsposobienia Przemysłowego. W zawodach sportowych wzięło udział 600 zawodników i 320 zawodniczek. Przedstawiono również pokazy gimnastyczne i taneczne w obecności przedstawicieli rządu. II Igrzyska Szkolnictwa Zawodowego Ministerstwa Przemysłu i Handlu odbyły się w lipcu 1948 r. we Wrocławiu, w ramach Wystawy Ziem Odzyskanych, i były połączone z Festiwałem Młodzieżowym. Wzięło w nich udział niemal 3500 zawodników i zawodniczek, a w eliminacjach – około 25 000 uczniów i uczennic. III Igrzyska szkół zawodowych podległych Centralnemu Urzędowi Szkolenia Zawodowego przeprowadzono w 1949 r. w Zabrze. Startowało w nich 4500 młodzieży. Natomiast w Warszawie, też w 1949 r., odbyły się I Ogólnopolskie Igrzyska Szkolne o mistrzostwo szkół podlegających Ministerstwu Oświaty. Udział w nich wzięło 1850 uczniów ze szkół licealnych. Przedstawiono też pokazy gimnastyczne i tańce, w których uczestniczyło 6000 młodzieży⁵².

Coroczne organizowanie Centralnych Igrzysk było poprzedzone dużą liczbą zawodów rozpoczynających się na szczeblu szkoły, dalej rozgrywanych w ramach eliminacji rejonowych, powiatowych, podokręgowych i wojewódzkich, aż do szczebla centralnego. Taki system rozgrywek miał być zachętą do uprawiania sportu dla szerokich mas dzieci i młodzieży. Przygotowanie młodzieży do igrzysk było bodźcem do tworzenia szkolnych kół sportowych, a to przyczyniało się do rozwoju ruchu sportowego. W omawianym okresie rozwinął się sport masowy, szczególnie dzięki imprezom, do których zaliczyć należy głównie Biegi Narodowe i Marsze Jesienne⁵³.

W dniach 23–26 czerwca 1953 r. odbyła się we Wrocławiu Pierwsza Spartakiada Szkół Ministerstwa Oświaty. Była to największa z dotychczas przeprowa-

⁵¹ Z. Grot, J. Gaj, *Zarys dziejów kultury fizycznej w Wielkopolsce*, Warszawa – Poznań 1973, s. 294–298.

⁵² W. Przybyłowski, *Wychowanie fizyczne i sport w szkołach zawodowych w okresie 10-lecia Polski Ludowej*, „Wychowanie Fizyczne w Szkole” 1954, nr 4, s. 37–38.

⁵³ R. Auch, *Dziesięcioletni dorobek sportu szkolnego...*, s. 18–19.

dzonych imprez sportowych. Spartakiada ta objęła swym zasięgiem znaczącą liczbę uczniów szkół licealnych⁵⁴. W eliminacjach na wszystkich szczeblach – szkoły, podokręgu (kilka powiatów) i okręgu – wzięło udział niemal 200 tysięcy młodzieży. Rozbicie przygotowań do Spartakiady na cały rok szkolny było niezwykle ważnym czynnikiem aktywizacji uczniów, miało niezaprzeczalny wpływ na podniesienie poziomu sportu w szkołach i jego umasowienie, oraz pośrednio wpłynęło na podniesienie bazy materialnej do prowadzenia zajęć wychowania fizycznego⁵⁵. Przygotowania do Spartakiady odbywały się pod hasłem „Pierwsi w nauce, pierwsi w sporcie”. Był to drugi, równie ważny, element tej imprezy. Po raz pierwszy zastosowano zasadę niedopuszczania do startu uczniów z obniżoną oceną ze sprawowania, albo z oceną niedostateczną, co miało wpłynąć na podniesienie wyników nauczania i wychowania⁵⁶.

Należy zwrócić uwagę na fakt, że po raz pierwszy młodzież brała udział w tak dużej imprezie w siedmiu dyscyplinach sportowych. Również po raz pierwszy reprezentanci poszczególnych województw wystąpili w jednolitych strojach sportowych⁵⁷. Młodzież uzyskała szereg wartościowych wyników sportowych. Zostały pobite trzy rekordy Polski juniorów, a także uzyskano wiele wyników zbliżonych do rekordów. Osiągnięto również wyniki, które odpowiadały normom jednolitej klasyfikacji sportowej. Jako przykład należy wymienić lekkoatletykę, w której uzyskano 2 normy w klasie I, 82 normy w klasie II, 406 norm w klasie III i 307 norm w klasie młodzieżowej⁵⁸. Wyniki Spartakiady przedstawiały się następująco: I miejsce, nagrodę premiera J. Cyrankiewicza i nagrodę ministra oświaty W. Jarosińskiego za najlepszy wynik chłopców zdobyło województwo stalinogrodzkie; II miejsce i nagrodę ministra spraw zagranicznych zdobyła Warszawa, także za najlepszy wynik dziewcząt – nagrodę przewodniczącego GKKF; III miejsce i nagrodę ministra zdrowia uzyskało województwo wrocławskie⁵⁹. Tym samym symbolicznie zakończył się pewien ważny etap rozwoju sportu szkolnego, od pierwszych kół sportowych i rywalizacji w 1945 r. do utworzenia pierwszej centralnej organizacji sportowej szkolnictwa zawodowego i monumentalnej ogólnopolskiej imprezy sportowej.

⁵⁴ W. Pietraszkiewicz, *I Spartakiada Szkół Ministerstwa Oświaty*, „Wychowanie Fizyczne w Szkole” 1953, nr 4, s. 43–45.

⁵⁵ W samej Spartakiadzie wzięło udział ponad 3 tys. uczniów szkół licealnych ze wszystkich województw. Na Spartakiadzie z każdego województwa była reprezentacja składająca się ze 142 zawodników, 14 nauczycieli – opiekunów, 2 nauczycieli – sędziów oraz 1 akordeonisty. Zob. L. Denisiuk, *Baza materialna w zakresie wychowania fizycznego...*, s. 687.

⁵⁶ W. Pietraszkiewicz, *I Spartakiada...*, s. 45–46.

⁵⁷ Tamże, s. 43.

⁵⁸ Można dostrzec wyraźny postęp w wynikach sportowych młodzieży szkolnej, osiągniętych podczas I Spartakiady Szkół Ministerstwa Oświaty w stosunku do wyników uzyskanych w I Ogólnopolskich Igrzyskach Szkolnych, podlegających Ministerstwu Oświaty, które odbyły się w 1949 r. L. Denisiuk, *Baza materialna w zakresie...*, s. 689.

⁵⁹ Nagrodę Zarządu Głównego ZMP za najlepszą postawę sportową otrzymało województwo zielonogórskie. Zob. L. Denisiuk, *Baza materialna w zakresie...*, s. 689.

Z przedstawionego materiału wynika, że w pierwszych latach powojennych nastąpiła odbudowa i zwiększanie się zasięgu sportu szkolnego w skali całego kraju. Sprzyjał temu rozwój oświaty oraz szeroki zasięg podejmowanych szkolnych inwestycji i postępujący wzrost liczby wykwalifikowanej kadry nauczycielskiej. Nastąpiło to dzięki polityce masowości szkolnego ruchu sportowego, osiągniętej w totalitarnym państwie, głównie poprzez organizowanie wielu imprez, w tym zwłaszcza o wydźwięku propagandowym na wszystkich szczeblach, począwszy od poziomu szkoły, a skończywszy na centralnych imprezach, obejmujących młodzież szkolną z całego kraju. Należy jednak zauważyć, że po 1952 r. zbyt dużą wagę przywiązywano w szkolnictwie do uprawiania sportu wyczynowego. Coraz częściej lekcje wychowania fizycznego miały charakter sportowy i przekształcały się w treningi⁶⁰.

Bibliografia

A. Źródła

I. Źródła drukowane

Źródła normatywne

„Dziennik Ustaw RP” 1949, nr 65, poz. 526.

Uchwały i dokumenty w sprawie kultury fizycznej za rok 1950, Warszawa 1951.

Czasopisma

„Kultura Fizyczna” 1951

„Przegląd Sportowy” 1948

B. Literatura

I. Publikacje

10-lecie Sportu Szkolnego, Pabianice 1957.

Auch R., *Dziesięcioletni dorobek sportu szkolnego*, „Wychowanie Fizyczne w Szkole” 1954, nr 4, s. 11–20.

Cendrowski Z., *Szkic z historii SZS*, Warszawa 1983.

Chelmecki J., Wilk S., *Wybór źródeł i materiałów do dziejów kultury fizycznej w Polsce w latach 1944–1984*, Warszawa 1986.

Denisiuk L., *Baza materialna w zakresie wychowania fizycznego szkół podległych Ministerstwu Oświaty*, „Kultura Fizyczna” 1953, nr 9, s. 683–689.

Denisiuk L., *Problemy planu 6-letniego z zakresu wychowania fizycznego w szkolnictwie*, „Wychowanie Fizyczne” 1950, nr 10, s. 433–445.

Dudek D. (red.), *Polska kultura fizyczna i turystyka w czasach zaborów i II Rzeczypospolitej*, AWF w Krakowie, seria: Studia i Monografie, nr 61, Kraków 2009.

⁶⁰ L. Szymański, *Kultura fizyczna i turystyka...*, s. 80.

- Faruga J., *Kultura fizyczna Związku Radzieckiego naszym wzorem i drogowskazem*, „Kultura Fizyczna” 1952, nr 3, s. 151–154.
- Gaj J., Hądzelek K., *Dzieje kultury fizycznej w Polsce w XIX i XX wieku. Koncepcje, uwarunkowania i efekty instytucjonalnej działalności*, AWF w Poznaniu, seria: Monografie, nr 289, Poznań 1991.
- Godlewski P., *Sport w Polsce na tle politycznej rzeczywistości lat 1944–1956*, Poznań 2006.
- Grot Z., Gaj J., *Zarys dziejów kultury fizycznej w Wielkopolsce*, Warszawa – Poznań 1973.
- Gutowski A., *Drogi rozwoju kultury fizycznej w Polsce Ludowej w latach 1944–1956*, Warszawa 1965.
- Hryniewiecka J., *Kółka sportowe w szkołach podstawowych*, „Kultura Fizyczna” 1952, nr 9, s. 731–736.
- Kruk M., *Działalność Zrzeszenia Sportowego Szkolnictwa Zawodowego (ZSSZ) „Zryw” w latach 1953–1957*, [w:] L. Nowak, R. Urban (red.), *Z najnowszej historii kultury fizycznej w Polsce*, Gorzów Wielkopolski 2014, s. 239–250.
- Małolepszy E., Sętowski J. (red.), *Działalność Szkolnego Związku Sportowego w Częstochowie w latach 1953–2003*, Częstochowa 2006.
- Nowacki W., Tkaczyk J. (red.), *Sprawozdanie z Sejmiku Kultury Fizycznej*, Warszawa 1981.
- Nowak J., *O działalności sportowo-wychowawczej ZWM*, t. 3, Warszawa 1966.
- Nowakowski A., *Zarządzanie kulturą fizyczną w Polsce w latach 1944–2001: studium historyczno-porównawcze*, Rzeszów 2005.
- Nowakowski A., *Z przeszłości i współczesności szkolnej kultury fizycznej. Na 50-lecie Szkolnego Związku Sportowego (1957–2007)*, Wadowice 2008.
- Pasko A., *Polityczne aspekty organizacji sportu w Polsce w latach 1944–1949*, [w:] D. Dudek (red.), *Polska kultura fizyczna i turystyka w czasach zaborów i II Rzeczypospolitej*, AWF w Krakowie, seria: Studia i Monografie, nr 61, Kraków 2009, s. 274–286.
- Pasko A., *Sport wyczynowy w polityce państwa 1944–1989*, Kraków 2012.
- Pietraszkiewicz W., *I Spartakiada Szkół Ministerstwa Oświaty*, „Wychowanie Fizyczne w Szkole” 1953, nr 4, s. 43–47.
- Przybyłowski W., *Wychowanie fizyczne i sport w szkołach zawodowych w okresie 10-lecia Polski Ludowej*, „Wychowanie Fizyczne w Szkole” 1954, nr 4, s. 36–44.
- Stankiewicz T., *Pierwszy inwestycyjny plan Polski Ludowej*, „Dzieje Najnowsze” 1988, nr 2, s. 39–76.
- Szymański L., *Kultura fizyczna i turystyka w polityce Polski Ludowej 1944–1989*, Wrocław 2004.
- Wroczyński R., *Powszechnie dzieje wychowania fizycznego i sportu*, Wrocław 1985.

The Conditions for Development of School Sports in Poland after the Second World War (1945–1953)

Abstract

In the article the rebuilding process of sport in Polish education after the Second World War and the formation of a new model of school sports in the years 1945–1953 were presented. It was a special period of raising the country from the ravages of war. A new political system was introduced that had a significant impact on the development of education and a new organization of school sports. In the first years after the war the dynamic development of vocational education was particularly observed. New types of vocational schools were created. Many sport disciplines were promoted in schools. Additionally, new forms of sport competitions were introduced. In 1950 the Minister of Education published regulation that included school sports in the framework of education. The school sports groups organized in 1950 in all secondary schools, pedagogical high schools and higher organized primary schools gave students opportunity to do sport in additional time. The article is based on the existing literature and on the preserved archival sources and press materials.

Keywords: sports school (1945–1953), school sports groups, school sports competition.

Arkadiusz PŁOMIŃSKI*
Daniel BAKOTA**

Geneza oraz podstawy ideologiczne, organizacyjne i sportowe I Ogólnopolskiej Spartakiady Młodzieży w 1969 roku

Streszczenie

Finały I Ogólnopolskiej Spartakiady Młodzieży (OSM) zostały zorganizowane w 1969 r. na obszarze województw wrocławskiego i poznańskiego. W eliminacjach do I OSM udział wzięło kilka milionów młodych sportowców, którzy rywalizowali podczas spartakiad szkolnych, dzielnicowych, gromadzkich, miejskich, rejonowych, powiatowych i wojewódzkich. Finały I OSM przeprowadzono w 21 dyscyplinach sportowych: boks, akrobatyka sportowa, gimnastyka sportowa, judo, kajakarstwo, kolarstwo szosowe, kolarstwo torowe, koszykówka mężczyzn i kobiet, lekkoatletyka, łucznictwo, piłka nożna, piłka ręczna mężczyzn i kobiet, piłka siatkowa mężczyzn i kobiet, pływanie, podnoszenie ciężarów, strzelectwo, szermierka, tenis ziemny, wioślarstwo, zapasy w stylu klasycznym i wolnym oraz żeglarstwo.

Słowa kluczowe: Ogólnopolska Spartakiada Młodzieży, młodzież, sport.

Omówienie genezy oraz podstaw ideologicznych, organizacyjnych i sportowych I OSM, którą zorganizowano w 1969 r., to główny cel niniejszej pracy. Podstawową metodą badawczą, wykorzystaną podczas pisania pracy, była analiza źródeł historycznych. Wykorzystano też metodę indukcji i dedukcji. Do przygotowania pracy zostały wykorzystane źródła archiwalne, drukowane, prasowe oraz literatura przedmiotu. Kwerenda materiałów źródłowych została przeprowadzona w Archiwum Akt Nowych w Warszawie (szczególnie cenny okazał się Zespół: Główny Komitet Kultury Fizycznej i Turystyki). Wysłunięto następujące problemy badawcze:

* dr, Akademia im. Jana Długosza w Częstochowie, Wydział Pedagogiczny, Instytut Wychowania Fizycznego, Turystyki i Fizjoterapii; e-mail: a.k.plominski@wp.pl

** dr, Akademia im. Jana Długosza w Częstochowie, Wydział Pedagogiczny, Instytut Wychowania Fizycznego, Turystyki i Fizjoterapii; e-mail: danbak@autograf.pl

1. Jakie było podłoże ideowo-polityczne ruchu spartakiadowego w Polsce Ludowej?
2. Jak wyglądały przygotowania do I OSM w 1969 r.?
3. W jakich dyscyplinach sportowych i z jakim skutkiem rywalizowano podczas I OSM?

Wraz z zakończeniem II wojny światowej w 1945 r. w Polsce rządy objęła „władza ludowa”. Jednym z najważniejszych celów nowej władzy było wychowanie polskiej młodzieży w duchu socjalistycznym (poprzez wzorowanie się na radzieckim modelu ustrojowym)¹. Realizatorami tego założenia miały być organizacje młodzieżowe, m.in.: Związek Walki Młodych, Organizacja Młodzieży Towarzystwa Uniwersytetu Robotniczego, Związek Harcerstwa Polskiego i Związek Młodzieży Polskiej. Organizacje te, oprócz działalności ideologicznej, prowadziły również działalność w zakresie upowszechniania sportu, rekreacji i wychowania fizycznego wśród młodzieży². Władze państwowe dostrzegały istotę znaczenia aktywności fizycznej w prawidłowym rozwoju dzieci i młodzieży. W celu skoordynowania, a przede wszystkim nadzorowania młodzieżowego ruchu sportowego, powołano specjalistyczne organizacje, tj.: Zrzeszenie Sportowe Szkolnictwa Zawodowego „Zryw”, którego głównym celem było upowszechnianie kultury fizycznej wśród młodzieży szkół zawodowych, oraz Zrzeszenie Ludowe Zespoły Sportowe (LZS), którego jednym z celów było upowszechnianie kultury fizycznej wśród uczniów szkół rolniczych. Ponadto, Zrzeszenie LZS prowadziło działalność w zakresie wszechstronnego krzewienia kultury fizycznej i turystyki wśród mieszkańców wsi, małych miast i miasteczek o charakterze rolniczym, jak również dbało o zdrowie i prawidłowy rozwój fizyczny dzieci i młodzieży oraz tworzenie odpowiedniej infrastruktury w tym zakresie³.

Ważnym czynnikiem upowszechniającym kulturę fizyczną wśród społeczeństwa było współzawodnictwo sportowe. W nawiązaniu do przedwojennych imprez sportowych, organizowanych przez środowiska robotnicze, po zakończeniu II wojny światowej w krajach „bloku socjalistycznego” zaczęto organizować zawody sportowe pod nazwą Spartakiada⁴. W Polsce imprezę tego typu (Ogólnopolska Spartakiada Sportowa) na szczeblu centralnym pierwszy raz zorganizowano we wrześniu 1951 r. Spartakiadę rozegrano w Warszawie i Łodzi, a program obejmował współzawodnictwo m.in.: w boksie, gimnastyce, kolarstwie, koszykówce, lekkoatletyce, piłce siatkowej, pływaniu i strzelectwie. Ponadto, w ramach Spartakiady odbyły się finałowe rozgrywki o piłkarski Puchar

¹ A. Nowakowski, *Zarządzanie kulturą fizyczną w Polsce w latach 1944–2001. Studium historyczno-porównawcze*, Rzeszów 2005, s. 7.

² J. Gaj, *Wychowanie fizyczne i sport w Polsce Ludowej*, Warszawa 1987, s. 117–145.

³ M. Kruk, *Działalność Zrzeszenia Sportowego Szkolnictwa Zawodowego „Zryw” w Polsce w latach 1953–1957*, [w:] L. Nowak, R. Urban (red.), *Z najnowszej historii kultury fizycznej w Polsce*, t. 11, Gorzów Wlkp. 2014, s. 239, 240; *Mała encyklopedia sportu L–Ż*, t. 2, Warszawa 1987, s. 674.

⁴ *Mała encyklopedia sportu L–Ż*, t. 2, s. 437.

Polski. Druga Ogólnopolska Spartakiada Sportowa odbyła się w lipcu 1954 r. w Warszawie i Wrocławiu (była częścią obchodów 10-lecia Polski Ludowej). W programie zawodów było 11 dyscyplin: boks, gimnastyka, kolarstwo, koszykówka, lekkoatletyka, piłka siatkowa, pływanie, podnoszenie ciężarów, strzelectwo, szermierka i zapasy. Kolejna, III Centralna Spartakiada, została rozegrana po dziesięcioletniej przerwie, w 1964 r., a uczestnicy rywalizowali w 13 dyscyplinach sportowych: boksie, gimnastyce, kajakarstwie, koszykówce, kolarstwie, lekkoatletyce, piłce nożnej, piłce ręcznej, piłce siatkowej, pływaniu, podnoszeniu ciężarów, szermierce i zapasach⁵.

W drugiej połowie lat 60. XX w. podjęto decyzję, iż ruch spartakiadowy będzie obejmował wyłącznie środowiska młodzieżowe⁶. Opracowano zasady współzawodnictwa pomiędzy województwami i organizacjami wychowania fizycznego i sportu na lata 1967–1971, którego celem było m.in.: dążenie do podniesienia poziomu szkolenia sportowego w klubach i sekcjach sportowych; rozwijanie form sprzyjających systematycznemu uprawianiu masowych ćwiczeń fizycznych i sportu; kształtowanie w najszerszych kręgach społeczeństwa trwałych nawyków do uprawiania ćwiczeń ruchowych i sportu, celem utrzymania i podnoszenia sprawności fizycznej, mającej znaczenie zarówno zdrowotne, jak i dla obronności kraju; skoordynowanie działań instytucji i organizacji prowadzących działalność w zakresie upowszechniania wychowania fizycznego i sportu; ułatwienie naturalnej selekcji najbardziej utalentowanej młodzieży i zwiększenie możliwości jej dopływu do sportu kwalifikowanego; oraz ocena pracy w województwach i organizacjach kultury fizycznej w zakresie poziomu sportu kwalifikowanego⁷. Pierwszym etapem weryfikacji ww. założeń miała być I OSM (w założeniu władz państwowych była również formą uczczenia przez środowisko sportowe 25-lecia istnienia Polski Ludowej). Jednym z istotnych dla organizatorów elementów procesu przygotowania Spartakiady był wybór dyscyplin sportowych, w których młodzież miała rywalizować podczas eliminacji i finałów. Ostateczna selekcja wzbudziła duże rozczarowanie wśród przedstawicieli dyscyplin niezakwalifikowanych do współzawodnictwa spartakiadowego. Szczególne zaskoczenie i niezadowolenie zapanowało w Polskim Związku Jeździeckim, gdyż jeździectwo nie zostało zaliczone do dyscyplin spartakiadowych. Pomimo licznych apeli i argumentacji, że jeździectwo jest dyscypliną olimpijską i objęte jest przygotowaniem do Igrzysk Olimpijskich w Monachium (1972 r.), decyzja o niezakwalifikowaniu została podtrzymana⁸.

⁵ *Księga sportu polskiego 1944–1974*, Warszawa 1975, s. 113.

⁶ Tamże.

⁷ Archiwum Akt Nowych w Warszawie (dalej: AAN), Główny Komitet Kultury Fizycznej i Turystyki (dalej: GKkFiT), sygn. 21/49, Regulamin współzawodnictwa między województwami i organizacjami wychowania fizycznego i sportu na lata 1967–1971, b. pag.

⁸ AAN, GKkFiT, sygn. 21/47, Pismo Sekretarza Generalnego Polskiego Związku Jeździeckiego do Głównego Komitetu Kultury Fizycznej i Turystyki w sprawie zakwalifikowania jeździectwa do rywalizacji spartakiadowej, k. 50.

W eliminacjach do I OSM udział wzięło kilka milionów młodych sportowców. Podczas spartakiad szkolnych, dzielnicowych, gromadzkich, miejskich, rejonowych, powiatowych i wojewódzkich ubiegali się o zaszczyt reprezentowania swojego województwa lub miasta wydzielonego w finałach I OSM⁹.

Finały I OSM na terenie województw wrocławskiego i poznańskiego odbyły się w 21 dyscyplinach sportowych. Na obiektach województwa wrocławskiego rywalizowano w 14 dyscyplinach: akrobatyka sportowa, boks, gimnastyka sportowa, judo, lekkoatletyka, łucznictwo, kolarstwo szosowe, piłka nożna, piłka ręczna mężczyzn i kobiet, piłka siatkowa mężczyzn i kobiet, strzelectwo, szermierka, tenis ziemny oraz zapasy w stylu klasycznym i wolnym. Z kolei na terenie województwa poznańskiego walczone w siedmiu dyscyplinach: koszykówka mężczyzn i kobiet, pływanie i podnoszenie ciężarów (Poznań), kajakarstwo i wioślarstwo (Jezioro Maltańskie), kolarstwo torowe (Kalisz) i żeglarstwo (Jezioro Kierskie)¹⁰.

Każde województwo mogło wystawić swoich reprezentantów do wszystkich dyscyplin indywidualnych i po jednej drużynie – zarówno męskiej, jak i kobiecej – do wszystkich dyscyplin zespołowych¹¹. Kierownictwo ogólne nad finałem I OSM sprawował GKkFiT, a kierownictwo zawodów w poszczególnych dyscyplinach sportowych – właściwe polskie związki sportowe¹².

Biorąc pod uwagę dyscypliny indywidualne, zawodnicy startowali w następujących konkurencjach czy też kategoriach wagowych:

- a) akrobatyka sportowa: skoki akrobatyczne juniorów i junierek, dwójki juniorów i junierek, dwójki mieszane, trójki junierek, czwórki juniorów oraz trampolina juniorów i junierek;
- b) boks: rywalizowano w wadze papierowej, muszej, koguciej, piórkowej, lekkiej, lekkopółśredniej, półśredniej, lekkośredniej, średniej, półciężkiej i ciężkiej;
- c) gimnastyka sportowa: wielobój juniorów i junierek;
- d) judo: startowano w wadze piórkowej, lekkiej, średniej, półciężkiej i ciężkiej;
- e) kajakarstwo:
 - juniorzy – 500 m (K – 1, 2, 4), 1000 m (K – 1, 2, 4), 10000 m (K – 1, 2, 4), 1000 m (C – 1, 2), 10000 m (C – 1, 2), 4 × 500 m (K – 1);
 - juniorki – 500 m (K – 1, 2, 4);
- f) kolarstwo:
 - szosowe – wyścig drużynowy na dystansie 60 km w terenie płaskim, wyścig ze startu indywidualnego na czas na dystansie 20 km i wyścig indywidualny ze startu wspólnego na dystansie 120 km w terenie falistym;
 - torowe – wyścig sprinterski, wyścig na 1000 m na czas, wyścig na 4000 m indywidualny i wyścig na 4000 m drużynowy;

⁹ „Wiadomości Sportowe” 1969, nr 35 (244), s. 1.

¹⁰ „Wiadomości Sportowe” 1969, nr 32 (241), s. 3.

¹¹ AAN, GKkFiT, sygn. 21/47, Regulamin finału I Ogólnopolskiej Spartakiady Młodzieży, k. 74.

¹² Tamże, k. 76.

- g) lekkoatletyka:
- juniorzy – 100 m, 200 m, 400 m, 800 m, 1500 m, 3000 m, 5000 m, 110 m ppł., 400 m ppł., 3000 m z przeszkodami, 4 × 100 m, 4 × 400 m, skok w dal, skok wzwyż, skok o tyczce, trójskok, rzut dyskiem, rzut oszczepem, rzut młotem, pchnięcie kulą, dziesięciobój i chód na 20 km;
 - juniorki – 100 m, 200 m, 400 m, 800 m, 80 m ppł., 100 m ppł., 4 × 100 m, skok w dal, skok wzwyż, rzut dyskiem, rzut oszczepem, pchnięcie kulą i pięciobój;
- h) łucznictwo:
- mężczyźni – 2 × 90 m, 2 × 70 m, 2 × 50 m, 2 × 30 m, Ł2AB (wielobój);
 - kobiety – 2 × 70 m, 2 × 60 m, 2 × 50 m, 2 × 30 m, Ł2AB (wielobój);
- i) pływanie:
- juniorzy – styl dowolny (100 m, 200 m, 400 m, 1500 m, 4 × 100 m i 4 × 200 m), styl klasyczny (100 m, 200 m), styl grzbietowy (100 m, 200 m), styl motylkowy (100 m, 200 m) i styl zmienny (200 m, 400 m, 4 × 100 m);
 - juniorki – styl dowolny (100 m, 200 m, 400 m, 800 m, 4 × 100 m), styl klasyczny (100 m, 200 m), styl grzbietowy (100 m, 200 m), styl motylkowy (100 m, 200 m) i styl zmienny (200 m, 400 m, 4 × 100 m);
- j) podnoszenie ciężarów: rywalizowano w wadze muszej, koguciej, piórkowej, lekkiej, średniej, półciężkiej, lekkociężkiej, ciężkiej i superciężkiej;
- k) strzelectwo:
- juniorzy – kbks 5 – standard, kbks 6 – standard, pd 1 i pd 6;
 - juniorki – kbks 5 – standard, kbks 6 – standard i pd 5;
- l) szermierka:
- juniorzy – szabla, szpada i floret;
 - juniorki – floret;
- ł) tenis: gra pojedyncza i podwójna juniorów; gra pojedyncza i podwójna junierek oraz gra mieszana juniorów;
- m) wioślarstwo:
- juniorzy – jedyńki, dwójki, dwójki podwójne, dwójki bez sternika, czwórki, czwórki bez sternika i ósemki;
 - juniorki – jedyńki, dwójki podwójne, czwórki, czwórki podwójne i ósemki;
- n) zapasy: kat. 1 (od 45 do 48 kg), kat. 2 (do 52 kg), kat. 3 (do 57 kg), kat. 4 (do 62 kg), kat. 5 (do 68 kg), kat. 6 (do 74 kg), kat. 7 (do 82 kg), kat. 8 (do 90 kg), kat. 9 (do 100 kg) i kat. 10 (powyżej 100 kg);
- o) żeglarstwo – Cadet, OK Dinghy, Hornet i Finn¹³.
- Największy sukces w finałach I OSM, biorąc pod uwagę pierwszą dziesiątkę, odnieśli reprezentanci następujących województw i miast wydzielonych: miasto Warszawa – 1412,5 pkt (1. miejsce), województwo katowickie – 1173

¹³ Tamże, k. 77–93.

pkt (2. miejsce), województwo poznańskie – 804 pkt (3. miejsce), województwo gdańskie – 702 pkt (4. miejsce), miasto Wrocław – 550 pkt (5. miejsce), województwo bydgoskie – 549,5 pkt (6. miejsce), miasto Łódź – 534,5 pkt (7. miejsce), miasto Kraków – 472 pkt (8. miejsce), województwo krakowskie – 469,75 pkt (9. miejsce) i województwo rzeszowskie – 393,25 pkt (10. miejsce)¹⁴.

W finałach I OSM wystąpiła też pokaźna grupa reprezentująca Zrzeszenie LZS. Startowali zarówno w grach zespołowych, jak i w sportach indywidualnych.

W piłce nożnej, w eliminacjach międzywojewódzkich, w reprezentacji województwa warszawskiego grało trzech juniorów z Ludowego Klubu Sportowego Mazur Karczew. O wiele więcej sportowców spod szyldu LZS wzięło udział w rozgrywkach piłki siatkowej kobiet. Od jednej do trzech zawodniczek z LZS posiadały reprezentacje następujących województw: białostockiego, koszalińskiego, krakowskiego, lubelskiego, opolskiego, poznańskiego i zielonogórskiego. Uboższy był udział siatkarzy LZS. Tylko trzy województwa miały w swych szeregach sportowców ze wsi. W większości na zawodnikach LZS opierała się reprezentacja województwa białostockiego. Z kolei województwo zielonogórskie wspierało siedmiu sportowców LZS, a wrocławskie – trzech. W piłce ręcznej kobiet w reprezentacji województwa zielonogórskiego znalazły się dwie zawodniczki LZS, a w piłce ręcznej mężczyzn po trzech sportowców LZS miała reprezentacja województwa koszalińskiego i zielonogórskiego, a jednego – województwa katowickiego. W koszykówce kobiet tylko jedna zawodniczka LZS wystąpiła podczas I OSM. Zasiłowała reprezentację województwa krakowskiego (LZS Olkusz). Podobnie było w koszykówce mężczyzn. Jedyny zawodnik LZS walczył w reprezentacji województwa białostockiego (LZS przy Technikum Wodno-Melioracyjnym)¹⁵.

Dużym zaskoczeniem było zakwalifikowanie się do finałów I OSM sześciu pięściarzy LZS, z dyscypliny, o której w Zrzeszeniu nigdy się nie słyszało. W siedmiu reprezentacjach wojewódzkich wystartowali też akrobaci LZS. Spośród nich dwie reprezentacje opierały się wyłącznie na zawodnikach LZS (województwo lubelskie i poznańskie). Podobnie było w kolarstwie szosowym, gdzie reprezentacja województwa koszalińskiego i zielonogórskiego bazowała tylko na sportowcach z LZS. Spośród pozostałych reprezentacji jedynie województwo kieleckie nie posiadało zawodnika LZS. W zapasach sami członkowie Zrzeszenia LZS wystąpili w reprezentacjach województw lubelskiego, koszalińskiego i olsztyńskiego. Była to jedyna dyscyplina, w której w każdej z reprezentacji wojewódzkich byli sportowcy spod szyldu Zrzeszenia LZS. Sporo większych sportowców wystartowało też w łucznictwie. Reprezentacje województw warszawskiego, szczecińskiego i zielonogórskiego oparte były wyłącznie na zawodnikach LZS. Wielu łuczników z LZS było też w reprezentacjach województw białostockiego, bydgoskiego, katowickiego, kieleckiego, koszalińskiego

¹⁴ AAN, GKkFiT, sygn. 21/50, Finał I Ogólnopolskiej Spartakiady Młodzieży – 1969 r., b. pag.

¹⁵ „Wiadomości Sportowe” 1969, nr 35 (244), s. 3.

i krakowskiego. W podnoszeniu ciężarów reprezentacje województwa katowickiego i bydgoskiego nie miały w swoich składach sportowców ze wsi. Z kolei do udziału w finałach I OSM w żeglarskiej zgłoszonych było 22 zawodników LZS i to jedynie z czterech województw: lubelskiego, opolskiego, poznańskiego i zielonogórskiego. Natomiast w pozostałych dyscyplinach sytuacja przedstawiała się następująco: w szermierce zawodnicy LZS byli tylko w reprezentacji województwa zielonogórskiego, w strzelectwie wyłącznie w reprezentacji województwa koszalińskiego, a w kajakarstwie jedynie w reprezentacji województwa katowickiego¹⁶.

Reasumując, należy stwierdzić, że przygotowania do I OSM wymagały dużego nakładu pracy. Podczas spartakiad szkolnych, dzielnicowych, gromadzkich, miejskich, rejonowych, powiatowych i wojewódzkich, kilka milionów młodych ludzi walczyło o zaszczyt reprezentowania swojego województwa lub miasta wydzielonego w finałach I OSM. Młodzież rywalizowała w 21 dyscyplinach sportowych: akrobatyka sportowa, boks, gimnastyka sportowa, judo, kajakarstwo, kolarstwo szosowe, kolarstwo torowe, koszykówka mężczyzn i kobiet, lekkoatletyka, łucznictwo, piłka nożna, piłka ręczna mężczyzn i kobiet, piłka siatkowa mężczyzn i kobiet, pływanie, podnoszenie ciężarów, strzelectwo, szermierka, tenis ziemny, wioślarstwo, zapasy w stylu klasycznym i wolnym oraz żeglarsko. Po zakończeniu I OSM na podium stanęły reprezentacje następujących województw i miast wydzielonych: miasto Warszawa (1. miejsce), województwo katowickie (2.) i województwo poznańskie (3.). Ponadto, należy podkreślić, iż ruch spartakiadowy, zapoczątkowany w 1969 r., był fundamentem dla uczestników OSM do przyszłych sukcesów w karierze seniorskiej¹⁷. Oprócz wymiaru sportowego władze państwowe dużo uwagi poświęcały wydzwiękowi propagandowo-ideologicznemu spartakiady. Objawiało się to w samej nazwie zawodów – Spartakiada, która była nawiązaniem do przedwojennych imprez sportowych, organizowanych przez środowiska robotnicze. Również rok rozegrania I OSM został wykorzystany przez władze partyjne propagandowo, gdyż – jak podkreślano – jednym z celów imprezy było „[...] uczczenie przez ruch sportowy 25-lecia istnienia Polski Ludowej”¹⁸.

¹⁶ Tamże.

¹⁷ Zob. D. Bakota, *Joachim Halupczok jako legenda polskiego kolarstwa – od sukcesów do tragicznego finału kariery sportowej*, „Prace Naukowe Akademii im. Jana Długosza w Częstochowie. Kultura Fizyczna” 2015, t. 14, nr 2, s. 143–152; A. Płomiński, D. Bakota, *Uczestnictwo zawodników Zrzeszenia Ludowe Zespoły Sportowe w letnich igrzyskach olimpijskich w latach 1976–1988*, „Prace Naukowe Akademii im. Jana Długosza w Częstochowie. Kultura Fizyczna” 2016, t. 15, nr 4, s. 133–144; A. Płomiński, *Sport w województwie sieradzkim w latach 1975–1998*, Częstochowa 2015, s. 261–263.

¹⁸ AAN, GKkFiT, sygn. 21/47, Regulamin finału I Ogólnopolskiej Spartakiady Młodzieży, k. 72.

Bibliografia

A. Źródła

I. Źródła archiwalne

Archiwum Akt Nowych w Warszawie

Zespół: Główny Komitet Kultury Fizycznej i Turystyki

II. Źródła drukowane

Finał I Ogólnopolskiej Spartakiady Młodzieży – 1969 r.

Pismo Sekretarza Generalnego Polskiego Związku Jeździeckiego do Głównego Komitetu Kultury Fizycznej i Turystyki w sprawie zakwalifikowania jeźdźstwa do rywalizacji spartakiadowej.

Regulamin finału I Ogólnopolskiej Spartakiady Młodzieży.

Regulamin współzawodnictwa między województwami i organizacjami wychowania fizycznego i sportu na lata 1967–1971.

III. Prasa

„Wiadomości Sportowe” 1969

B. Literatura

I. Publikacje

Bakota D., *Joachim Halupczok jako legenda polskiego kolarstwa – od sukcesów do tragicznego finału kariery sportowej*, „Prace Naukowe Akademii im. Jana Długosza w Częstochowie. Kultura Fizyczna” 2015, t. 14, nr 2, s. 143–152; <http://dx.doi.org/10.16926/kf.2015.14.22>.

Gaj J., *Wychowanie fizyczne i sport w Polsce Ludowej*, Warszawa 1987.

Gaj J., Woltmann B. (red.), *Zarys historii sportu w Polsce 1867–1997*, Gorzów Wlkp. 1999.

Kruk M., *Działalność Zrzeszenia Sportowego Szkolnictwa Zawodowego „Zryw” w Polsce w latach 1953–1957*, [w:] Nowak L., Urban R. (red.), *Z najnowszej historii kultury fizycznej w Polsce*, t. 11, Gorzów Wielkopolski 2014, s. 239–250.

Księga sportu polskiego 1944–1974, Warszawa 1975.

Mała encyklopedia sportu L–Ż, t. 2, Warszawa 1987.

Nowakowski A., *Zarządzanie kulturą fizyczną w Polsce w latach 1944–2001. Studium historyczno-porównawcze*, Rzeszów 2005.

Pasko A., *Sport wyczynowy w polityce państwa 1944–1989*, Kraków 2012.

Szymański L., *Kultura fizyczna i turystyka w polityce Polski Ludowej 1944–1989*, Wrocław 2004.

Płomiński A., Bakota D., *Uczestnictwo zawodników Zrzeszenia Ludowe Zespoły Sportowe w letnich igrzyskach olimpijskich w latach 1976–1988*, „Prace Naukowe Akademii im. Jana Długosza w Częstochowie. Kultura Fizyczna” 2016, t. 15, nr 4, s. 133–144; <http://dx.doi.org/10.16926/kf.2016.15.36>.

Płomiński A., *Sport w województwie sieradzkim w latach 1975–1998*, Częstochowa 2015.

The Origins and Ideological, Organizational and Sports Basis of 1st All-Poland Youth Spartakiad in 1969

Abstract

The finals of the 1st National Youth Spartakiad (NYS) were organized in 1969 on the territory of wrocławskie and poznańskie province. The qualifiers for the 1st NYS were attended by several million young sportspeople who competed during school, borough, commune, municipal, regional, district and provincial spartakiads. The finals of the 1st NYS were held in 21 sports: boxing, sport acrobatics, sport gymnastics, judo, canoeing, road cycling, track cycling, men's and women's basketball, athletics, archery, football, men's and women's handball, men's and women's volleyball, swimming, weightlifting, shooting sport, fencing, tennis, rowing, classical and freestyle wrestling and sailing.

Keywords: National Youth Spartakiad, youth, sport.

Michał Marcin KOBIERECKI*

Międzynarodowy Komitet Olimpijski jako aktor dyplomatyczny

Streszczenie

Przedmiotem badania podjętego w niniejszym artykule jest zagadnienie aktywności dyplomatycznej Międzynarodowego Komitetu Olimpijskiego, główny problem badawczy związany jest zaś z pytaniem, czy we współczesnym świecie MKOl może być uznawany za aktora dyplomatycznego. Artykuł obejmuje część teoretyczną, poświęconą kategorii dyplomacji sportowej oraz jej aktorom, a także część empiryczną, uwzględniającą cztery studia przypadku, związane z zaproponowanymi typami działań dyplomatycznych MKOl. Główna hipoteza stanowi, iż pozycja i rola MKOl we współczesnym świecie sprawiła, że jego aktywności w środowisku międzynarodowym w dużym stopniu przypominają aktywność dyplomatyczną państw.

Słowa kluczowe: dyplomacja sportowa, sport, polityka, Międzynarodowy Komitet Olimpijski, dyplomacja.

Wprowadzenie

Dyplomacja sportowa należy do zagadnień słabo jeszcze zbadanych na gruncie nauki polskiej, dopiero zaś od niedawna rozpatrywanych za granicą. Najczęściej dyplomacja sportowa wiązana jest z działalnością państw – bezpośrednio lub za pośrednictwem innych aktorów. Niektórzy badacze zwracają jednak uwagę, iż dyplomacja sportowa dotyczy także takich podmiotów, jak organizacje zarządzające międzynarodowym sportem, np. Międzynarodowy Komitet Olimpijski.

Przedmiotem badania podjętego w niniejszym artykule jest zagadnienie aktywności dyplomatycznej Międzynarodowego Komitetu Olimpijskiego. Pytanie, czy MKOl może być uznawany za aktora dyplomatycznego we współczesnym

* dr, Uniwersytet Łódzki, Wydział Studiów Międzynarodowych i Politologicznych; e-mail: mkobierecki@uni.lodz.pl

świecie, stanowi główny problem badawczy. Celem artykułu jest zatem eksploatacja przejawów aktywności Międzynarodowego Komitetu Olimpijskiego, które z różnych względów można uznać za mające charakter dyplomatyczny. Podjęta zostanie w związku z tym próba zaproponowania klasyfikacji działań dyplomatycznych MKOl.

Pierwsza część artykułu stanowi rozważania teoretyczne, dotyczące kategorii dyplomacji sportowej i jej aktorów. Mają one na celu usytuowanie w jej ramach dyplomacji międzynarodowych organizacji sportowych, w szczególności Międzynarodowego Komitetu Olimpijskiego. Druga część artykułu ma charakter empiryczny i obejmuje cztery studia przypadku, dotyczące wyróżnionych typów dyplomacji sportowej MKOl. Należą do nich działania związane z organizacją igrzysk olimpijskich, działania związane z wyborem gospodarza igrzysk olimpijskich, zagadnienie uznawania Narodowych Komitetów Olimpijskich, oraz dyplomacja publiczna MKOl. Poszczególne kazusy stanowią grunt dla formułowania generalizacji odnośnie do Międzynarodowego Komitetu Olimpijskiego jako aktora dyplomatycznego.

W artykule podjęta zostanie weryfikacja dwóch hipotez. Zgodnie z pierwszą, pozycja i rola Międzynarodowego Komitetu Olimpijskiego we współczesnym świecie sprawiła, że jego aktywności w środowisku międzynarodowym w dużym stopniu przypominają aktywność dyplomatyczną państw. Druga hipoteza – bardziej szczegółowa – stanowi, iż podejmowane przez MKOl działania edukacyjne i rozwojowe, ze względu na ich charakter i efekty, łudząco przypominają dyplomację publiczną państw.

Dyplomacja sportowa i jej aktorzy

Dyplomacja sportowa jest pojęciem stosunkowo nowym, jeśli chodzi o badania naukowe w Polsce, konieczne jest więc jego doprecyzowanie. Jeśli weźmie się pod uwagę zagraniczną literaturę naukową, zauważyć można odmienne rozumienie tego terminu przez różnych badaczy. Najwęższe z nich odnosi się do rozumienia dyplomacji sportowej jako narzędzia nawiązywania bliższych stosunków pomiędzy państwami przy wykorzystaniu sportu – najbardziej znanym jej przejawem jest dyplomacja ping-pongowa pomiędzy Stanami Zjednoczonymi a Chińską Republiką Ludową. I tak, według Davida Rowe'a, dyplomacja sportowa to stosunkowo bezpieczny, łagodny sposób nawiązywania przyjaźni oraz zażegnania konfliktów¹. W tym kontekście sport wykorzystywany jest jako narzędzie nawiązania kontaktu lub sondowania nastrojów społecznych w poszczególnych krajach w sytuacjach, kiedy relacje pomiędzy państwami są chłodne bądź wręcz wrogie. Ujęcie takie jest jednak często krytykowane, w związku ze zbyt wąskim ujmowaniem zagadnienia.

¹ D. Rowe, *Global Media Sport. Flows, Forms and Futures*, London 2011, s. 115.

Historia zna bardzo wiele przypadków, kiedy sport wykorzystywany był do zbliżenia pomiędzy państwami. Obok wspomnianej dyplomacji ping-pongowej przywołać można chociażby kontakty krykietowe między Indiami i Pakistanem, baseballowe między Stanami Zjednoczonymi a Kubą, piłkarskie między Turcją i Azerbejdżanem, oraz wiele innych. Warto zaznaczyć, iż dyplomacja sportowa ukierunkowana na pogłębianie współpracy pomiędzy państwami wcale niekoniecznie musi dotyczyć wrogich relacji. Bardzo często bowiem dyplomacja sportowa była także stosowana do pogłębiania przyjaźni pomiędzy państwami lub wzmacniania sojuszy, jak w przypadku państw bloku radzieckiego, państw niezaangażowanych (w związku z Igrzyskami Rodzących się Sił) czy państw afrykańskich działających w ramach Najwyższej Rady Sportu w Afryce.

Zgodnie z szerszym ujęciem, które jest prezentowane przez wielu badaczy, dyplomacja sportowa – obok poprawy relacji między państwami – może także skutkować ich pogorszeniem poprzez wykorzystywanie sportu jako narzędzia w konfliktach międzynarodowych. Według Rui Santosa, Alexandre Mestre'a i Francisca de Megalhães, dyplomacja sportowa obejmuje działania promujące pokój i współpracę, ale także jest narzędziem konfrontacji ideologicznej lub demonstracji siły i władzy². Według Martina Polleya, dyplomacja sportowa generalnie oznacza wykorzystywanie przez rządy sportu do wyrażania opinii o innych krajach, i tak bojkoty sportowe wyrażać mają niezadowolenie i potępienie³.

Takie szersze rozumienie obejmuje zatem wspomniane wcześniej wykorzystywanie sportu dla kształtowania bliskości pomiędzy państwami, ale także używanie go jako środka eksponowania międzynarodowej rywalizacji i konfliktu. Zatem poprzez bojkot sportowy można komunikować niezadowolenie z polityki poszczególnych państw bądź instytucji zarządzających sportem, poprzez dążenie do wykluczenia konkretnych państw z międzynarodowej rywalizacji sportowej można w sposób bezpośredni w nie uderzać, a poprzez sportowe zwycięstwa można komunikować własną wyższość.

Wskazane powyżej podstawowe sposoby ujmowania dyplomacji sportowej uwzględniają państwa jako jej aktorów, to właśnie one posiadają bowiem cele polityczne związane z kształtowaniem stosunków z innymi państwami. Pojęcie to wydaje się jednak znacznie szersze. Przede wszystkim należy wspomnieć o uwzględnianiu dyplomacji sportowej jako subkategorii dyplomacji publicznej, aczkolwiek według niektórych badaczy tylko część dyplomacji sportowej można zaliczyć do tej kategorii⁴. Dyplomację publiczną określa się jako komunikację polityki międzynarodowego aktora z obywatelami innych państw. Komunikacja taka jest prowadzona przez ministrów spraw zagranicznych, organizacje poza-

² R.B. Santos, A.M. Mestre, F.R. de Megalhães, *Sports Law in Portugal*, Alphen aan den Rijn 2011, s. 21.

³ M. Polley, *Sports History. A Practical Guide*, New York 2007, s. 71, 96.

⁴ S. Murray, G.A. Pigman, *Mapping the relationship between international sport and diplomacy*, „Sport in Society” 2014, vol. 17, nr 9, s. 1099, 1109.

rządowe i organizacje społeczeństwa obywatelskiego za pośrednictwem takich narzędzi, jak komunikaty medialne, konferencje i *eventy*, wspólne przedsięwzięcia oraz wymianę kultury, personelu i studentów⁵. Dyplomacja sportowa jako część dyplomacji publicznej odnosi się zatem do takich jej funkcji, jak wpływanie na wizerunek kraju, kształtowanie jego prestiżu, czy – szerzej – nadawania komunikatów międzynarodowych z wykorzystaniem sportu.

Ujmowanie dyplomacji sportowej jako subkategorii dyplomacji publicznej zwraca uwagę na większą ilość aktorów w nią zaangażowanych. Może się ona bowiem odbywać poprzez kontakty między sportowcami, organizację imprez sportowych, uzyskiwanie sukcesów w sporcie elitarnym, itp. Aktorami biorącymi w niej udział stają się zatem także podmioty niepaństwowe, takie jak organizacje pozarządowe, kluby sportowe, sportowcy czy niekiedy nawet kibice. Należy zarazem zwrócić uwagę, iż w tej sytuacji głównym podmiotem dyplomacji sportowej w dalszym ciągu pozostają państwa, które często koordynują działania z zakresu dyplomacji sportowej, a także w sposób bezpośredni korzystają z efektów tych działań.

Obok wskazanych powyżej ujęć dyplomacji sportowej zorientowanych na państwa wskazać można także nieco odmienne. Stuart Murray i Goeffrey Pigman wyróżnili dwie kategorie dyplomacji sportowej: związaną z sytuacjami, kiedy międzynarodowy sport jest wykorzystywany przez rządy jako instrument dyplomatyczny, oraz taką, którą określili sformułowaniem „międzynarodowy sport jako dyplomacja”. Obejmuje ona dyplomatyczną reprezentację, komunikację i negocjacje pomiędzy aktorami niepaństwowymi (a czasem także państwami), które mają miejsce na skutek toczącej się międzynarodowej rywalizacji sportowej. Autorzy ci stawiają tezę, iż we współczesnym, pluralistycznym środowisku dyplomatycznym, aktorzy niepaństwowi, jak MKOl czy piłkarska FIFA, praktykują odrębny typ dyplomacji, angażując się w negocjacje z rządami, regionalnymi i narodowymi organizacjami sportowymi, sponsorami, firmami medialnymi oraz organizacjami globalnego społeczeństwa obywatelskiego⁶. Związane jest to przede wszystkim z ich misją organizowania międzynarodowych imprez sportowych⁷. Akceptując takie ujęcie dyplomacji sportowej, można zwrócić uwagę na szereg jej aktorów, w tym stanowiący główny przedmiot niniejszego badania Międzynarodowy Komitet Olimpijski. Wskazuje się jednak także na innych aktorów dyplomatycznych w ramach ruchu olimpijskiego, np. komitety organizacyjne igrzysk olimpijskich, federacje sportowe w dyscyplinach olimpijskich oraz regionalne i narodowe komitety olimpijskie. Podmioty te mogą działać przede wszystkim jako mediatorzy pomiędzy stronami, w wielu przy-

⁵ J. Pamment, *New Public Diplomacy in the 21st Century. A Comparative study of policy and practice*, Abingdon 2013, s. 1.

⁶ S. Murray, G.A. Pigman, dz. cyt., s. 1099.

⁷ G.A. Pigman, *International Sport and Diplomacy's Public Dimension: Governments, Sporting Federations and Global Audience*, „Diplomacy and Statecraft” 2014, nr 25, s. 104.

padkach bowiem aspiracje różnych aktorów mogą ze sobą kolidować, podczas gdy zorganizowanie udanych igrzysk jest ich wspólnym interesem. Ta kategoria dyplomacji sportowej określana jest także sformułowaniem „olimpizm jako dyplomacja”⁸.

Aktywność dyplomatyczna MKOl

W poniższej, empirycznej części, przedstawione zostaną typy aktywności dyplomatycznej Międzynarodowego Komitetu Olimpijskiego wraz z najbardziej charakterystycznymi przykładami obrazującymi je. Inspiracją dla ich zaproponowania było wyróżnienie przedstawione przez Aarona Beacoma, który – obok prowadzenia negocjacji dyplomatycznych – wymienił tworzenie programów edukacyjnych, rozwojowych i kulturalnych, oraz uznawanie lub nie federacji lub Narodowych Komitetów Olimpijskich nowo powstałych państw⁹. Rozróżnienie to zostało zmodyfikowane – wyróżniono negocjacje związane z organizacją igrzysk olimpijskich, wybieranie gospodarza igrzysk olimpijskich (które Beacom zaliczył do kategorii prowadzenia negocjacji), uznawanie Narodowych Komitetów Olimpijskich oraz dyplomację publiczną Międzynarodowego Komitetu Olimpijskiego.

Negocjacje związane z organizacją igrzysk olimpijskich

Negocjacje, jakie prowadzi Międzynarodowy Komitet Olimpijski z innymi aktorami stosunków międzynarodowych, związane są przede wszystkim z organizowaniem igrzysk olimpijskich, które stanowią największą imprezę sportową na świecie i, co za tym idzie, są wielkim przedsięwzięciem organizacyjnym. Aby się udały, jak wskazują Murray i Pigman, konieczne jest poprzedzenie ich szeregiem stosownych negocjacji – z rządami, Narodowymi Komitetami Olimpijskimi państw uczestniczących w igrzyskach, sponsorami i firmami medialnymi oraz organizacjami społeczeństwa obywatelskiego¹⁰. Liczba uczestników i intensywność negocjacji związanych z organizacją igrzysk olimpijskich są więc bardzo duże.

Mimo, że negocjacje o charakterze dyplomatycznym prowadzone przez Międzynarodowy Komitet Olimpijski są bardzo powszechne, na szczególną uwagę zasługują te, które miały miejsce w sytuacjach kryzysowych, np. w związku z bojkotami igrzysk lub groźbami takich bojkotów. Było to szczególnie symptomatyczne od końca lat 60. do połowy lat 80. XX w. Przykładowo, kiedy państwa afrykańskie groziły bojkotami letnich igrzysk olimpijskich

⁸ A. Beacom, *International Diplomacy and the Olympic Movement. The New Mediators*, New York 2012, s. 36.

⁹ Tamże.

¹⁰ S. Murray, G.A. Pigman, dz. cyt., s. 1110, 1113.

w Meksyku w 1968 r. i w Monachium w 1972 r., a ostatecznie zbojkotowały igrzyska w Montrealu w 1976 r., działacze Międzynarodowego Komitetu Olimpijskiego aktywnie negocjowali z szeregiem aktorów, mając na celu uniknięcie ewentualnego bojkotu. Na skutek nacisków ze strony państw afrykańskich zrzeszonych w Najwyższej Radzie Sportu w Afryce MKOl wycofał wysłane wcześniej zaproszenie Republiki Południowej Afryki do udziału w igrzyskach w Meksyku¹¹ po tym, jak NKOl RPA nie zgodził się na dobrowolne odstąpienie od udziału w igrzyskach¹², a meksykańscy organizatorzy nie wyrazili zgody na stwierdzenie, iż nie są w stanie zapewnić reprezentantom RPA bezpieczeństwa¹³. Sytuacja ta obrazuje, z iloma podmiotami działacze Międzynarodowego Komitetu Olimpijskiego zmuszeni byli negocjować kwestię udziału poszczególnych państw w igrzyskach.

Na uwagę zasługują także kwestie związane z bojkotami igrzysk olimpijskich przez zimnowojenne mocarstwa i ich sojuszników. Szczególnie symptomatyczne było to przed igrzyskami olimpijskimi w Los Angeles w 1984 r., a miało związek z obawą odwetu ze strony Związku Radzieckiego jako następstwa bojkotu igrzysk w Moskwie przez Stany Zjednoczone i ich sojuszników cztery lata wcześniej. Ówczesny prezydent Międzynarodowego Komitetu Olimpijskiego Juan Antonio Samaranch, zawodowy dyplomata, który pełnił wcześniej funkcję ambasadora Hiszpanii w Moskwie, podjął się wielkiego wysiłku negocjacyjnego, ukierunkowanego na uniknięcie bojkotu. Spotykał się z politykami i działaczami radzieckimi, przedstawicielami państw satelickich ZSRR, ale także z organizatorami igrzysk oraz politykami amerykańskimi¹⁴. Wysiłek ten okazał się jednak nieskuteczny. Wspomniane sytuacje, chociaż mające charakter wyjątkowy i odbywające się na najwyższym szczeblu MKOl, obrazują z jednej strony możliwości Komitetu, którego przywódcy na równych prawach spotykają się z przywódcami politycznymi państw, a z drugiej – konieczność koordynacji wielu elementów i aktorów, której wymaga organizacja igrzysk olimpijskich.

Wybieranie gospodarza igrzysk olimpijskich

Za osobną kategorię działalności dyplomatycznej Międzynarodowego Komitetu Olimpijskiego należy uznać wybieranie gospodarza igrzysk olimpijskich. Właśnie w związku z tą prerogatywą wyraźne jest szczególne znaczenie dyplomatyczne Komitetu. Organizacja igrzysk olimpijskich może bowiem zapewnić

¹¹ D. Macintosh, M. Hawes, *Sport and Canadian Diplomacy*, Montreal – Buffalo – London 1994, s. 67.

¹² D. Miller, *Historia Igrzysk Olimpijskich i MKOl. Od Aten do Pekinu 1894–2008*, Poznań 2008, s. 206.

¹³ R. Espy, *The Politics of the Olympic Games. With Epilogue, 1976–1980*, Berkeley – Los Angeles – London 1981, s. 103.

¹⁴ K. Reich, *Doleful Days for the Games*, „Sports Illustrated” 21.05.1984, vol. 60, nr 20, s. 18; D. Miller, dz. cyt., s. 276.

wiele korzyści zarówno miastom (formalnym gospodarzom), jak i państwom. W ostatnich latach pojawił się trend, w ramach którego szefowie państw osobiście angażują się w kampanie ukierunkowane na zdobycie prawa organizacji takiej czy innej imprezy sportowej¹⁵. Zwycięstwo lub porażka w aplikowaniu o organizację danej imprezy sportowej często jest oceniane z perspektywy atrybutów dyplomatycznych liderów poszczególnych państw, i tak Tony Blair pokonać miał Jacques'a Chiraca w kontekście igrzysk olimpijskich w 2012 r., natomiast Luiz Lula da Silva pokonał Baracka Obamę w aplikowaniu o igrzyska olimpijskie w 2016 r.¹⁶ Przywódcy państw bardzo często osobiście lobbują za przyznaniem prawa organizacji igrzysk miastom w ich krajach, personalnie wspierając kandydatury miast w swoich krajach podczas Sesji MKO¹⁷. Tendencja ta wskazuje na wielkie znaczenie, jakie w dzisiejszych czasach przywódcy państw przypisują możliwości goszczenia najważniejszych imprez sportowych świata.

Fakt wybierania gospodarza igrzysk olimpijskich daje Międzynarodowemu Komitetowi Olimpijskiemu możliwość wpływania na podmioty stosunków międzynarodowych. Szczególnie tyczy się to sytuacji, kiedy ze względów politycznych członkowie Komitetu popierają bądź odmawiają poparcia takim czy innym kandydatom. W historii sytuacje takie miały miejsce niezwykle często. Igrzyska w Tokio w 1964 r. i w Monachium w 1972 r. miały stanowić wyraz ponownego przyjęcia odpowiednio Japonii i Niemiec do społeczności międzynarodowej po II wojnie światowej¹⁸. Z kolei uznaje się, iż jednym z powodów, dla których Pekin nie został wybrany gospodarzem igrzysk olimpijskich w 2000 r. były wydarzenia na placu Tian'anmen mające miejsce cztery lata przed wyborem gospodarza tych igrzysk przez MKOI¹⁹. Z kolei, kiedy Pekin wybrano na gospodarza igrzysk w 2008 r., wiele osób wierzyło, iż może się to przyczynić do poprawy stanu przestrzegania praw człowieka w Chinach – argumenty takie podnosili zresztą sami Chińczycy podczas aplikowania o organizację igrzysk²⁰. Sytuacja ta obrazuje ponadto jedną z możliwości oddziaływania Międzynarodowego Komitetu Olimpijskiego na środowisko międzynarodowe oraz na poszczególne państwa. Przyznanie prawa organizacji igrzysk olimpijskich może być bowiem rozpatrywane w niektórych sytuacjach jako zachęta dla pozytywnych przemian po-

¹⁵ J. L'Etang, *Sports Public Relations*, Los Angeles 2013, s. 82–83.

¹⁶ A.F. Cooper, *The Changing Nature of Diplomacy*, [w:] A.F. Cooper, J. Heine, R. Thakur (red.), *The Oxford Handbook of Modern Diplomacy*, Oxford 2013, s. 38.

¹⁷ V. Michaelis, *Obama heading to Copenhagen to back Chicago's Olympic bid*, „ABC News” 2009, <http://abcnews.go.com/Politics/obama-heading-copenhagen-back-chicagos-olympic-bid/story?id=8693346> [dostęp: 23.03.2016].

¹⁸ M.M. Kobierecki, *Pekin 2008 – jaskrawy przykład upolitycznienia igrzysk olimpijskich*, Warszawa 2014, s. 54.

¹⁹ R. Ong, *New Beijing, Great Olympics: Beijing and its Unfolding Olympic Legacy*, „Stanford Journal of East Asian Affairs” 2004, vol. 4, nr 2, s. 35.

²⁰ *Beijing triumphs with 2008 Olympic bid*, 13.02.2001, CBC News, <http://www.cbc.ca/news/world/beijing-triumphs-with-2008-olympic-bid-1.265496> [dostęp: 23.03.2016].

litycznych czy społecznych. Takie pozytywne przemiany miały miejsce w Korei Południowej w okresie między przyznaniem Seulowi prawa organizacji igrzysk w 1988 r. a samą imprezą.

Uznawanie Narodowych Komitetów Olimpijskich

Na uwagę zasługuje także prerogatywa Międzynarodowego Komitetu Olimpijskiego odnośnie do uznawania nowych Narodowych Komitetów Olimpijskich oraz decydowania o tym, które państwa mogą uczestniczyć w igrzyskach olimpijskich. W historii zdarzały się przypadki, kiedy uzyskanie przez państwo uznania ze strony organizacji sportowych przyczyniło się do zaakceptowania istnienia takiego kraju także przez tradycyjną społeczność międzynarodową, jak miało to miejsce w przypadku Niemieckiej Republiki Demokratycznej. Co więcej, w niektórych sytuacjach wykluczenie kraju z międzynarodowego sportu w dalszej perspektywie skutkowało jego polityczną izolacją, jak np. w przypadku Republiki Południowej Afryki w okresie, gdy kraj ten prowadził politykę apartheidu.

Na szczególną uwagę w kontekście dyplomatycznej roli Międzynarodowego Komitetu Olimpijskiego, związanej z uznawaniem państw, zasługuje kwestia dwóch państw niemieckich w okresie powojennym, która doprowadziła do intensywnej negocjacji i lobbowań przez zaangażowane państwa oraz organizacje niepaństwowe²¹. Na skutek rozstrzygnięć powojennych Niemcy zostały podzielone na strefy okupacyjne, które przerodziły się odpowiednio w kapitalistyczną Republikę Federalną Niemiec i komunistyczną Niemiecką Republikę Demokratyczną. Obu krajom zależało na indywidualnym uczestnictwie w igrzyskach olimpijskich, jednak MKOl tradycyjnie hołdował zasadzie, iż jedno państwo może mieć jeden Narodowy Komitet Olimpijski, zaś Niemcy uwzględniano właśnie jako jeden kraj. W tej sytuacji doszło do szeregu negocjacji pomiędzy działaczami sportowymi z obu krajów a MKOl, w pierwszej kolejności w związku z udziałem w igrzyskach w Helsinkach w 1952 r., w których na skutek fiaska negocjacji nie wzięły udział Niemcy Wschodnie²². MKOl zajmował w całej sprawie bardzo aktywną rolę. Postawiono zatem NRD szereg warunków, w tym zgodę na wspólną, ogólnoniemiecką reprezentację, w której uczestniczyć mieli sportowcy z obu krajów, na co działacze wschodnioniemieccy zgodzili się ostatecznie w 1955 r., podczas gdy uznanie NKOl NRD jako suwerennego komitetu narodowego nastąpiło dopiero w 1968 r.²³

Kwestia ta przypomina tradycyjne działania rządów polegające na dyplomatycznym uznawaniu państw. W niektórych sytuacjach nowo powstałe kraje nie są bowiem automatycznie akceptowane przez społeczność międzynarodową. Ich

²¹ A. Beacom, dz. cyt., s. 47.

²² V. Tikander, *Helsinki 1952*, [w:] J.E. Findling, K.D. Pelle (red.), *Encyclopedia of the Modern Olympic Movement*, Westport 2004, s. 141.

²³ D. Miller, dz. cyt., s. 164, 207.

podmiotowość może być z różnych względów kwestionowana – w ostatnich latach dotyczyło to chociażby Kosowa, a także licznych bytów nie w pełni suwerennych, jak Autonomia Palestyńska. Podmioty takie – jednocześnie dążąc do uznania ze strony państw czy organizacji międzyrządowych – ubiegają się o przyjęcie do międzynarodowych organizacji sportowych, a co za tym idzie o możliwość uczestniczenia w organizowanych przez nie imprezach sportowych. W tym kontekście instytucje światowego sportu, w szczególności analizowany tutaj Międzynarodowy Komitet Olimpijski, posiadają kompetencje zbliżone do kompetencji państw, szczególnie, że uznanie Narodowego Komitetu Olimpijskiego danego państwa może wpływać także na jego polityczne uznanie przez inne państwa. Tak było chociażby w przypadku wspomnianej Niemieckiej Republiki Demokratycznej.

Dyplomacja publiczna Międzynarodowego Komitetu Olimpijskiego

Aaron Beacom w swojej analizie Międzynarodowego Komitetu Olimpijskiego jako aktora dyplomatycznego wyróżnił jako jeden z typów działań MKOl dyplomację stabilnego rozwoju, obejmującą w szczególności programy edukacyjne ukierunkowane na promocję ruchu olimpijskiego i jego rolę we wzbogacaniu kulturowym i społecznym współczesnego świata, nawiązując do idei dziedzictwa igrzysk²⁴. W poniższej części przedstawione zostaną krótko najważniejsze programy prowadzone przez Międzynarodowy Komitet Olimpijski, podjęta zostanie też próba wykazania ich zbieżności z działaniami państw w zakresie dyplomacji publicznej. Co prawda, samo sformułowanie „dyplomacja publiczna MKOl” może budzić wątpliwości ze względu na fakt, iż aktywność taka tradycyjnie przypisywana była państwom, jednak już na początku lat 90. XX w. teoretycy dyplomacji publicznej zaczęli mówić także o innych niż państwa jej podmiotach, zrównując niejako dyplomację publiczną z międzynarodowym *public relations*²⁵.

Międzynarodowy Komitet Olimpijski wdraża wiele działań o charakterze pomocowym bądź edukacyjnym. „Sport i aktywne społeczeństwo”, w ramach którego prowadzony jest szereg programów, ukierunkowany jest na umasowienie uprawiania sportu, zgodnie z założeniem, że aktywna populacja uprawiająca sport oznacza zdrowsze społeczeństwo²⁶. Wiele działań Komitetu ma na uwadze wspieranie międzynarodowego pokoju. W tym celu w 2000 r. utworzono Fundację Międzynarodowego Rozejmu Olimpijskiego i Centrum Międzynarodowego Rozejmu Olimpijskiego jako wspólną inicjatywę Grecji i MKOl, która ma m.in. promować pokój i ideały olimpijskie oraz monitorować przestrzeganie rozejmu

²⁴ A. Beacom, dz. cyt., s. 52.

²⁵ A. Gilboa, *Searching for a Theory of Public Diplomacy*, „Annals of the American Academy of Political and Social Science” 2008, vol. 616, nr 1, s. 57–58.

²⁶ *Sport and Active Society Programmes, A Guide to Implementation*, IOC, 2015, s. 4.

olimpijskiego²⁷. MKOl przeznaczył także środki finansowe na wsparcie dla uchodźców w związku z kryzysem migracyjnym²⁸. W kontekście edukacji Międzynarodowy Komitet Olimpijski prowadzi Program Edukacyjny Wartości Olimpijskich (oryg. Olympic Values Education Programme – OVEP), który ma na celu podtrzymywanie zainteresowania sportem przez młodych ludzi oraz wpajanie im wartości olimpijskich²⁹.

Do najważniejszych programów prowadzonych przez Międzynarodowy Komitet Olimpijski należy Solidarność Olimpijska, ukierunkowany jest on rozwój sportowców, szkolenie trenerów i działaczy sportowych oraz promowanie ideałów olimpijskich w potrzebujących krajach³⁰. Program ten został utworzony w 1973 r. w celu wspierania Narodowych Komitetów Olimpijskich państw rozwijających się, na skutek nacisków ze strony Związku Radzieckiego³¹. Na uwagę zasługuje także aktywność naukowa Komitetu – Centrum Studiów Olimpijskich udostępnia materiały archiwalne, a także oferuje granty badawcze dla naukowców z całego świata³². Trzeba podkreślić, że wymienione wyżej działania i programy stanowią jedynie przykłady, jest ich bowiem znacznie więcej.

Pomoc rozwojowa stanowi typową technikę prowadzenia dyplomacji publicznej. Przykładowo, Norwegia oparła swoją strategię dyplomacji publicznej właśnie na pomocy rozwojowej³³. Podobnie, programy edukacyjne związane chociażby z wymianą studentów, zapraszaniem naukowców, itp. także uważane są za charakterystyczne elementy dyplomacji publicznej państw. Działania edukacyjne i pomocowe Międzynarodowego Komitetu Olimpijskiego ludzkość przypominają aktywności podejmowane przez niektóre państwa w ramach dyplomacji publicznej. Deklarowane cele tych programów związane są oczywiście z chęcią niesienia pomocy lub propagowaniem popieranych wartości, jednak przynajmniej w pośredni sposób przyczyniają się one także do promocji Międzynarodowego Komitetu Olimpijskiego, podobnie jak w przypadku dyplomacji pu-

²⁷ About, *International Olympic Truce Centre*, IOC http://www.olympictruce.org/index.php?option=com_k2&view=item&layout=item&id=1&Itemid=266&lang=en [dostęp: 24.03.2016].

²⁸ *Hellenic Olympic Committee scores big with refugee support programme*, 19.11.2015, <http://www.olympic.org/news/hellenic-olympic-committee-scores-big-with-refugee-support-programme/247485> [dostęp: 24.03.2016].

²⁹ *Factsheet. Olympic Values Education Programme (OVEP)*, IOC, Lausanne 2014, s. 1.

³⁰ *Olympic Solidarity Commission*, IOC, <http://www.olympic.org/olympic-solidarity-commission>, 13.03.2015.

³¹ S. Straume, 'Sport for all' in new settings. A study of Norwegian Confederation of Sports' *Sport for All projects in Tanzania in the 1980s and Zimbabwe in the 1990*, 2013, <http://idrottsforum.org/wp-content/uploads/2015/04/Straume2013.pdf>, dostęp 16.03.2016, s. 8.

³² Zob.: *Advanced Olympic Research Grant Programme. 2016/2017 Award*, The Olympic Studies Centre, IOC, 2015, http://www.olympic.org/Assets/OSC%20Section/pdf/Advanced_Olympic_Research_Grant_Programme_Rules.pdf [dostęp: 24.03.2016].

³³ R. Bendiksen, M. Lendig (red.), *Strategy for Norway's culture and sports co-operation with countries in the South*, Oslo 2005, <https://www.regjeringen.no/globalassets/upload/kilde/ud/rap/2005/0022/ddd/pdfv/265661-culture.pdf>, s. 37, 39.

blicznej – państw. Biorąc pod uwagę zbieżność charakteru działań oraz ich efektów, potwierdzona wydaje się hipoteza, zgodnie z którą w kontekście działań edukacyjnych i pomocowych można mówić o dyplomacji publicznej Międzynarodowego Komitetu Olimpijskiego.

Konkluzje

W niniejszym artykule poddano analizie zagadnienie aktywności dyplomatycznej Międzynarodowego Komitetu Olimpijskiego. Zauważono, iż wiele spośród aktywności Komitetu na arenie międzynarodowej bardzo przypomina tradycyjną dyplomację podejmowaną przez państwa, co wiąże się w szczególności z podejmowaniem negocjacji z szeregiem podmiotów, takich jak rządy państw, komitety organizacyjne igrzysk olimpijskich, federacje sportowe. Należy przy tym zwrócić uwagę, iż w większości przypadków formalnym partnerem MKOl, jeśli chodzi o negocjacje, są Narodowe Komitety Olimpijskie, czy komitety organizacyjne igrzysk olimpijskich, nie zaś przedstawiciele władz państwowych. Jednakże często swoista „niepaństwowość” partnerów negocjacyjnych jest jedynie pozorna, szczególnie jeśli krajowe organizacje sportowe pochodzą z krajów niedemokratycznych, w których najczęściej są one silnie zintegrowane z aparatem państwowym. Co ciekawe, w sytuacjach kryzysowych Międzynarodowy Komitet Olimpijski często pomijał zwyczajowo przyjęte kanały komunikacji i prowadził rozmowy bezpośrednio z przedstawicielami administracji państwowej. Tyczyło się to zarówno państw demokratycznych, jak i niedemokratycznych. Proceder ten można także zauważyć we wspomnianej wcześniej kwestii aplikowania o prawo organizacji igrzysk olimpijskich przez poszczególne miasta. W ich imieniu często lobbują przywódcy państwowi, mimo iż sami nie należą do komitetów aplikacyjnych poszczególnych kandydatur. Świadczy to o pewnej sztuczności faktu, iż formalnie większość kontaktów MKOl z poszczególnymi krajami toczy się za pośrednictwem Narodowych Komitetów Olimpijskich. Sytuacja ta uprawdopodobnia główną hipotezę niniejszego artykułu, zgodnie z którą aktywność międzynarodowa Międzynarodowego Komitetu Olimpijskiego w dużej mierze przypomina aktywność dyplomatyczną państw.

Dyplomatyczna rola i pozycja MKOl wynika oczywiście ze znaczenia i wielkiej popularności igrzysk olimpijskich. Z czasem zyskały one wielką popularność, dzięki czemu zyskały na atrakcyjności dla decydentów politycznych poszczególnych państw. Istnieje wiele korzyści, jakie wiążą się z organizacją igrzysk olimpijskich. Mogą one prowadzić do korzyści gospodarczych, co wiąże się z dużą liczbą turystów odwiedzających dany kraj. W kontekście politycznym szczególnie istotna jest jednak możliwość wykorzystania ich przez państwa jako kanału komunikacji, służącego m.in. do kształtowania międzynarodowego wizerunku państwa, w tym do przeciwdziałania niekorzystnym stereotypom. Korzy-

ści te wydają się przeważać nad wielkimi kosztami organizacji igrzysk, związanymi przede wszystkim z koniecznością budowy lub modernizacji infrastruktury sportowej i ogólnej. Wprawdzie organizacja mniej popularnych igrzysk zimowych nie cieszy się w ostatnim czasie wielką popularnością, lecz – mimo rosnących kosztów – wciąż nie brakuje chętnych do goszczenia igrzysk letnich.

Na szczególną uwagę zasługuje ostatnia część artykułu, dotycząca dyplomacji publicznej Międzynarodowego Komitetu Olimpijskiego – mimo, że samo sformułowanie może wzbudzać wątpliwości, ponieważ tradycyjnie dyplomacja publiczna uznawana jest za przejaw działania państw. Działania w tym zakresie organizacji pozarządowych, takich jak MKOl, należałoby uznać raczej za realizowanie misji bądź przejaw autopromocji. Jednak biorąc pod uwagę cele artykułu, zauważono, iż aktywności takie, jak prowadzenie programów edukacyjnych czy udzielanie pomocy rozwojowej, są bardzo zbliżone do działań państw z zakresu dyplomacji publicznej – należą one bowiem do jej typowych technik. Pótwierdza to zarazem drugą hipotezę.

Bibliografia

A. Źródła

I. Źródła drukowane

Bendiksen R., Lendig M. (red.), *Strategy for Norway's culture and sports co-operation with countries in the South*, red. Oslo 2005, <https://www.regjeringen.no/globalassets/upload/kilde/ud/rap/2005/0022/ddd/pdfv/265661-culture.pdf>.

Factsheet. Olympic Values Education Programme (OVEP), IOC, Lausanne 2014.

Sport and Active Society Programmes, A Guide to Implementation, IOC, 2015.

II. Prasa

Reich K., *Doleful Days for the Games*, „Sports Illustrated” 21.05.1984, vol. 60, nr 20, s. 16–22.

III. Źródła internetowe

About, International Olympic Truce Centre, http://www.olympictruce.org/index.php?option=com_k2&view=item&layout=item&id=1&Itemid=266&lang=en [dostęp: 24.03.2016].

Advanced Olympic Research Grant Programme. 2016/2017 Award, The Olympic Studies Centre, IOC, 2015; http://www.olympic.org/Assets/OSC%20Section/pdf/Advanced_Olympic_Research_Grant_Programme_Rules.pdf [dostęp: 24.03.2016].

- Beijing triumphs with 2008 Olympic bid*, 13.02.2001, CBC News, <http://www.cbc.ca/news/world/beijing-triumphs-with-2008-olympic-bid-1.265496> [dostęp: 23.03.2016].
- Hellenic Olympic Committee scores big with refugee support programme*, 19.11.2015, <http://www.olympic.org/news/hellenic-olympic-committee-scores-big-with-refugee-support-programme/247485> [dostęp: 24.03.2016].
- Michaelis V., *Obama heading to Copenhagen to back Chicago's Olympic bid*, „ABC News”, 2009, <http://abcnews.go.com/Politics/obama-heading-copenhagen-back-chicagos-olympic-bid/story?id=8693346> [dostęp: 23.03.2016].
- Olympic Solidarity Commission*, IOC, <http://www.olympic.org/olympic-solidarity-commission>, 13.03.2015.
- Straume S., *'Sport for all' in new settings. A study of Norwegian Confederation of Sports' Sport for All projects in Tanzania in the 1980s and Zimbabwe in the 1990*, 2013, <http://idrottsforum.org/wp-content/uploads/2015/04/Straume2013.pdf> [dostęp: 16.03.2016].

B. Literatura

- Beacom A., *International Diplomacy and the Olympic Movement. The New Mediators*, New York 2012.
- Cooper A.F., *The Changing Nature of Diplomacy*, [w:] A.F. Cooper, J. Heine, R. Thakur (red.), *The Oxford Handbook of Modern Diplomacy*, Oxford 2013, s. 35–53; <http://dx.doi.org/10.1093/oxfordhb/9780199588862.013.0002>.
- Espy R., *The Politics of the Olympic Games. With Epilogue, 1976–1980*, Berkeley – Los Angeles – London 1981.
- Gilboa A., *Searching for a Theory of Public Diplomacy*, „Annals of the American Academy of Political and Social Science” 2008, vol. 616, nr 1, s. 55–77; <http://dx.doi.org/10.1177/0002716207312142>.
- Kobierecki M.M., *Pekin 2008 – jaskrawy przykład upolitycznienia igrzysk olimpijskich*, Warszawa 2014.
- L'Etang J., *Sports Public Relations*, Los Angeles 2013.
- Macintosh D., Hawes M., *Sport and Canadian Diplomacy*, Montreal – Buffalo – London 1994.
- Miller D., *Historia Igrzysk Olimpijskich i MKOl. Od Aten do Pekinu 1894–2008*, Poznań 2008.
- Murray S., Pigman G. A., *Mapping the relationship between international sport and diplomacy*, „Sport in Society” 2014, vol. 17, nr 9, s. 1098–1118; <http://dx.doi.org/10.1080/17430437.2013.856616>.
- Ong R., *New Beijing, Great Olympics: Beijing and its Unfolding Olympic Legacy*, „Stanford Journal of East Asian Affairs” 2004, vol. 4, nr 2, s. 35–49.
- Pamment J., *New Public Diplomacy in the 21st Century. A Comparative study of policy and practice*, Abingdon 2013.

- Pigman G.A., *International Sport and Diplomacy's Public Dimension: Governments, Sporting Federations and Global Audience*, „Diplomacy and Statecraft” 2014, nr 25, s. 94–114; <http://dx.doi.org/10.1080/09592296.2014.873613>.
- Polley M., *Sports History. A Practical Guide*, New York 2007.
- Rowe D., *Global Media Sport. Flows, Forms and Futures*, London 2011.
- Santos R.B., Mestre A.M., de Megalhães F.R., *Sports Law in Portugal*, Alphen aan den Rijn 2011.
- Tikander V., *Helsinki 1952*, [w:] J.E. Findling, K.D. Pelle (red.), *Encyclopedia of the Modern Olympic Movement*, Westport 2004, s. 135–146.

International Olympic Committee as a Diplomatic Actor

Abstract

The issue of diplomatic activity of the International Olympic Committee is the subject of the research, whereas the main research problem refers to the question whether in the contemporary world the IOC can be regarded as a diplomatic actor? The article comprises a theoretical part dedicated to the category of sports diplomacy and its actors and an empirical part which encompasses four case studies which illustrate the proposed types of diplomatic activities of the IOC. According to the main hypothesis, position and role of the IOC in the contemporary world led to a situation that its activity in the international environment strongly resembles diplomatic activity of states.

Keywords: Sports diplomacy, sport, politics, International Olympic Committee, diplomacy

Finansowanie

Badanie przeprowadzone dzięki finansowaniu Narodowego Centrum Nauki w ramach projektu badawczego nr 2015/19/D/HS5/00513

CZĘŚĆ II
TEORIA I METODYKA SPORTU

Dmitriy Nicolaevich CHERNOGOROV*
Yury Alexandrovich MATVEYEV**
Anton Aleksandrovich BEZZUBOV***

The Equilibrium Function as an Indicator of Symmetry of Functional Status of Arm Wrestlers

Abstract

The article is devoted to the study of asymmetry in physical development of arm wrestling athletes at the stage of sports perfection. It presents the results of a pedagogical experiment with the use of static motor-cognitive tests and stabilometry in the detection of asymmetry and proves the effectiveness of the developed system of physical training, based on the achieved improvements of the indicators of equilibrium function of arm wrestlers compared to the standard training system.

Keywords: arm wrestling, arm wrestling athletes, asymmetry of physical development, statokinetic stability, equilibrium, diagnostic of asymmetries using stabilometry.

The article substantiates the use of static motor-cognitive tests and stabilometry in the study of equilibrium function and in the assessment of symmetry of physical development of arm wrestlers at the stage of sports perfection.

The increasing popularity of arm wrestling in our country and around the world and the fact that this sport is not only a spectacular competitive discipline, but also a unique tool for the development of younger generation in the system of mass physical culture, dictates the necessity to find the ways to improve theoretical and practical training of athletes and coaches. In this regard, it is very im-

* Candidate of Pedagogical Sciences, Associate Professor of the Department of Theory and Methodology of Applied Sports of Pedagogical Institute of Physical Culture and Sports; e-mail: chernogorovnikola@rambler.ru

** Candidate of Medical Sciences, Associate Professor of the Department of Adaptive Physical Culture and Medical and Biological Disciplines of Pedagogical Institute of Physical Culture and Sports; e-mail: umatveyev@mail.ru

*** a post-graduate student at the Department of Theory and Methodology of Applied Sports of Pedagogical Institute of Physical Culture and Sports; e-mail: atletika09@rambler.ru

portant to study the types of equilibrium, biomechanical parameters and indicators of its stability and vestibular, visual, and proprioceptive effects on the equilibrium related to arm wrestling.

A well-known opinion that motor skills and physical qualities in arm wrestling as in any other sport are manifested and developed in the process of motor activity became a physiological basis of biomedical research in the equilibrium function in arm wrestling athletes. This requires certain conditions and the use of appropriate physical exercises [1], [2]. According to a number of authors (M.P. Shestakov, 2007; O.V. Kubriak, S.S. Grokhovsky, 2012; V.S. Beliaev, 2015), it is important to consider the indicators of equilibrium function in the organization of training as the maintaining of equilibrium during the execution of movements is an active process and the degree of equilibrium may vary from stable to unstable. The physiological interpretation of instability is the fact that a relatively small supporting area of standing position and a high centre of gravity easily put athlete's body into a state of "unstable equilibrium". The slightest movement or change of body position in which the projection of the centre of gravity falls outside the supporting area leads to a loss of equilibrium. Accordingly, the preservation of this function requires continuous regulation and therefore training. So, in order to achieve highest results in arm wrestling an athlete should develop the ability to maintain his equilibrium. However, training plans often neglect the importance of this function. The study of several specific indicators of equilibrium function, such as the dynamics of height of general centre of mass (GCM); the distance from GCM projection to the edge of the support; the migration of general centre of pressure (GCP); the motor-cognitive test with biological feedback "Romberg test with European feet position" with the use of stabilometer ST-150, which allows to identify the level of statokinetic stability; an impact of visual/proprioceptive and vestibular analyzers and the indicators of frontal and sagittal asymmetries [3], [7] before and after training mesocycle can sufficiently characterize the degree of "unstable equilibrium" and hence the degree of asymmetry in arm wrestling athletes that will surely have certain practical importance.

It is known that the right arm, the right leg and the right side of the body are developed better in most people [5], [6], [10]. This difference could be minimal or very significant and it also affects the equilibrium function of arm wrestlers.

People with symmetrically developed muscles, i.e. those whose right arm has the same strength as the left one and whose right leg has the same strength as the left one, are extremely rare in arm wrestling. According to leading experts in the field most of the athletes in arm wrestling are right handed and unilateral training is an additional factor contributing to a pronounced asymmetry with disturbed equilibrium function and thus disharmony in the development of physical qualities. Tactical and technical preparedness of such athletes is often worse than that of their rivals. Therefore, it is very important for an arm wrestler to not only have equally strong arms, but also to be able to maintain equilibrium [13].

Relevance of the study. These disadvantages in technical preparedness in some cases are compensated with natural characteristics and abilities. However, if an athlete does not train his both arms at an early stage of his sports career, it can adversely affect his results in the future and it will be very difficult, and sometimes impossible, to catch up at a later age.

According to the experts (A.N. Lenz; 1964, N.N. Sorokin; 1960) the inability to carry out technical actions with both arms does not allow an athlete to carry out a duel with an opponent more rationally and achieve good results. These authors point to the need for teaching technical actions for both arms from an early age [7], [9].

The fact that the harmony and symmetry in the development of physical qualities, including equilibrium function, affect the ability to wrestle with both arms is well known and described in the literature on the subject [2], [7]. Based on the foregoing, we have set a goal – to determine the state of equilibrium function and assess the degree of asymmetry in athletes engaged in arm wrestling.

Object of the study: the process of formation of symmetry of the equilibrium function in surveyed athletes.

Subject of the study: the methods of correction of asymmetry using the developed integrated training system in arm wrestling.

Hypothesis of the study: we assume that our system of physical training will help arm wrestlers to correct the existing asymmetry of the equilibrium function and ultimately improve their results.

In order to achieve this goal we set the following tasks:

1. Performing an experimental study of the level of statokinetic stability and equilibrium function of the surveyed arm wrestlers using a static motor-cognitive test with biological feedback on support reaction according to the method of stabilometry, immediately prior to the scheduled training mesocycle.
2. Taking into account the obtained data, developing a system of physical training aimed at the formation of symmetry of equilibrium functional state and its further improvement.
3. Applying that system in the course of planned training mesocycle, studying the influence of the system on the indicators of symmetry in the assessment of equilibrium functional state and substantiating recommendations for its use in the specified sport.

Methods and organization of the study

The research was conducted at the Department of Theory and Methodology of Applied Sports of the Pedagogical Institute of Physical Culture and Sports with the use of common pedagogical methods: analysis of scientific literature, pedagogical observation, pedagogical testing with the study of equilibrium func-

tion, pedagogical experiment, and mathematical and statistical processing of the obtained results according to the Student t-test.

The pedagogical experiment was conducted in “Yuzhnoe Butovo” culture and leisure centre in Moscow and involved 10 athletes aged 18 to 22 years. Classes were held 3 times a week (Monday, Wednesday and Friday).

It should be noted that arm wrestlers who took part in the experiment had been training throughout their sports careers according to the standard program, which included training of technical and tactical actions and general physical preparation. 62% of the exercises in the block of general physical preparation of that programme were supposed to be done alternately with right and left arms using free weights (kettlebells and dumbbells); 24% of the exercises – on simulators and the rest of them (no more than 14%) – with the barbell.

In further studies, the technical and tactical training of athletes remained the same, however we decided to change the physical training. The reason was that the barbell provides equal distribution of weight on both sides and in this way it contributes to the harmonization, i.e. the uniform development of physical qualities of athletes [3], [7]. This concept formed the basis for the development of an integrated system with the inclusion of a new technique of physical training of arm wrestlers, according to which it is physiologically advisable to give priority to barbell exercises and those simulators which allow to work with both arms simultaneously. For this purpose, we chose 76%–80% specially selected exercises which involve simultaneous work of the muscles of right and left arms, torso and entire the shoulder girdle.

The remaining 24% of the exercises within our system were focused on alternating work of arms using kettlebells and dumbbells. Such a significant increase of barbell exercises (80%) in the structure of training should, in our opinion, eliminate the existing asymmetry of the equilibrium function in arm wrestlers.

In order to confirm the specified theory we organized and conducted further pedagogical research. The experiment lasted for 2 months.

The efficiency of our integrated system during the experiment was assessed via *motor-cognitive test* with biological feedback “Romberg test with European feet position” with the use of the ST-150 stabilometer, which allowed to identify the level of equilibrium, the impact of visual/proprioceptive and vestibular analyzers on equilibrium function and the indicators of frontal and sagittal asymmetries.

Results and discussion

Before the experiment, the equilibrium function (EF) of athletes, who trained according to the standard program, according to the Romberg test before and after the training, did not exceed the “satisfactory” mark. This re-

sult indicated a fairly pronounced asymmetry in the state of equilibrium function. After the experiment (and after the application of the newly developed training system for 2 months), as seen from the Table 1, according to general correlation of the investigated parameters, EF before the training increased by 63.8%, EF after the training – by 71.6%.

Another indicator – “an impact of visual analyzer on the equilibrium function” – obtained in the course of that test also showed positive dynamics. Before the experiment, the influence of visual analyzer, before and after the training, was reduced by 18.5% (negative growth that was considered by the developers as “high anomaly” of that indicator) [4], [11], after the experiment, this influence amounted to only 8.6%.

Table 1. Dynamics of indicators of the static motor-cognitive test “Romberg test with European feet position” of arm wrestlers in the process of the pedagogical experiment.

Indicators Measurements	The assessment of the equilibrium function			The assessment of the impact of visual analyzer on the equilibrium function		
	Before the training, (n-10)	After the training, (n-10)	Growth, %	Before the training, (n-10)	After the training, (n-10)	Growth, %
Before the experiment, $\bar{X} \pm \delta$	44,5±32,6	49,7±38,1	11,68	217,3±91,8	176,8±105,2	-18,5
After the experiment, $\bar{X} \pm \delta$	72,9±34,1	85,3±24,6	17,0	232,7±62,6	212,7±53,8	-8,6
Correlation, %	63,8	71,6		7,0	20,3	

Such an unprecedented improvement of equilibrium function according to static motor-cognitive test “Romberg test with European feet position” demonstrates the advantage of the new integrated system of physical training and is a direct confirmation that the selection of means and the calculation of training loads have sufficient impact on the normalization of the equilibrium function.

Similar improvement was recorded in the indicators of equilibrium function in the frontal and sagittal planes. As shown in Figure 2, before the experiment, the indicator “Normal frontal asymmetry” of 30% of the subjects did not change after the training. The remaining 70% of the subjects were distributed between the “Moderate left frontal asymmetry”, “Moderate right frontal asymmetry”, “Pronounced left frontal asymmetry” and “Pronounced right frontal asymmetry”. Thus, the program used before the experiment did not contribute to normalization of the existing frontal asymmetry.

After the experiment, under the influence of our integrated system the indicator “Normal frontal asymmetry” did not change after the training in 80% of the subjects and none of the subjects was diagnosed with “Pronounced frontal asymmetry” (0%).

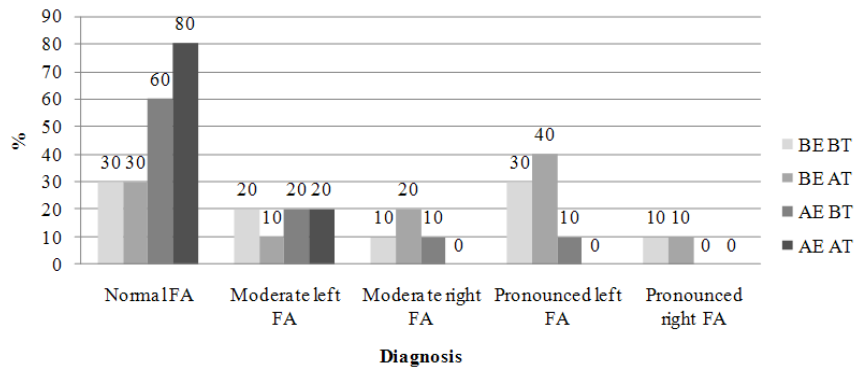

Note: FA – frontal asymmetry; BE BT – before experiment, before training; BE AT – before experiment, after training; AE BT – after experiment, before training; AE AT – after experiment, after training.
Fig. 2. Percentage of the “frontal asymmetry” in arm wrestlers in the process of the pedagogical experiment

In relation to the equilibrium function in the sagittal plane we revealed that the most significant dynamics of post-training indicators after the experiment (Figure 3) was recorded for the diagnosis “Pronounced left sagittal asymmetry”. As indicated by Figure 3, this parameter decreased by 40% (from 50% to 10%). Further analysis of the data concerning the dynamics of deviations in the parameter “Pronounced left sagittal asymmetry” showed that before the experiment this parameter increased after the training from 30% to 50%, reflecting the inadequacy of exercises used in the standard program. However, after the experiment, there was a decrease in that deviation from 30% to 10%. Thus, there is a reason to believe that the recorded positive trend for the parameter “Pronounced left sagittal asymmetry” reflected the fact that the introduction of the new integrated system into the process of training certainly contributed to the normalization of the existing sagittal asymmetry and that explained the increase in the number of subjects diagnosed with “Normal sagittal asymmetry” up to 50%.

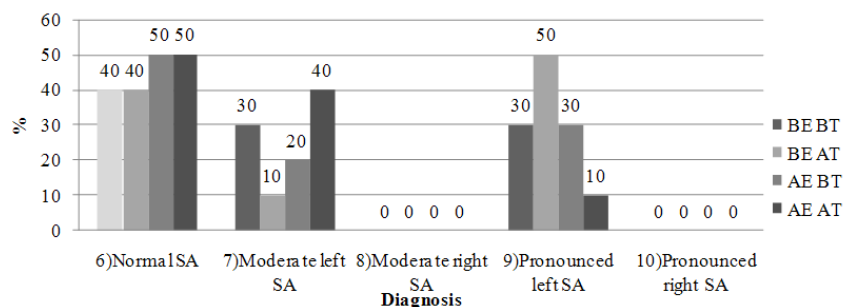

Note: SA – sagittal asymmetry; BE BT – before experiment, before training; BE AT – before experiment, after training; AE BT – after experiment, before training; AE AT – after experiment, after training.

Fig. 3. Percentage of the “sagittal asymmetry” in arm wrestlers in the process of the pedagogical experiment

Positive changes in the frontal and sagittal planes were reflected in the overall equilibrium function (EF). As shown in Figure 4, there were no dynamics of the index of “Normal EF” before (30%) and after the training (30%) before the experiment. The percentage of diagnoses “Moderate disturbance of the equilibrium function” before the experiment and after the training (BE, AT) doubled (from 20% to 40%), confirming the irrational selection of means in the standard program. The use of the new system, just the opposite, reduced the percentage of athletes with this diagnosis to 30%.

And if before the experiment there were 40% of diagnoses “Pronounced disturbance of the equilibrium function”, after the experiment (AE, AT) there were none. It is quite natural that against the background of such positive dynamics, the percentage of subjects with “Normal EF” increased from 30% to 70%.

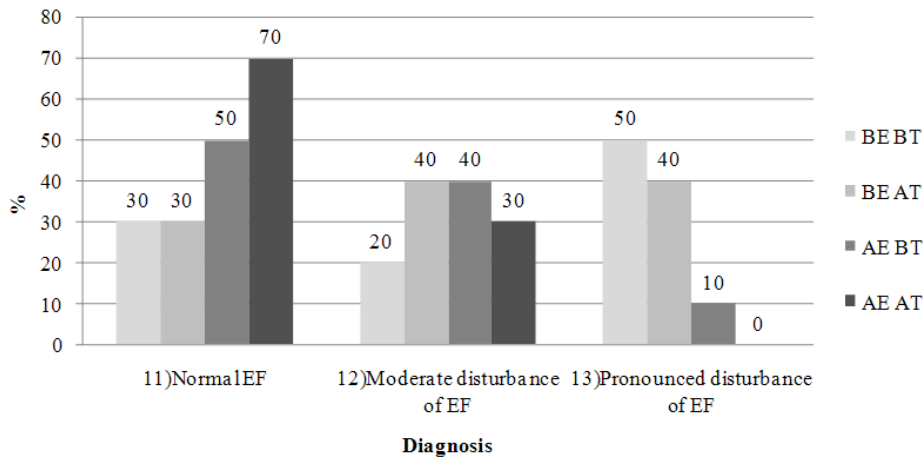

Note: EF – equilibrium function; BE BT – before experiment, before training; BE AT – before experiment, after training; AE BT – after experiment, before training; AE AT – after experiment, after training.

Fig. 4. Percentage of the “Moderate disturbance of the equilibrium function” and “Pronounced disturbance of the equilibrium function” in arm wrestlers in the process of the pedagogical experiment

In addition to the effect of visual analyzer on the equilibrium function in the mentioned static motor-cognitive test “Romberg test with European feet position” (Table 1), here are the results of the study of the influence of proprioceptive, visual/proprioceptive and visual control on that function.

As shown in Figure 5, before the experiment visual control dominated in the regulation of the equilibrium function (60% to 70% after the training) while the optimally balanced visual/proprioceptive control was only in 20% of the subjects before and after the training. After the experiment, the indicator of optimally balanced visual/proprioceptive control reached 90% (the dominance of proprioceptive control did not manifest at all, 0%), suggesting that our system

of physical training had a positive effect on the formation of stable equilibrium function and contributed to the correction of its asymmetry in athletes arm wrestlers.

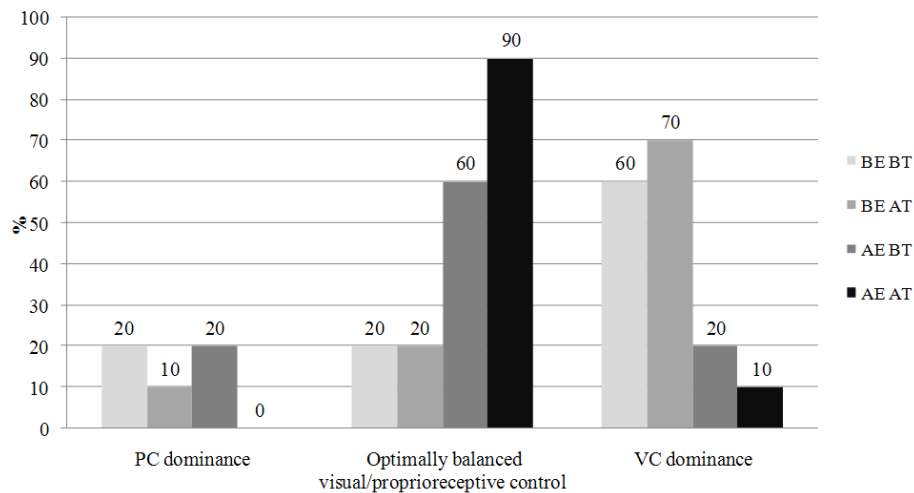

Note: PC – proprioceptive control; VPC – visual/proprioceptive control; VC – visual control; BE BT – before experiment, before training; BE AT – before experiment, after training; AE BT – after experiment, before training; AE AT – after experiment, after training.

Fig. 5. Percentage of the effect of proprioceptive, visual and visual/proprioceptive control on the equilibrium function in arm wrestlers in the process of the pedagogical experiment

The results show that the proposed integrated system corresponds to the nature of the qualities an arm wrestler should possess. Previously used standard training program, as shown by the parameters recorded before the experiment, was characterized by the unilateral and asymmetrical condition of the equilibrium function in athletes. The use of the developed system with integrated support in the process of the pedagogical experiment led to a significant improvement of the same parameters, namely: the data of the static motor-cognitive test “Romberg test with European feet position”, the indicators of the frontal and sagittal asymmetry, and the normalization of the balance of visual/proprioceptive control considering the preexisting asymmetry.

The results of the pedagogical experiment allow to believe that the developed integrated system of means is justified primarily in terms of theoretical positions and the applied aspects of the theory are confirmed by the practical results of the experiment. Accordingly, the specified integrated system can be recommended to coaches for the correction of asymmetry of the equilibrium function in athletes arm wrestlers.

Practical recommendations

It is advisable for arm wrestling coaches to monitor athletes' symmetry of the equilibrium function, primarily because in this sport, such proportionality improves the tactical and technical abilities of the athletes and thus positively influences the results of competitive activity.

According to the developed integrated system, within general physical preparation of athletes the priority should be given to specially selected exercises with a barbell (from 76% to 82%) which should become the main apparatus, and to those simulators which allow simultaneous actions for both right and left arms. This way the muscles of both arms, torso and all shoulder girdle should work simultaneously and that is the key to asymmetry correction.

We recommend to allocate no more than 24% of exercises to the alternating execution of actions with dumbbells and kettlebells. Such a significant increase in the structure of training loads of specially selected exercises with a barbell and on special simulators, as shown in the experiment, should eliminate the existing asymmetry in the condition of equilibrium function, that is a prerequisite for further improvement of tactical and technical preparedness and, consequently, sports results.

Conclusions

1. Those arm wrestlers who trained before the experiment on the standard program showed the following of asymmetry: an insignificant increase (only 11,68%) of the indicator of equilibrium function in the static motor/cognitive test after the training; the prevalence of the pronounced frontal (up to 40%) and sagittal (up to 50%) asymmetries; minor dynamics (10%) in the parameter "Pronounced disturbance of the equilibrium function" after the training; the significant dominance (70%) of the visual control in the assessment of the equilibrium function with no improvements.
2. Previously accepted program of general physical training is regarded as unilateral, meaning that it does not provide a symmetry of the equilibrium function according to the specified indicators.
3. The application of our theoretically substantiated integrated system of physical training for athletes arm wrestlers, which gives priority to specially chosen exercises with a barbell and special simulators which provide simultaneous work of the muscles of both arms, torso and all shoulder girdle, contributed to:
 - a significant growth (by 71.6%) of the indicator of equilibrium function on support reactions in the static motor/cognitive test with biological feedback ("Romberg test with European feet position");

- the normalization of the frontal equilibrium in 80% of the subjects, who were diagnosed earlier with “Pronounced frontal asymmetry”;
- a decrease by 40% of diagnoses “Pronounced left sagittal asymmetry” and a 50% increase in the amount of subjects with the normal value of this parameter;
- an increase from 30% to 70% of diagnoses “Normal equilibrium function”;
- an increase of optimally balanced visual/proprioceptive control in the regulation of the equilibrium function after the experiment in 90% of the subjects.

On the basis of the obtained results we have developed an integrated system of means, which can be recommended to coaches for the correction of asymmetry of the equilibrium function in arm wrestling athletes.

References

- [1] Aganiantc E.K., Berdichevskaya E.M., Gronskaya A.C., Permiiova T.A., Ognrubova L.N., Funktsionalnie asimmetrii v sporte: mesto, rol i perspektivy issledovaniya (*Functional asymmetry in sports: its place, role and prospects for researches*) “Teoriya i praktika fizicheskoy kultury”, 2004 № 8, pp. 22–24.
- [2] Bakumenko S.A., Funktsionalny profil asimmetrii u sportsmenov-armreslerov (*Functional profile of the asymmetry in arm wrestling athletes*) / S.A. Bakumenko, Ia. E. Bugaetc, Tezisy docladov XXXIV nauch. konf. studentov i molodykh uchenykh vuzov Yuzhnogo feder. Okruga, P. 1, Krasnodar 2007, pp. 9–10.
- [3] Beliaev V.S., Kornilov A.N., Evstihina N.A., Hokhlova L.O., Fiziologicheskaya ocenka rabotosposobnosti i sily sportsmenov (*Physiological assessment of the capacity and strength of athletes*) “Vestneyk Moskovskogo gorodskogo pedagogicheskogo universiteta. Seriya: Estestvennie nauki”, 2014 № 3 (15), pp. 61–70.
- [4] Beliaev V.S., Matveev Yu.A., Tusher Yu.L., Chernogorov D.N. Ocenka funktsii ravnovesiya u yunyx tiazheloatletov v praktike trenirovochnogo mezotsicla (*Evaluation of the equilibrium function of young weightlifters within a training mesocycle*) “Zhurnal Vestneyk Moskovskogo gorodskogo pedagogicheskogo universiteta Seriya «Estestvennie nauki»”, 2015 № 3 (19), pp. 44–53.
- [5] Berdichevskaya E.M., Gronskaya A.S., Funktsionalniye asimmetrii i sport (*Functional asymmetry and sports*) 2004. pp 87–88.
- [6] Dvorkin L.S., Podgotovka iunogo tiazheloatleta (*Training of a young weightlifter*) Uchebnoe posobie, L.S. Dvorkin M., „Sovetskiy sport”, 2006 p. 452.

- [7] Kubriak O.V., Grohovsky S.S., Prakticheskaia stabilometriya. Sticheskie dvigatelno-kognitivnie testy s biologicheskoi obratnoi svyaziu po opornoj reakcii (*Practical stabilometry. Static motor-cognitive test with biological feedback on support reaction*) M.: Maska 2012, p. 88.
- [8] Lentz A.N., Sportivnaya borba (*Wrestling*) / A.N. Lentz, M.: FiC, 1964, p. 494.
- [9] Solodkov A.S., Sologub I.V., Fiziologiya cheloveka. Obshaya. Sportivnaya. Vozrastnaya (*Human physiology. General, sports and age physiology*), M.: Olimpiia Press 2005, p. 528.
- [10] Sorokin N.K. Sportivnaya borba (*Wrestling*), N.K. Sorokin, M.: „Fizkultura i sport”, 1960, p. 484.
- [11] Chernogorov D.N., Formirovanie silovykh sposobnostey uchashchikhsia 15–17 let i metodika ikh razvitiia sredstvami atleticheskoi gimnastiki (*The formation of strength abilities of students of 15–17 years and the technique of their development by means of athletic gymnastics*): avtoref. dis. kand. ped. nauk. Po spets. 13.00.04. M., 2013, p. 24.
- [12] Chernogorov D.N., Tusher Yu.L., Osobennosti metodiki silovykh sposobnostey yunoshei 15–17 let na zaniatiiakh po silovoi podgotovke (*Features of the technique of strength abilities for young men of 15–17 years during strength training*), „Vestneyk sportivnoi nauki”, 2013 № 2. pp. 61–63.
- [13] Shestakov M.P., Ispolzovanie stabilometrii v sporte (*The use of stabilometry in sports*), M.: TVT Divizion 2007, p. 106.
- [14] Annett M., Predicting combinations of left and right asymmetries, M. Annett „Cortex” 2000. V. 36., № 4., pp. 485–505.

Funkcja równowagi jako wskaźnik symetrii stanu czynnościowego zawodników siłujących się na rękę

Streszczenie

Artykuł poświęcony jest badaniu asymetrii w rozwoju fizycznym zawodników siłujących się na rękę. Przedstawiono w nim wyniki eksperymentu pedagogicznego, w którym użyto testów statycznego rozpoznania ruchowego oraz stabilometrii w diagnozowaniu asymetrii i udowodniono efektywność opracowanego układu ćwiczeń fizycznych, opartego na progresie wskaźników funkcji równowagi zawodników siłujących się na rękę, w porównaniu do wyników osiągniętych przy pomocy standardowego systemu treningowego.

Słowa kluczowe: siłowanie się na rękę, zawodnicy siłujący się na rękę, asymetria rozwoju fizycznego, stabilność statyczno-kinetyczna, równowaga, diagnostyka symetrii przy użyciu stabilometrii.

Anatol SKRYPKO^{*}, Łukasz LAMCHA^{**},
Eleonora SIKORA^{***}, Denis SKRYPKO^{****}

Sterowanie procesem szkoleniowym na podstawie metrologii sportowej

Streszczenie

Coraz bardziej powszechne staje się wykorzystywanie osiągnięć nauki i techniki w celu rozwoju sportu wyczynowego. Takie podejście ma na celu ujednoczenie procedur pomiarowych i stworzenie możliwości ich rozwijania. Zastosowanie metrologii w przygotowaniu olimpijczyków jest bardzo ważnym aspektem procesu szkolenia długoterminowego. Dokładność pomiaru w nowoczesnym sporcie ma znaczący wpływ na ocenę osiągnięć i postępu. Jednym z problemów powstałych pomiędzy praktyką a nauką jest przekazywanie wiedzy i adaptacja innowacyjnych technologii do praktyki sportowej. Badania wskazują na możliwość korzystania z doświadczeń zagranicznych autorów we wprowadzaniu do szkolenia metrologii sportowej, zarówno do sportów zespołowych, jak i indywidualnych.

Słowa kluczowe: metrologia, sport, szkolenie, trening, sterowanie.

Wstęp

W procesie szkolenia zawodników na wysokim poziomie w sportach indywidualnych i zespołowych konieczne jest stosowanie nowych technologii kontroli i sterowania cyklem treningowym między igrzyskami olimpijskimi. Obecnie sterowanie procesem treningowym wyczynowych sportowców może być efektywne jedynie przy wykorzystaniu metrologicznych podstaw kompleksowej

^{*} prof. dr hab., Akademia Wychowania Fizycznego w Poznaniu, Zamiejscowy Wydział Kultury Fizycznej w Gorzowie Wlkp.; e-mail: anskrypko@wp.pl

^{**} dr, Akademia Wychowania Fizycznego w Poznaniu, Zamiejscowy Wydział Kultury Fizycznej w Gorzowie Wlkp.; e-mail: lukasz-lamcha@wp.pl

^{***} dr, Akademia Wychowania Fizycznego w Poznaniu, Zamiejscowy Wydział Kultury Fizycznej w Gorzowie Wlkp.; e-mail: eleonorasikora@gmail.com

^{****} mgr, Białoruski Państwowy Uniwersytet w Mińsku; e-mail: dscrip4@mail.ru

kontroli. Metrologia sportowa jest nauką o pomiarach w wychowaniu fizycznym i sporcie, która umożliwia kompleksową kontrolę treningu. Metrologia sportowa jest nauką stosunkowo młodą. Zaczęła się rozwijać z początkiem lat 70. w byłym ZSRR, USA i Niemczech.

Przedmiotem metrologii sportowej jest całościowa kontrola i wykorzystanie jej wyników w planowaniu i sterowaniu przygotowaniem sportowców. Istnieją trzy rodzaje kompleksowej kontroli: etapowy, mikrocykli i operatywny. Metrologia sportowa jako dyscyplina dydaktyczna uprawiana jest przez specjalistów uczelni wychowania fizycznego i sportu w różnych krajach (Rosja, Ukraina, Białoruś, Łotwa i inne republiki byłego ZSRR, a także Niemcy, Republika Czeska i Stany Zjednoczone) już od dziesiątków lat. Tematykę tę bardzo szeroko opracowali naukowcy tacy, jak: М. Годик [5], В. Зациорский [33], В. Иванов [8], [9], Ю. Смирнов, М. Полевщиков [28], И. Ратов [20], Г. Попов [19]. W Polsce do tej pory doczekaliśmy się monografii dotyczącej stosowania metrologii sportowej autorstwa W. Ljacha i Z. Witkowskiego, wydanej w 2011 roku [15]. Wcześniej ta problematyka poruszana była w Polsce jedynie epizodycznie, nadal nie jest w pełnej mierze usystematyzowana, co odbija się negatywnie na jakości szkolenia przyszłych fachowców wychowania fizycznego i sportu. W niektórych Akademiach Wychowania Fizycznego metrologia sportu jest włączana w tematykę innych dyscyplin, takich jak biomechanika. Jako pozytywny fakt można przytoczyć to, że w Akademii Wychowania Fizycznego we Wrocławiu jest realizowany przedmiot „Metrologia i diagnostyka motoryczności”.

Najważniejszym zadaniem metrologii sportowej jest zabezpieczenie jednolitości (pokazanie wyników w odpowiednich jednostkach) i niezbędnej dokładności, tj. istotności i unifikacji wyniku. Do zadań metrologii sportowej zalicza się opracowanie metod i kryteriów oceny osiągnięć sportowych i testowanie ich pod względem dokładności, rzetelności, wiarygodności i autentyczności. Ważne jest również opracowanie odpowiednich algorytmów pomiarów, kompleksowej oceny kontroli i diagnostyki w systemie sterowania procesem treningowym i stosowanie konkretnych, technicznych środków pomiaru, które realizują te algorytmy [27]. Metrologia sportowa syntezuje informacje z takich dziedzin naukowych, jak: statystyka matematyczna, metrologia techniczna, kwalimetria (dział metrologii zajmujący się opracowywaniem sposobów liczbowej oceny jakości pomiarów).

Zauważa się tendencję do pomiaru zdolności motorycznych w nieodpowiednich jednostkach, tj.: siły w metrach, reakcji w centymetrach oraz częstotliwości w sekundach. Takie podejście do oceny przygotowania sportowców wyczynowych nie daje możliwości rzetelnego selekcjonowania, prognozowania i porównania wyników. Z punktu widzenia uzyskania prawidłowych wyników, wykorzystuje się środki i metody pomiaru wielkości nieelektrycznych metodą elektryczną na podstawie czujników (tenzometrycznych, piezoelektrycznych, podometrycznych, optoelektrycznych, mechanoelektrycznych, dynamograficzny

i systemów komputerowych) i sterowania procesem na podstawie sprzężenia zwrotnego [17], [30]. W opracowaniu i wdrożeniu metrologii sortowej w Polsce, można wykorzystać doświadczenia naukowo-dydaktyczne zagranicznych badaczy (zob. В. Бальсевич [2], В. Иванов [8], М. Годик [5], И. Ратов [20], Ю. Смирнов, М. Полевщиков [28], Ю. Железняк, П. Петров [34], А. Скрыпко [4], [24], [25], [26], Р. Рудаков, Ю. Калашников, Н. Коротаев, Ю. Няшин [23], И. Ратов, Г. Попов, А. Логинов, Б. Шмонин [21], В. Губа, В. Пресняков [6], В. Губа, В. Маринич [7], Д. Корзун [11], С. Anzeneder [1], Н. Vube i in. [3], К. Mekota, Р. Blahus [16], J. Starkers i in. [29], К. Nitsche i in. [18]).

Można także wykorzystać doświadczenie w dziedzinie metrologii polskich uczelni technicznych, tj.: AGH w Krakowie (Katedra Metrologii i Elektroniki), Politechniki Wrocławskiej, Politechniki Lubelskiej (Katedra Automatyki i Metrologii), Politechniki Rzeszowskiej (Zakład Metrologii i Systemów Diagnostycznych) oraz Politechniki Łódzkiej.

Cele pracy

1. Analiza rozwoju metrologii sportowej w przygotowaniu olimpijczyków.
2. Wypracowanie propozycji w doskonaleniu procesu szkoleniowego olimpijczyków na podstawie analizy naukowo-metodycznej literatury i doświadczeń własnych.
3. Propozycja wdrożenia metrologii sportowej w proces kształcenia specjalistów wychowania fizycznego i sportu.

Metoda badań

W pracy zastosowano metodę analizy i krytyki piśmiennictwa, która polegała na wykazaniu celowości oraz oryginalności wyłonionego i podjętego w badaniach problemu. Autorzy wykazali, co jest znane, a co nie jest znane, co już istnieje i jest zawarte w literaturze, a czego jeszcze nie ma i należy badaniami udowodnić. Metoda ta umożliwiła wyeksponowanie podjętego problemu na tle dotychczasowego stanu wiedzy na ten temat. Ponadto ukazano, jakie są różnice, podobieństwa, związki, zależności w istniejących źródłach.

Analiza wybranego zagadnienia

Przygotowanie sportowca na poziomie wysokokwalifikowanym wymaga stosowania w systemie kontroli nowoczesnych narzędzi informatycznych [10],

[12]. Wzrastające znaczenie metrologii w kompleksowej ocenie poziomu przygotowania sportowców, jak twierdzi B. Иванов [9], uwarunkowane jest następującymi czynnikami:

1. coraz większą złożonością współczesnego systemu przygotowania sportowców;
2. przeobrażeniem tego systemu w zjawisko, którym można kierować na podstawie systemowego i zorientowanego na konkretny cel programowania;
3. znaczącym zwiększeniem liczby mierzonych parametrów w diagnostyce i kontroli;
4. koniecznością zapewnienia metrologicznych wymagań dokładności, wiarygodności, obiektywności i rzetelności.

W ostatnich czasach ogólne tendencje rozwoju nauk o sporcie uwarunkowane były wykorzystaniem osiągnięć postępu naukowo-technologicznego (komputeryzacji i nowoczesnych urządzeń pomiarowych), co pozwala unifikować procedury pomiarowe i stwarza obiektywne przesłanki dla opracowania nowoczesnej metrologii sportowej. Do zadań metrologii sportowej można zaliczyć metody i kryteria oceny osiągnięć sportowych oraz różnego rodzaju poziomu zdolności motorycznych i techniki ruchów z punktu widzenia dokładności, wiarygodności i rzetelności oraz autentyczności. Głównym zadaniem metrologii jest zabezpieczenie wyników testowania w odpowiednich jednostkach i zachowanie niezbędnej dokładności.

Metrologia sportowa łączy w sobie takie kierunki, jak: pomiar w wychowaniu fizycznym, testowanie, pomiar i kontrola sportowców, kontrola pedagogiczna w procesie treningowym, biometria, biofizyczne pomiary w sporcie, kwalimetria sportowa. Wszystkie wymienione bazują na specjalistycznych urządzeniach do dokładnego, rzetelnego pomiaru i testowania. W taki sposób metrologia sportowa nie inkorporuje powyższych kierunków, ale wzajemnie się z nimi uzupełnia. Syntezuje ich wyniki w celu diagnostyki i sterowania procesem treningowym.

Testy zdolności motorycznych olimpijczyków powinny bazować na rzetelności, co oznacza, że wyniki przy retestach – wykonywanym w tych samych warunkach – powinny być takie same dla tej samej grupy ludzi. Podobieństwa mogą być zachwiane poprzez zmienne warunki atmosferyczne. Powinna być zachowana stabilność (rodzaj rzetelności, który objawia się w stopniu podobieństwa wyników) testowania i zgodność, niezależność wyników poszczególnych prób od osoby, która prowadzi testowanie.

Często nieodpowiednie jest mierzenie siły uderzenia nogą piłki przez piłkarzy nożnych w metrach (z uwzględnieniem odległości) [32]. Ten pomiar można jedynie wykorzystać w ocenie zdolności zawodnika i jego przygotowania technicznego, a nie siłowego. Na odległość, którą przebywa uderzona piłka, wpływają: siła czołowego oporu powietrza (czynniki aerodynamiczne), siła nośna, ciężar i rozmiar piłki, siła grawitacji, trajektoria lotu, oraz rodzaj uderzenia piłki. Prawidłowy pomiar powinien polegać na badaniu siły statycznej lub dynamicz-

nej w ruchu modelującym uderzenie piłki. Powinno się to odbywać w jednakowych i powtarzalnych warunkach dla wszystkich badanych.

Sterowanie procesem treningowym w biegach sprinterskich

W biegach sprinterskich ważne jest formowanie ich rytmiczno-szybkościowej struktury. W tym celu mogą być wykorzystane metody oparte na dokładnych liczbowo parametrach. Zadaniem jest wydłużenie i rytmizacja kroku biegowego w biegach przez płotki na 400 m i zmniejszenie liczby kroków między pokonywanymi płotkami. W realizacji rytmiczno-szybkościowego przygotowania olimpijczyków może mieć zastosowanie stymulacja wibracyjna o odpowiedniej częstotliwości (do 40 Hz) i amplitudzie (2–4 mm), połączona z innymi metodami treningowymi i trenażerami [14], [25].

W procesie szkolenia zawodników na wysokim poziomie konieczne jest stosowanie nowych technologii i wprowadzanie nowoczesnego sprzętu treningowego jako alternatywy dla dopingu. Jest to istotne, gdyż organizm sportowca adaptuje się do cyklicznie powtarzanych ćwiczeń rozwijających zdolności ruchowe bądź technikę wykonywania określonego ruchu. Z punktu widzenia biomechaniki udoskonalenie techniki ruchu w różnych elementach biegu może być efektywne wówczas, kiedy wykonywane ruchy będą zbliżone do specyfiki dyscypliny i odzwierciedlać będą strukturę ćwiczonego ruchu. Na podstawie wielu badań stwierdzono, iż jest to możliwe m.in. przy zastosowaniu trenażerów i innych urządzeń treningowych w procesie wieloletniego kształtowania sportowca.

W doborze środków technicznych istotnym czynnikiem jest stosowanie trenażerów w celu kształtowania techniki i rytmu ruchu. Takie urządzenia mogą być stosowane praktycznie na wszystkich etapach szkolenia sportowego – od dzieci po sportowców wysoko kwalifikowanych. Mogą one być użyteczne do nauczania techniki ruchu oraz rozwijania zdolności kondycyjnych niezależnie od prezentowanego poziomu sportowego. Istotne znaczenie posiada wykonywanie ćwiczeń w celu usunięcia zbędnego i nadmiernego napięcia mięśni, które nie biorą udziału w sposób bezpośredni w wykonywaniu ruchu, oraz stworzenie sztucznych warunków do synchronizacji pracy mięśni i polepszenia koordynacji nerwowo-mięśniowej.

Proponowane metody mogą mieć wpływ na podnoszenie poziomu sportowego oraz przygotowanie sportowców do igrzysk olimpijskich. Metody te mogą być wykorzystywane wraz z innymi środkami treningowymi oraz trenażerami dla przygotowanie koordynacyjnego i kondycyjnego, np.: bieżnia elektromechaniczna, różnego rodzaju trenażery siłowe spotykane w tradycyjnych siłowniach. Testowanie różnych grup mięśniowych na podstawie polidynamometrii da topograficzny obraz siły poszczególnych grup mięśniowych. Na podstawie stworzonego obrazu będzie można zaobserwować, które mięśnie są słabsze, i poddać je odpowiedniemu treningowi, by zwiększyć ich zdolności fizyczne.

Bariera szybkościowa może być pokonana na bieżni elektromechanicznej z zabezpieczeniem, na której można dostosować prędkość do możliwości granicznych sportowca lub nawet je przekroczyć. W tabeli 1 przedstawiono, jak można sterować rytmiczno-szybkościowym przygotowaniem sportowców w biegach sprinterskich. Podano czasy pokonywania odcinka 100 m przy różnej długości i liczbie kroków. Tabela może być wykorzystana przez trenerów różnych dyscyplin sportowych.

Tabela 1. Częstotliwość kroków [Hz] w biegu na dystansie 100 m w zależności od ich długości [cm] [24]

Średnia		Czas biegu na dystansie 100 m [s]												
Długość kroków	Liczba kroków	14,0	13,5	13,0	12,5	12,0	11,5	11,0	10,8	10,6	10,4	10,2	10,0	9,8
180	55,5	3,96	4,11	4,26	4,44	4,62	4,82	5,04	5,13	5,28	5,33	5,44	5,55	5,66
185	54,0	3,85	4,00	4,15	4,32	4,50	4,69	4,90	5,00	5,09	5,19	5,29	5,40	5,51
190	52,6	3,75	3,89	4,05	4,20	4,38	4,57	4,78	4,87	4,96	5,05	5,15	5,26	5,36
195	51,2	3,65	3,79	3,93	4,10	4,26	4,45	4,65	4,74	4,83	4,92	5,01	5,12	5,22
200	50,0	3,57	3,70	3,84	4,00	4,16	4,34	4,54	4,62	4,71	4,80	4,90	5,00	5,10
205	48,7	3,48	3,61	3,74	3,90	4,05	4,23	4,42	4,51	4,59	4,68	4,77	4,87	4,97
210	47,6	3,40	3,52	3,66	3,81	3,97	4,14	4,33	4,41	4,50	4,58	4,67	4,76	4,86
215	46,5	3,32	3,44	3,58	3,72	3,87	4,04	4,23	4,30	4,39	4,47	4,56	4,65	4,74
220	45,4	3,24	3,36	3,50	3,63	3,78	3,95	4,13	4,20	4,23	4,36	4,45	4,54	4,63
225	44,4	3,17	3,29	3,41	3,55	3,70	3,86	4,03	4,11	4,19	4,27	4,35	4,44	4,53
230	43,4	3,10	3,21	3,34	3,47	3,62	3,77	3,94	4,02	4,09	4,17	4,25	4,34	4,43
235	42,5	3,03	3,15	3,27	3,40	3,54	3,69	3,86	3,93	4,01	4,07	4,16	4,25	4,34
240	41,6	2,97	3,08	3,20	3,33	3,47	3,62	3,78	3,85	3,92	4,00	4,08	4,16	4,24

Sterowanie procesem treningowym i kontrola gry w piłce siatkowej

Trenerzy gier zespołowych, którzy chcą doprowadzić swoje drużyny do poziomu mistrzowskiego i na tym szczeblu osiągać zwycięstwa, muszą dostosowywać sterowanie i kontrolę gry do zmieniających się przepisów. Sportem, który najszybciej w ostatnim czasie rozwija się pod względem techniczno-taktycznym, jest siatkówka [22]. Każdego roku wprowadzane są kolejne innowacje i zmiany przepisów oraz technologii w celu poprawienia atrakcyjności tej niezwykle ciekawej gry. Ze względu na indywidualizację działań obronnych wprowadzono pozycję libero, na której grają zawodnicy wyspecjalizowani głównie w działaniach defensywnych. Analiza gry, dokonywana przez trenerów za pomocą rysunków i kodów na papierowych kartkach, przekształciła się w analizę komputerową rozkładającą grę na czynniki pierwsze. Takie programy, jak Data Volley i Q-Volley, dają możliwość kontroli gry i sterowania nią w cza-

sie rzeczywistym. Programy te zostały stworzone z myślą zarówno o teoretykach, jak i praktykach tej trudnej technicznie gry zespołowej. Mogą one stanowić źródło wiedzy dla trenerów prowadzących i przygotowujących drużyny do igrzysk olimpijskich. Reprezentacje prześcigają się, zatrudniając statystyków obsługujących skomplikowane, bardzo drogie programy, jak Data Volley. Alternatywą są programy tańsze i łatwiejsze w kontroli meczowej i treningowej [13]. Program do analizy działań technicznych, proponowany przez Lamchę i Starostę, został skonstruowany tak, by mógł być obsługiwany intuicyjnie. Właśnie w tym tkwi przewaga tego projektu nad już istniejącymi. Program może być również pomocny przy prowadzeniu badań naukowych i treningu. Zmiany przepisów, jakie nastąpiły w siatkówce, spowodowały znaczne zwiększenie dynamizmu gry. Rzetelność badań naukowych jest priorytetowa i wymaga od osób prowadzących je skrupulatności i szczególności w dociekaniu prawdy. Ludzkie oko nie jest w stanie „wyłapać” wszystkich akcji podczas rywalizacji sportowej, dlatego należy korzystać z innowacyjnych programów do analizy gry.

Duże znaczenie w przygotowaniu olimpijczyków ma realizacja siłowej zagrywki w wysoku, wykonywanej przy dużej początkowej prędkości. Ten rodzaj zagrywki może być tak samo efektywny, jak atak piłki [31]. Jednak im większa prędkość zagrywki, tym większe prawdopodobieństwo trafienia w siatkę lub poza pole gry. Na podstawie matematycznej metody linii stycznych proponowana jest odpowiednia wysokość i kąt uderzenia piłki [23]. Autorzy na podstawie równań różniczkowych opracowali model prawidłowej struktury uderzenia, tj.: wysokości i siły zagrywki, toru lotu piłki, oraz uwzględnili takie czynniki, jak: wysokość siatki, ciężar piłki (270 g) i średnica piłki (21 cm) oraz długość boiska (18 m) (ryc. 1).

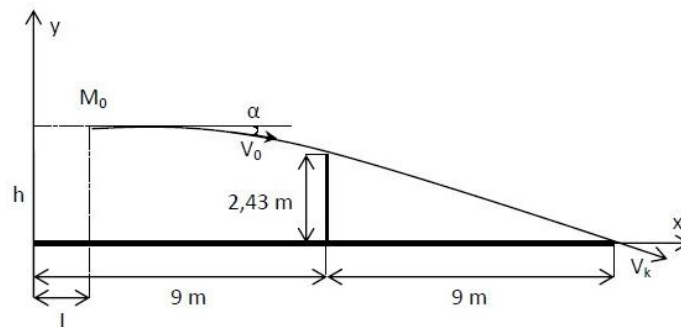

- M_0 – miejsce uderzenia piłki,
- h – wysokość na jakiej została uderzona piłka,
- V_0 – prędkość początkowa,
- l – odległość między linią końcową, a miejscem uderzenia piłki,
- α – kąt opadania piłki,
- V_k – prędkość końcowa.

Ryc. 1. Model prawidłowej struktury uderzenia piłki w wysoku przy wykonaniu zagrywki [23].

Na skuteczność gry drużyny siatkarskiej duży wpływ ma także wysokość wyskoku, w szczególności obunóż. Proponowane wyniki dla wyczynowych sportowców zostały określone następująco: dla mężczyzn wynik bardzo dobry to powyżej 90 cm, a dla kobiet powyżej 65 cm, przy wyskoku z miejsca. Na podstawie badań własnych A. Skrypko, J. Nowik (2005–2011) siła statyczna kończyny górnej w pozycji odzwierciedlającej atak i zagrywkę została ustalona na 70 ± 7 kg, a w tył 68 ± 4 kg.

Podsumowanie

Stosowanie metrologii w przygotowaniu olimpijczyków jest bardzo ważnym aspektem wieloletniego procesu treningowego. Dokładność pomiaru w nowoczesnym sporcie ma znaczący wpływ na ocenę osiągnięć i postępów. Jednym z problemów, powstających na styku praktyki i nauki, jest transfer wiedzy, a zwłaszcza innowacyjnych technologii, do praktyki sportowej. Wcześniej ta problematyka występowała w Polsce jedynie epizodycznie. Do tej pory nie jest w pełni usystematyzowana, co odbija się negatywnie na jakości szkolenia przyszłych fachowców wychowania fizycznego i sportu. W niektórych akademiach wychowania fizycznego metrologia sportu jest włączana w tematykę innych dyscyplin, takich jak biomechanika.

Proponuje się włączenie metrologii sportowej jako dyscypliny dydaktycznej w celu podwyższenia jakości kształcenia specjalistów z różnych dziedzin sportu. Problemem w nowoczesnym sporcie jest brak unifikacji kryteriów oceny przygotowania sportowego. Nie we wszystkich dyscyplinach sportowych uwzględnione są kryteria poziomu przygotowania sportowców wysokokwalifikowanych. Perspektywnym podejściem byłaby decyzja o wdrożeniu w proces treningowy kompleksowej diagnostyki z wykorzystaniem zautomatyzowanych badawczo-treningowych stanowisk wyposażonych w nowoczesne trenażery.

Piśmiennictwo

- [1] Anzeneder C., *Metodi d'indagine della capacita ed abilita cognitive nello sport*, „Scuola dello Sport” 1998, nr 41–42, s. 64–70.
- [2] Бальсевич В., *От высоких информационных технологий к спортивным победам*, „Теор. и Практи. Физ. Культ” 1999, 8, с. 20–24.
- [3] Bube H., Feck G., Stubler H., Trogsch F., *Test in der sport – praxis*. Sportverlag, Berlin 1966, 240 s.
- [4] *Физическая подготовленность студентов*, ред. А. Скрипко, ИСЗ, Минск 2001, 70 с.
- [5] Годик М., *Спортивная метрология*, ФиС, Москва 1988, 192 с.

- [6] Губа В., Пресняков В., *Методы математической обработки результатов спортивно – педагогических исследований*, Москва 2015, 283 с.
- [7] Губа В., Маринич В., *Теория и методика современных спортивных исследований*, Спорт, Москва 2016, 230 с.
- [8] Иванов В., *Метрологический анализ – метод подометрии*, „Теор. и Практ. Физ. Культ.” 1979, 5, с. 10–13.
- [9] Иванов В., *Комплексный контроль в подготовке спортсменов*, ФиС, Москва 1987, 256 с.
- [10] Kochanowicz K., Zaporożanow W., *Diagnostyczna i prognostyczna wartość wskaźników kontrolnych w gimnastyce sportowej*, [w:] A. Kuder, K. Perkowski, D. Śledziński (red.), *Kierunki doskonalenia treningu i walki sportowej*, Warszawa 2005, s. 9–11.
- [11] Корзун Д., *Методы контроля функциональной подготовленности футболистов*, БГУ, Минск 2010, 100 с.
- [12] Kosmol A., *Systemy informatyczne sterowania obciążeniem wysiłkowym w wybranych dyscyplinach sportu*, seria: Studia i Monografie, AWF, Warszawa 1999, 262 s.
- [13] Lamcha Ł., Starosta W., *Nowa metoda rejestracji i analizy treści gry w siatkówce*, „Roczniki Naukowe Wyższej Szkoły Wychowania Fizycznego i Turystyki w Białymstoku” 2012, 8, s. 63–68.
- [14] Letzelter M., Letzelter S., *Wettkampfdiagnostik im Sprint*, „Leichtathletik-training” 2002, 9, s. 12–17.
- [15] Ljach W., Witkowski Z., *Metrologiczne podstawy kompleksowej kontroli w sporcie*, WWFiS, Biała Podlaska 2011, 297 s.
- [16] Mekota K., Blahus P., *Motorické testy v telesne vychove*, Praha 1983, 335 s.
- [17] Miłek M., *Metrologia elektryczna wielkości nieelektrycznych*, UZ, Zielona Góra 2006, 422 s.
- [18] Nitsche K., *Entwicklung eines Messplatzes zur Objektivierung – Prazisierung der Biathlonschiesstechnikstruktur*, [w:] *Messplatze. Messplatztraining. Motorischen Lernen*, Leipzig 2002, 29.
- [19] Попов Г., *Биомеханика*, Академия, Москва 2005, 256 с.
- [20] Ратов И., *Двигательные возможности человека*, Минск 1994, 121 с.
- [21] Ратов И., Попов Г., Логинов А., Шмонин Б., *Биомеханические технологии подготовки спортсменов*, ФиС, Москва 2007, 120 с.
- [22] Rodrigues L., *Voleibol – O sistema de jogo*, „Revista Horizonte” 1999, vol. VI (36), s. 194–197.
- [23] Рудаков Р., Калашников Ю., Коротаев Н., Няшин Ю., *Биомеханика спортивных движений*, Технический Университет, Пермь 2003, 16 с.
- [24] Скрипко А., *Технологии физического воспитания*, ИСЗ, Минск 2003, 284 с.

- [25] Skrypko A., *Die Stutz – und Flugphase im Lau fund in Laufubungen*, „Leistungsport” 2003, 2, s. 45–47.
- [26] Skrypko A., Żurek P., *Trenażery w grach sportowych*, AWF, Poznań 2010, 90 s.
- [27] Смирнов Ю., *О некоторых научно-технических и организационных вопросах спортивной метрологии*, „Теор. и практ. физ. культуры.” 1978, 7, с. 57–63.
- [28] Смирнов Ю., Полевщиков М., *Спортивная метрология*, Академия, Москва 2000, 228 с.
- [29] Starkers J., Eduards P., Dissanayce P., Dunn T., *A new technology and field test of advance usage in volleyball*, „Research Quartely for Exercise and Sport” 1995, vol. 66, 2, s. 162–167.
- [30] Сучилин Н., Савельев В., Попов Г., *Оптикоэлектронные методы измерения человека*, Москва 2000, 127 с.
- [31] Ширяев И., Ахмеров Э., *Волейбол*, БГУ, Минск 2005, 144 с.
- [32] *Teoria i praktyka piłki nożnej kobiet*, red. J. Berger, A. Soroka, PWSZ, Biała Podlaska 2011, 175 s.
- [33] Зациорский В., *Спортивная метрология*, ФиС, Москва 1982, 255 с.
- [34] Железняк Ю. Петров П., *Основы научно-методической деятельности в физической культуре и спорте*, Академия, Москва 2001, 262 с.

Control the Training Process on the Basis of Metrology Sports

Abstract

It is becoming increasingly common to use achievements of science and technology in the development of sport. It allowed to unify the measurement procedures and has created the possibility to develop modern. The use of metrology in the preparation of olympic athletes is a very important aspect of long-term training process. The accuracy of measurement in modern sport has a significant impact on the assessment of the achievements and progress. One of the problems arising between practice and science is transfer of knowledge and especially innovative technologies to the sports practice. The study indicates the possibility of using the experience of foreign authors in the introduction of sports metrology to training of team sports and individual sports.

Keywords: metrology, sport, schooling, training, control.

CZEŚĆ III
BIOGRAMY, DYSKUSJE, POLEMIKI,
RECENZJE, PRZEGLĄD WYDAWNICTW,
SPRAWOZDANIA

Maria ZOWISŁO*

**[rec.] Jerzy Kosiewicz, *Moralność i sport*, Warszawa
2016, ss. 301**

Ukazała się kolejna książka Jerzego Kosiewicza, poświęcona tym razem humanistycznej refleksji nad sportem w perspektywie etyki. *Moralność i sport* obejmuje namysłem krytycznym dwa obszary kulturowego istnienia człowieka, będące dzisiaj przedmiotem gorących debat publicznych (etyka) oraz powszechnej fascynacji (sport). Czy prawdą jest przypisywany im tradycyjnie mariaż? Czy ich wszechobecność w kulturze współczesnego zglobalizowanego świata oznacza jednocześnie ich niezbywalną współobecność? Ujmując rzecz krótko: czy sport domaga się moralności, a moralność sportu? Profesor Jerzy Kosiewicz, filozof i luminarz filozofii kultury fizycznej w Polsce, jest niezwykle płodnym i dociekliwym, krytycznym (w kantowskim rozumieniu krytyki jako wszechstronnej, bezstronnej i twórczej refleksji badawczej nad możliwymi warunkami poznania i myślenia) teoretykiem i badaczem zróżnicowanych zagadnień, przecinających się w złożonym polu dziedziny przedmiotowej kultury fizycznej. Od lat zaskakuje on środowisko akademickie uczelni związanych z kulturą i wychowaniem fizycznym nowymi i nowatorskimi ujęciami tychże zagadnień, wywołując i stymulując w sposób inspirujący wiele ważkich dyskusji merytorycznych, metodologicznych, etycznych. Tak jest również i w tej książce.

W *Moralności i sporcie* Autor wychodzi z założenia, że sport, rozpatrywany *sui generis*, a więc źródłowo, funkcjonuje „poza dobrem i złem moralnym”. Chodzi oczywiście o sport profesjonalny, wyczynowy, olimpijski i widowiskowy. Stanowisko swoje opiera filozof na metaetycznych przesłankach relatywizmu, pluralizmu oraz „pantareizmu” moralnego. To ostatnie sformułowanie, ukute przez Autora, odwołuje czytelnika do wariabilizmu Heraklita z Efezu i jego gnomy *panta rhei*, „wszystko płynie”. Zmienna jest bowiem czasowo, historycznie, kulturowo oraz społecznie moralność. Moralność jest wszak zjawi-

* dr hab., prof. nadzw., Zakład Filozofii i Socjologii Turystyki, Wydział Turystyki i Rekreacji, Akademia Wychowania Fizycznego im. Bronisława Czecha w Krakowie; e-mail: mzowislo@op.pl

skiem, faktem społecznym i psychicznym, i – jak w przypadku wszystkich zjawisk – nie można jej absolutyzować, traktować uniwersalistycznie i pozakulturowo. Autor wyklucza więc w swoim metaetycznym podejściu możliwość zastosowania intelektualizmu etycznego Sokratesa czy idealizmu aksjologicznego Platona. Sytuuje się po stronie nonkognitywizmu, tj. przekonania, że dyrektywy oraz ideały etyczne nie mają wartości logicznej (nie przysługuje im obiektywna, a tym samym uniwersalnie obowiązująca, prawda bądź fałsz), są jedynie emotywnymi znakami ludzkich przeświadczeń, oczekiwań, roszczeń. Niezbywalna obecność moralności w sporcie jest według Autora wynikiem takiego właśnie potocznego i uznaniowego myślenia, czyniącego ze sportu *empireum* idealistycznych wartości. Tymczasem sport zawodowy, wyczynowy jest po prostu i zasadniczo twardą rywalizacją o jak najlepszy wynik, rekord, zwycięstwo, czyli sukces honorowany społecznym prestiżem oraz finansowymi gratyfikacjami. Sport winien być zatem rozpatrywany z perspektywy pragmatycznej i prakseologicznej, rozbieżnej z etyką normatywną. Sport i moralność są dysjunktywne! Tytuł książki jest zatem mylący i w zamyśle autorskim z pewnością prowokacyjny: apeluje do myślenia źródłowego, porzucania konwencjonalnych i bezkrytycznie przyjmowanych opinii. Szczególnie tam, gdzie opinie te oparte są na dogmatycznym normatywizmie.

Książka składa się z dziesięciu rozdziałów, poświęconych zróżnicowanym zagadnieniom, ujętym jednakże i rozpatrywanym zgodnie z przedstawioną powyżej nadrzędną krytyczną zasadą przemyślenia sportu i jego wartości od podstaw, istotowo, idiogenetycznie. Są to kolejno następujące kwestie: ekspozycja zasad autorskiej *Umwertung*, czyli aksjologicznego przewartościowania sportu wyczynowego, dalej etyczny i prawny kontekst uzasadnienia postawy antydopingowej, faule i gra faul, rozróżnienie kategorii *spirituality* oraz *spiritualism* w kontekście ich możliwego uobecnienia w doświadczeniach sportowych (w antyku i współcześnie), prognozy na temat dewiacji społecznych w sporcie, obecności w nim agresji oraz możliwego jej wartościowania, wreszcie „szczypta” refleksji nad turystyką, w tym – uprawianą przez samego Autora od lat – turystyką konferencyjną, w kontekście poznania oraz moralności. Dziesiąty, wieńczący książkę, rozdział to intelektualna autobiografia Autora, zatytułowana *Od boksu do filozofii*, w której poznajemy złożoną i bogatą w doświadczenia oraz osiągnięcia sportowe, naukowe, akademickie, wydawnicze, pisarskie, organizacyjne, promocje, wyróżnienia, nagrody, honorowe doktoraty, drogę życiową Autora.

Dwa inicjujące książkę rozdziały są kluczowe dla całości. We wprowadzeniu *Pejzaż etyczny ze sportem w tle* filozof wyluszcza swoje metaetyczne *credo* relatywizmu i pantareizmu, wykluczając możliwość i legitymizację obecności, ingerencji i władzy etyki normatywnej w sporcie. Dla sportu fundamentalne (tj. wyznaczające jego istotę i funkcje) są bowiem wyłącznie przepisy właściwe danej dyscyplinie, których zapleczem dyrektywnym nie są pryncypia moralne, a jedynie kodeksy prawa administracyjnego, cywilnego czy karnego. Oczywiście

jest przy tym, że – realizując swoje użyteczne cele – sport może urzeczywistniać akcydentalnie także inne wartości: estetyczne, widowiskowe, kulturowe, ludyczne etc. Czytamy odnośnie do wartości moralnych, nieobecnych w tablicy wartości sportowych:

Jeśli zawodnicy oraz najbliżsi ich współpracownicy – na przykład trenerzy i działacze czy pracodawcy – postępują zgodnie z celami prakseologicznymi i zarazem przepisami danej konkurencji sportowej, to nie powinni być rozliczani z wyników atletycznej rywalizacji na podstawie zewnętrznych: pluralistycznych i relatywnych przecieży, pantareistycznych (zmiennych) oraz uznaniowych przekonań i zasad moralnych (s. 28).

Powyższe stanowisko dotyczy także zasady *fair play*, dla wielu teoretyków sportu traktowanej maksymalistycznie jako koronne pryncypium rywalizacji sportowej. Autor z dużą dozą krytycznego humoru przedstawia absurd takiego idealistycznego podejścia w rzeczywistych praktykach sportowych. Zasada ta stoi bowiem w sprzeczności z prakseologią i pragmatyzmem wyczynu sportowego, często wręcz uniemożliwiając skuteczną rywalizację. Idea *fair play* jest „świadectwem donkiszoterii z przełomu XIX i XX wieku”, jest „przebrzmiała”, „archaiczna”. Rozwinięciem tych poglądów na temat nieobecności etyki w sporcie i jego regułach jest rozdział drugi – *Normy moralne i sport: manifest etyczny*. I tutaj również odczytujemy ironię i przewrotność Autora. Rzeczony „manifest etyczny” okazuje się bowiem „manifestem amoralnym”, czyli apelem do maksymalnego braku ingerencji postulatów moralnych w obszar praktyk sportowych oraz ich możliwych form ewaluacji. Kolejne rozdziały książki są rozwinięciem sporu Autora z potocznymi, uznaniowymi i emotywnymi postawami moralizatorskimi w sporcie. Sport nie posiada żadnej moralnej misji, jedynym jego celem jest sukces, tj. zwycięstwo w rywalizacji. Nie jest również misją duchową, a wszelkie *quasi*-spirytualne zachowania i przeżycia w sporcie współczesnym są – w odróżnieniu od religijnie ufundowanej atletyki starożytnych Greków – natury powierzchownej (dla której opisu Autor rezerwuje termin *spirituality*).

Książka ma „hybrydową” formę, ujawniającą w sposób przemyślany zmienność poglądów Autora, czyli postulowany przez niego „pantareizm”, tym razem poręczny do opisu intelektualnego rozwoju filozofa. Autor przyznaje, że jego rozumienie sportu ulegało przemianom. Ukazuje te przemiany, łącząc hybrydowo stare z nowym. Przyznaje, że kiedyś uważał po kantowsku, że najwyższą wartością sportu jest człowiek. Przewartościował jednak z czasem imperatyw kategoryczny Kanta (oparty na fundamencie autotelicznej wartości człowieka) w duchu instrumentalizmu. W świetle nowego rozumienia najwyższą wartością sportu jest nie człowiek, jego dobro czy doskonałość, lecz sukces. Nadrzędne są wartości nie personalistyczne i moralne, lecz „skutecznościowe, pragmatyczne, użyteczne, praktyczne” (s. 165). Krótko mówiąc, rację miał David Hume, kiedy krytykował błąd wyprowadzania powinności z bytu (tzw. błąd naturalistyczny). Ciekawa jest autointerpretacja tej zasadniczej wolty Autora. Ma ona związek

z przemyśleniem Kantowskiego rygoryzmu sprawiedliwości retributywnej (domagającej się kary wyrównawczej, odwetowej za przestępstwa, w tym kary śmierci za morderstwo). Kant uważał, że kara śmierci dla mordercy jest afirmacją wolności i podmiotowości przestępcy, który sam wybrał zło i związaną z nim sankcję prawną. Wykonanie kary to zatem ukłon w stronę indywidualnych wyborów, podmiotowej autonomii. Jerzy Kosiewicz dostrzega w tym jednak instrumentalne i przedmiotowe traktowanie człowieka – zwyciężają bowiem normy, które są gwarancją bezpieczeństwa i praworządności społecznej, a człowiek jest skazany na podporządkowanie się społecznym *nomoi*. Analogicznie w sporcie – tutaj także mamy do czynienia z nadrzędnością reguł i praw (choć nie są to normy moralne!). W sporcie wyznaczają one możliwe drogi do osiągnięcia sukcesu.

Można spierać się z Autorem i na nowo, mniej lub bardziej pryncypialnie czy życzeniowo, podejmować pytania o dobro i zło w sporcie. Czy nie warto w tym względzie sięgnąć do „trzeciej siły” we współczesnej etyce, poza dylematy deontologii i utilitaryzmu, tj. do etyki cnoty? Korzenie tej teorii etycznej są antyczne, co więcej wiadomo, że grecka *arete*, czyli cnota bądź inaczej dobro moralne, wywodzą się z greckiego *agonu*, a wcześniej jeszcze homeryckiego etosu wojownika, rozwiniętego później przez Arystotelesa w koncepcji *megalo-spychos*, człowieka o wielkiej duszy, pięknego i dobrego, *kalos kai agathos*. Antyczny agon atletyczny był szkołą *arete*, istotnym elementem *paidei*, wychowania intelektualnego, fizycznego oraz społecznego. Był w istocie szkołą charakteru. Do tych wątków sięgają dzisiaj etycy cnoty: Elizabeth Anscombe, Alasdair McIntyre, Martha Nussbaum, w Polsce Natasza Szutta czy Jacek Jaśtał. Można wykorzystać pewne wątki etyki cnoty do obrony obecności moralności w praktykach sportowych. Sport dzisiaj nadal jest szkołą charakteru. Mistrzowie sportowi to nie tylko posiadacze trofeów i medialni celebryci, to nierzadko także mądrzy, światli i wrażliwi moralnie bohaterowie pospolitego życia codziennego, otwarci na innych, mecenas i sponsorzy, autorytety społeczne. Wraca jednak sokratejska z ducha wątpliwość Jerzego Kosiewicza – czy taka osobowa wrażliwość stanowi o istocie sportowej gry? Czy nie jest ona jednak akcydentalna? Tak jak wartości ludyczne i estetyczne, które dostarczają najwyższej satysfakcji, a jednak stanowią zaledwie *decorum*, ornament praktyk sportowych?

Badacze z kręgu *sport studies* zauważają, że sport współczesny jest modelem reprodukcją porządku kultury i społeczeństwa. Jednym z niezbywalnych czynników tego porządku jest moralność. Z pewnością nie jest to przebrzmiała już diagnoza rodem z Hegla, który łączył w jedno państwo, prawo i moralność w historycznej epopei ducha obiektywnego. Jeśli prawdą jest również to, co zauważył kiedyś Bertrand Russell, iż każda grupa społeczna ma jakiś kodeks moralny, nawet załoga pirackiego okrętu, warto z pewnością zastanawiać się nad (nie)obecnością etosu moralnego w sporcie. Jeśli tego etosu brak, to czy nie jest to poważne wyzwanie dla etyków, rodzące jednocześnie potrzebę prze-

myślenia kondycji moralności we współczesnym świecie, którego paradygmatem jest sport?

Książka *Moralność i sport* prowokuje do postawienia takich i podobnych pytań, zaprasza do ponownego przemyślenia istoty sportu, poza utartymi schematami myślenia i wartościowania tego spektakularnego zjawiska we współczesnej kulturze.

Aleksy CHMIEL*

[rec.] Maciej Łuczak, *Szermierka w Polsce 1918–1945*, Poznań 2016, ss. 233

Dzieje szermierki w Polsce były dotychczas przez wielu autorów opisane raczej fragmentarycznie (najwięcej uwagi problematyce tej poświęcił Zbigniew Czajkowski), nie było natomiast monografii naukowej o zasięgu ogólnokrajowym. Lukę tę wypełnia wydana w poprzednim roku praca pt. *Szermierka w Polsce 1918–1945* prof. Macieja Łuczaka – historyka kultury fizycznej specjalizującego się w zagadnieniach związanych ze sportem, zwłaszcza z szermierką, byłego szermierza. Autor, omawiając problematykę oryginalną i nigdy dotychczas w takim zakresie nie publikowaną, przy konstruowaniu treści merytorycznej swojej książki wykorzystał bardzo szeroką bazę źródłową. Stanowią ją dokumenty z 16 spenetrowanych archiwów, zbiory dokumentów opublikowanych, opracowania zwarte, literatura wspomnieniowa, artykuły prasowe oraz 33 prace niepublikowane. Wymienione wyżej materiały, uzupełnione o informacje znajdujące się w opracowaniach zwartych i szeregu artykułów, pozwoliły prof. Maciejowi Łuczakowi na sformułowanie głównego celu, jakim była chęć ukazania w sposób usystematyzowany genezy i rozwoju szermierki w Polsce w latach 1918–1945.

Zasadniczą treść merytoryczną publikacji Autor przedstawił w sześciu rozdziałach i uzupełnił sześcioma aneksami. Mimo że ramy chronologiczne pracy ograniczają lata 1918–1945, to Autor zdecydowanie, chociaż w sposób dość ogólny, wychodzi poza te ramy, szkicując dzieje szermierki od czasów staropolskich do czasu odzyskania niepodległości. Właśnie tej problematyce poświęcony został pierwszy rozdział, noszący tytuł: *Geneza i rozwój szermierki na ziemiach polskich do 1918 roku*, w którym przybliżona została w zarysie historia broni białej – poczynając od miecza używanego zarówno do walki wręcz, jak i do pojedynków, poprzez lżejszy i łatwiejszy w użyciu rapier, a na skonstruowanej na

* dr, adiunkt w Wyższej Szkole Społeczno-Przyrodniczej im. Wincentego Pola w Lublinie;
e-mail: aleksychmiel@gmail.com

jego bazie w XVII w. szpadzie, stosowanej w różnych odmianach jako broń zaczepno-obronna, kończąc. Ta ostatnia uważana też była, najczęściej w wojsku, za oznakę honoru i godności, a stosowany od XVII w. floret, tj. lekka broń ćwiczebna – za broń pojedynkową. Jednak najbardziej popularną bronią białą, używaną w Polsce od końca XV w., była szabla (w różnych odmianach – damascenki, batorówki, zygmuntownki, husarskiej, bojowej „czarnej” i najbardziej popularnej – szlacheckiej karabeli), stosowana jeszcze jako broń przez żołnierzy walczących w I wojnie światowej i wojnie polsko-rosyjskiej. Spośród innych rodzajów broni białej Autor przybliży tasaki, kordelasy i bagnety, które po wynalezieniu broni palnej nasadzano na lufę karabinu, a używano jeszcze w II wojnie światowej w walce wręcz.

W dalszej części rozdziału przedstawiono szermierkę w czasach staropolskich, ukazaną przede wszystkim przez pryzmat dość często urządzanych przez feudałów popisów rycerskich (turniejów) z udziałem m.in. najsłynniejszych Polaków – Dobka z Oleśnicy i Zawiszy Czarnego. W epoce renesansu do uprawiania szermierki nawoływali młodzież najsłynniejsi przedstawiciele swojej epoki: Jan Kochanowski, Łukasz Górnicki, Sebastian Petrycy, Wojciech Oczko, Jan Ostroróg i Mikołaj Rej, widząc w niej ważny czynnik wychowawczy ówczesnej młodzieży, co zresztą zaowocowało w następnej epoce nie tylko dość dużym zainteresowaniem, lecz także zakładaniem akademii rycerskich. Kolejną kwestią omawianą w tym rozdziale było nauczanie szermierki do 1918 r. w szkolnictwie wojskowym, szkolnictwie średnim oraz na polskich uniwersytetach. Nie mogło zabraknąć również nauczania szermierki w zakładach gimnastycznych, towarzystwach i klubach szermierczych oraz powstających najpierw w Europie, a od połowy XIX w. – w prywatnych szkołach fechtunku na ziemiach polskich. Spośród nich na uwagę Autora zasłużyły szczególnie: Sala Fechtunku Achillesa Marie i Szkoły Szermierstwa Ignacego Leśniewicza we Lwowie oraz Szkoły Fechtunku Franciszka Rochebruna i Michała Starzewskiego w Krakowie, a także Franca Julia Michaux w Warszawie.

Ważną rolę w popularyzacji sportu szermierczego na ziemiach polskich przypisuje Autor Towarzystwu Gimnastycznemu „Sokół” (zwłaszcza na terenie Galicji, Wielkopolski i – tuż przed I wojną światową – także na terenie Królestwa Polskiego). Funkcjonujące gniazda i koła szermiercze przyciągały szczególnie młodzież reprezentującą ziemiaństwo, arystokrację i inteligencję. Stawały się też z czasem ważnym czynnikiem samoobrony przed duchową i biologiczną eksterminacją narodu oraz istotnym elementem walki o niepodległość. W pracy wyraźnie zaznaczono, że szermierka miała też znaczny wpływ na kultywowanie i rozwijanie narodowych form ćwiczeń fizycznych, popularnych jeszcze w okresie państwowości pod koniec I Rzeczypospolitej oraz na przełomie XVIII i XIX wieku. Natomiast – organizowane początkowo jako wewnętrzklubowe, a z czasem krajowe i międzynarodowe – sportowe zawody szermiercze stworzyły szansę pokazania się polskich zawodników na szerszej arenie. Potwierdzały to zaj-

mowane pozycje w zawodach: w 1896 r. w Wiedniu dwaj zawodnicy Klubu Szermierzy – Kazimierz Moszyński i Józef Czajkowski – zdobyli srebrne medale w zawodach drugiej kategorii, a na I Krajowym Turnieju Szermierczym we Lwowie w 1899 r. K. Moszyński z udziałem 30 szermierzy (w tym oficerów armii austriackiej) w turnieju I kategorii (*poule assauts*) zajął pierwsze miejsce. Zawody szermiercze, chociaż na mniejszą skalę, rozgrywano też w Krakowie i Warszawie, często w postaci tzw. akademii, mających na celu popularyzację szermierki wśród młodzieży i społeczeństwa. Autor wspomniał także o tradycji pojedynków, jakie odbywały się w drugiej połowie XIX i na początku XX w. w sprawach honorowych z udziałem zarówno oficerów, jak i młodzieży studenckiej.

W rozdziale drugim, zatytułowanym: *Uwarunkowania rozwoju szermierki w Polsce w latach 1918–1939*, Autor postawił cztery problemy badawcze, na które postanowił udzielić odpowiedzi w dalszej części swego opracowania. Sprowadzają się one do ustalenia następujących faktów: 1. Jak przebiegał rozwój organizacyjny szermierki w Polsce po odzyskaniu niepodległości?, 2. W jaki sposób zorganizowano kształcenie kadry instruktorsko-trenerskiej i jak ona funkcjonowała?, 3. W jaki sposób poradzono sobie z bazą szermierki i jakie formy jej popularyzacji wykorzystano? Pytaniem badawczym, spinającym niejako wymienione wyżej problemy, jest ustalenie przez Autora, co wpłynęło na rozwój szermierki i odnoszone w tym czasie sukcesy.

Odzyskanie niepodległości – czytamy w tej części monografii – przyczyniło się do reaktywowania Lwowskiego Klubu Szermierzy z wybitnymi fechtmistrami: Antonim Bąkowskim i Eugeniuszem Linnemannem, co stanowiło podstawę do zorganizowania wkrótce potem Polskiego Związku Szermierczego oraz powołania dość szybko sekcji szermierczych przy poznańskim i krakowskim AZS oraz warszawskim WKS. Zbliżające się igrzyska olimpijskie w Antwerpii wpłynęły z kolei na powołanie przez Polski Komitet Igrzysk Olimpijskich Komisji Organizacyjnej Polskiego Związku Szermierczego z zadaniem przygotowania reprezentacji polskich szermierzy do udziału w igrzyskach. Niestety, wojna polsko-rosyjska uniemożliwiła spełnienie marzeń polskich sportowców, którzy zamiast na olimpiadzie znaleźli swoje miejsce na polu walki. Korzystnym dla szermierzy – z punktu widzenia Autora – było utworzenie w 1922 r. Polskiego Związku Szermierczego przez środowiska lwowskie, krakowskie, poznańskie oraz przemyskie (bez warszawskiego) i przyjęcie go w następnym roku do Międzynarodowej Federacji Szermierczej (Federation Internationale d'Escrime – FIE).

Samo utworzenie PZS w zasadzie nie rozwiązało – zdaniem Autora – głównego problemu, jakim był brak funduszy i kadry instruktorsko-trenerskiej, niemniej jednak coraz ściślejsza współpraca z wojskiem, gdzie ta dyscyplina sportu rozwijała się dość dynamicznie, zaowocowała pomocą zarówno materialną, jak i fachową. Miało to miejsce już po zamachu majowym, a uwidoczniło się dość wyraźnie z chwilą utworzenia Państwowego Urzędu WFiPW (bezpośrednio podporządkowanego Ministerstwu Spraw Wojskowych), który w zasadzie desygnował do zarządów, często na kierownicze stanowiska, swoich oficerów.

Problem braku instruktorów i trenerów szermierki został w znacznym stopniu – według Autora – rozwiązany dzięki wykorzystaniu umiejętności byłych absolwentów Akademii Szermierczej w Wiener-Neustadt oraz nauczycieli młodszego pokolenia z zagranicy, takich jak: Leopold Targler z Wiednia czy Bela Szombathely z Budapesztu, ale przede wszystkim przez przeszkolenie na zorganizowanych w Centralnej Wojskowej Szkole Gimnastyki i Sportów w Poznaniu 178 instruktorów na siedmiu kursach szermierczych. Spośród nich najbardziej znanymi byli: Feliks Buczak, Mieczysław Dąbrowski, Władysław Dobrowolski, Ignacy Hoffa, Leon Koza-Kozarski, Leszek Lubicz-Nycz, Jan Pieczyński, Józef Radke, Władysław Segda, Stefan Szelestowski, Leon Wierzba, Jerzy Zabielski i Stanisław Zagacki.

W dalszej części omawianego rozdziału Autor dokonał oceny stanu bazy szermierczej w Polsce, która to baza od początku była bardzo słaba, bowiem uzależniona od liczby sal. W 1927 r. na 12 klubów należących do PZS tylko pięć posiadało sale gimnastyczne ze sprzętem szermierczym. Sytuacja taka w zasadzie panowała przez cały okres międzywojenny, mimo dofinansowania szermierki przez PU WFiPW, chociaż należy podkreślić za Autorem, że w całej grupie najkorzystniejsza była sytuacja klubów wojskowych. Korzystały one bowiem z centralnych i okręgowych instytucji oraz garnizonowych i pułkowych sal sportowych.

Szermierkę popularyzowano przez organizowanie wolnych walk, *assaults* popisowych, pokazów i akademii szermierczych. Autor podkreśla też ważną rolę w tym zakresie „pierwszych kroków” szermierczych organizowanych dla zawodników nie biorących dotąd udziału w zawodach oficjalnych. Jednak największy wpływ – jak czytamy w rozprawie – na propagowanie szermierki miały różne zawody sportowe, np. o mistrzostwo okręgu, Polski, armii, marynarki wojennej, floty, dowództwa okręgu korpusu, garnizonu, międzyuczelniane, o nagrody przechodnie rektorów uczelni, akademickie mistrzostwa Polski, czy międzymiastowe, a ponadto plakaty i artykuły zamieszczane w prasie. Konkludując, Autor widział dość znaczący wpływ wojska na rozwój szermierki, objawiający się nie tylko w finansowaniu (PU WFiPW), szkoleniu kadr (CWSGiS), lecz także i w kwestiach organizacyjnych, bowiem oprócz wspomnianego już wiceministra spraw wojskowych – gen. dyw. Kazimierza Fabrycego (prezesa PZS), funkcja ta do 1939 r. była sprawowana kolejno przez: płk. Felicjana Plato-Bałabana, gen. bryg. Bolesława Wieniawę-Długoszowskiego i gen. bryg. Eugeniusza Kozickiego. Wynikało to zarówno z podporządkowania sportu czynnikom rządowym, jak i z tradycji szermierki w wojsku, gdzie działało wiele klubów związanych z białym sportem (siedem na 40, ogółem z 500 zawodnikami) i – co najważniejsze – pozwalało szermierce polskiej na rozwój.

Trzeci z rozdziałów omawianego opracowania nosi tytuł *Upowszechnianie szermierki w wychowaniu fizycznym szkolnym, w wojsku, klubach, sekcjach szermierczych oraz okręgowych związkach szermierczych w latach 1918–1939.*

W rozdziale tym Autor przeprowadził analizę uprawiania szermierki w czterech podgrupach: 1. w szkolnictwie, 2. w Wojsku Polskim, 3. w klubach i stowarzyszeniach sportowych, oraz 4. w okręgowych związkach szermierczych. Rozdział zamykają pojedynki na białą broń w dwudziestoleciu międzywojennym.

W rozdziale tym czytamy również, że szermierka w szkołach średnich uprawiana była na podstawie programów nauczania z lat 1922, 1925 i 1926 w IV i V klasach w szkolnych klubach, kółkach i sekcjach, oraz sporadycznie w ramach drużyn harcerskich i hufców przysposobienia wojskowego. Lekcje szermierki w szkołach prowadzili fechtmiestrze, nauczyciele wychowania fizycznego, lub podoficerowie WP. Spośród najbardziej znanych szkół Autor wymienia: III Gimnazjum im. Króla Jana Sobieskiego w Krakowie, Państwowe Gimnazjum im. Karola Marcinkowskiego, Państwowe Gimnazjum Humanistyczne im. Ignacego Paderewskiego, Gimnazjum im. Adama Mickiewicza czy Gimnazjum Kupieckie w Poznaniu. Opiekę sportową nad tymi szkołami sprawowało Studium Wychowania Fizycznego Uniwersytetu Poznańskiego, dzięki czemu przygotowywano w sposób naturalny swoje własne kadry. Podobną działalność prowadziły szkoły m.in.: w Wilnie (Szkoła Handlowa, gimnazja im. J. Lelewela, A. Mickiewicza, J. Słowackiego i Zygmunta Augusta), w Bydgoszczy i Warszawie (gimnazja im. W. Górskiego, J. Lelewela, S. Staszica), we Lwowie (w 11 szkołach średnich), na Śląsku (Gimnazjum Żeńskie i Żeńska Szkoła Zawodowa w Katowicach, oraz podobne szkoły w Chorzowie). Intensywną działalność na tym polu w Krakowie prowadził Okręgowy Urząd WFIPW, dzięki któremu w Krakowie w 1938 r. ćwiczyło 189 osób.

Autor zauważa ponadto, że działalność szkoleniową z szermierki prowadziły też hufce szkolnego przysposobienia wojskowego, w czym dużą zasługę posiadali podoficerowie zawodowi pełniący funkcje instruktorów. Działania te, oprócz Ministerstwa Spraw Wojskowych, wspierało także Ministerstwo Wyznań Religijnych i Oświecenia Publicznego. Wśród miast również i w tej dziedzinie przodował Poznań (hufce w gimnazjach: matematyczno-przyrodniczym im. G. Bergera, państwowym im. św. Jana Kantego, i państwowym im. K. Marcinkowskiego).

Wśród środowisk akademickich na polu szermierki – jak dowodzi Autor w rozdziale – przodował Uniwersytet Poznański, przede wszystkim dzięki działalności utworzonej tam Katedry Higieny Szkolnej i Wychowania Fizycznego, przekształconej w 1924 r. w Studium Wychowania Fizycznego. To z tym Studium współpracowała dość owocnie Centralna Wojskowa Szkoła Ginnastyki i Sportów (CWSGiS) w Poznaniu, także w zakresie nauczania szermierki, która w Studium była w programie nauczania. Zajęcia szermiercze prowadzili tam instruktorzy wojskowi na czele z Leopoldem Targlerem i jego wychowankami z CWSGiS – S. Zagackim i B. Kazimierowiczem. Podobną działalność prowadziło też w Krakowie Studium Wychowania Fizycznego utworzone przy Uniwersytecie Jagiellońskim, w którym szermierki nauczał E. Linnemann.

Autor zauważa również, że szermierka znalazła się także w programie warszawskiego Państwowego Instytutu Wychowania Fizycznego (PIWF), a do wewnętrznego turnieju szermierczego o mistrzostwo Instytutu stawali wszyscy studenci. Zajęcia na poziomie akademickim kontynuowano w powstałym z połączenia CWSGiS oraz PIWF Centralnym Instytucie Wychowania Fizycznego (CIWF), który po poprzednikach przejął nie tylko dobrze przygotowane do nauczania szermierki kadry, lecz także i programy. Wśród prowadzących zajęcia w Instytucie byli m.in.: Kazimierz Laskowski, Leszek Lubicz-Nycz, Jerzy Buczak, Władysław Kurpiewski, Antoni Taranda i Zygmunt Fokt. Należy podkreślić za Autorem, że szermierka od początku była przedmiotem obowiązkowym dla słuchaczy i słuchaczek oraz dla większości uczestników kursów wojskowych organizowanych w Instytucie. Autor zwraca też w tej części rozdziału uwagę na funkcjonowanie już od pierwszej połowy XIX w. na uniwersytetach zagranicznych (Rosja, Austria) korporacji akademickich łączących studiujących tam Polaków. Wśród zajęć w korporacjach akademickich tamtych czasów, a także i w okresie II RP (w latach 1928 i 1935 było ich około 60) znajdowały się również zajęcia z szermierki.

Dalsze rozważania, prowadzone na kartach omawianego rozdziału, dotyczą funkcjonowania szkół wojskowych w dziedzinie szermierki. Odzyskanie niepodległości i zakończenie działań wojny polsko-rosyjskiej zmusiło władze wojskowe do nadania priorytetu Oficerskiej Szkole Piechoty (od 1928 r. szkoły oficerskie przemianowano na szkoły podchorążych) w przygotowaniu kandydatów do czterech pozostałych szkół oficerskich: kawalerii, artylerii, inżynierii i marynarki wojennej. Uczniowie po przejściu 10-miesięcznego kursu unifikacyjnego wybierali sobie dalszą naukę w wymienionych szkołach oficerskich, w których programie znajdowała się szermierka na bagnety i na szable. Autor zwraca uwagę, że w programach funkcjonujących wówczas szkół oficerskich (w 1937 r. było ich wszystkich 15 oraz Wyższa Szkoła Wojenna przygotowująca oficerów sztabowych; znajdowało się w nich łącznie 3580 podchorążych i oficerów) obowiązkowo znajdowała się szermierka na bagnety i na szable. Szermierkę usiłowano też zaszcześcić w funkcjonujących w wojsku szkołach kadetów, chociaż udało się to przede wszystkim w Korpusie Kadetów nr 1 we Lwowie.

Szermierka w wojsku nie była popularna i – jak podaje Autor – w 1923 r. ćwiczyło szermierkę na pałasze, szable i florety 2996 zawodników, w związku z czym popularnością nie dorównywała innym sportom, jak choćby lekkoatletyce czy piłce nożnej. W piechocie dominowała szermierka na bagnety, zresztą obowiązkowa w programie ćwiczeń bojowych, a w kawalerii – szermierka na szable, z racji jej podstawowego znaczenia w tym rodzaju wojsk. Dlatego też Autor wyraźnie podkreśla, że szermierkę na szable uprawiali przede wszystkim oficerowie i podoficerowie w wojskowych klubach sportowych organizowanych w oddziałach (pułkach) i w klubach garnizonowych, gdzie mieli okazję prowadzić treningi.

W trzeciej podgrupie związanej z szermierką klubową i stowarzyszeniową Autor eksponuje, oprócz klubów wojskowych (Pentatlon przy CWSGiS w Poznaniu, Legia Warszawa, Śmigły Wilno, Kotwica Pińsk, Wawel Kraków, Flota Gdynia) i Lwowskiego Klubu Szermierzy, sekcje szermiercze Akademickiego Związku Sportowego z najlepszymi w tym zakresie ośrodkami w Poznaniu, Krakowie, Warszawie, Lwowie, Lublinie, Wilnie i Gdańsku. Szermierkę uprawiano też w policji (PKS Katowice, PKS Łódź) oraz w klubach cywilnych, takich jak: KS Warszawianka, KS Polonia czy Lwowski Klub Sportowy Pogoń. W piątej podgrupie szermierka znalazła miejsce w utworzonych w 1933 r. Okręgowych Związkach Szermierczych (Katowice, Kraków, Lwów, Łódź, Poznań, Warszawa), które stanowiły pomost między klubami a PZS. Na koniec rozdziału Autor poświęcił też nieco miejsca pojedynkom w okresie międzywojennym, podkreślając, że te z użyciem broni białej były bezpieczniejsze od broni palnej, która była bardziej „śmiercionośna”.

W rozdziale czwartym, noszącym tytuł *Przemiany w technice, taktyce i stylu walki*, Autor dokonał analizy spraw fachowych (technicznych) i szczegółów związanych z ewolucją szermierki, która na przestrzeni wieków zmieniła swój charakter i ze „sztuki władania bronią przekształciła się w nowoczesny sport”, o czym zdecydowały współzawodnictwo międzynarodowe rywalizujących ze sobą szkół szermierczych (m.in. francuska i włoska, a od początku XX w. także węgierska czy austriacka) oraz rozwój innych sportów. Przemianom uległy technika, taktyka, styl walki, metody, formy i organizacja treningu. W dalszej części rozdziału Autor, bądź co bądź był szermierz, wprowadza nas w zawiloci sportu szermierczego, czyniąc to z wyjątkowym zapałem i zaangażowaniem. Dzięki temu mamy możliwość poznania różnic między szkołą włoską i francuską czy między szpadą i szablą – nie tylko w budowie, lecz i w technice walki. W podsumowaniu rozdziału dowiadujemy się, że największy wpływ na rozwój szermierki mieli wspomniany już Leopold Targler – fechtmistrz wiedeńskiej Akademii Wiener-Neustadt, korzystający z wzorców włoskich, a rozwijający metodę austriacką, oraz Bela Szombathely – reprezentujący dla odmiany metodę węgierską.

Piąty z rozdziałów, pt. *Ocena wyników polskiej szermierki*, Autor poświęcił analizie szkolenia reprezentacji olimpijskiej przygotowywanej do olimpiady w 1928 r. w Amsterdamie i 1932 r. w Los Angeles oraz przygotowaniom do mistrzostw Europy i świata. W przypadku olimpiady w Amsterdamie uruchomiono dwa ośrodki przygotowań: w Krakowie, gdzie treningi prowadził fechtmistrz E. Linnemann (W. Segda, A. Ader, A. Papée, T. Friedrich, F. Golling, J. Pochwalski, W. Jakubowski) i w Poznaniu, gdzie działał fechtmistrz S. Zagacki (K. Laskowski, J. Zabielski). Od marca tego roku opiekę nad całą grupą szermierzy objął przybyły z Budapesztu Bela Szombathely. Przygotowania wypadły dobrze, drużyna szablistów w składzie: A. Papée, T. Friedrich, K. Laskowski, W. Segda, A. Małecki i J. Zabielski, zdobyła bowiem trzecie miejsce w szabli

drużynowo. Taki sam wynik w Los Angeles osiągnęła też drużyna w składzie: T. Friedrich, M. Suski, W. Dobrowolski, W. Segda, L. Lubicz-Nycz i A. Papée. W tym przypadku w trakcie przygotowań drużyna polska startowała na Węgrzech, trenując z drużynami klubowymi, i w zawodach z udziałem tamtejszych reprezentantów. Niestety, mimo jeszcze intensywniejszych przygotowań, sukcesów tych nie powtórzono na olimpiadzie w 1936 r. w Berlinie, chociaż drużyna szablistów zajęła czwarte, punktowane miejsce.

Dokonując oceny osiągniętych wyników sportowych w szermierce, Autor skupił się na zawodach różnej rangi, poczynając od mistrzostw okręgowych, które niekiedy miały rangę zawodów ogólnokrajowych, jak np. zawody o mistrzostwo Śląska czy mistrzostwa Warszawy, Lwowa, Poznania bądź Łodzi. Rozgrywano też zawody międzymiastowe (reprezentacje miast) i międzyklubowe mecze szermiercze. Ważną pozycję w tych zawodach odgrywały organizowane na różnych szczeblach (pułk, dywizja, okręg korpusowy, zawody międzyszkolne szkół podchorążych i mistrzostwa WP) w wojsku. Było to o tyle istotne, że niemal połowę reprezentantów stanowili przedstawiciele wojska. Ponadto Autor dokonał także analizy rozgrywanych zawodów krajowych rangi mistrzostwa Polski (indywidualne i drużynowe), które spełniały zadanie przeglądu i aktualnej formy krajowej czołówki zawodników we wszystkich trzech rodzajach broni: szabli, szpadzie i florecie. Zwrócił również uwagę na zawody międzynarodowe i udział w nich zawodników cywilnych i wojskowych. Świadczy o tym liczba 60 spotkań międzypaństwowych, rozegranych w latach 1925–1939, podczas których rywalizowano z reprezentacjami 15 państw, z tego 10 razy z Czechosłowacją, osiem razy ze Szwecją i po sześć razy z Niemcami i Francją. Na uwagę zasłużyły także zawody i sukcesy akademickie (złoty medal w szabli drużynowo na Akademickich Mistrzostwach Świata w Monaco w 1939 r.), czy zawody kobiece związane z rozwojem tego sportu w całej Europie w latach 30.

W okresie międzywojennym zawodnicy polscy uczestniczyli w dziewięciu turniejach o mistrzostwo Europy, w tym trzech urządzanych dla drużyn wojskowych. Jedne mistrzostwa Europy zorganizowano też w Polsce. Bilans tych zawodów był korzystny dla zawodników polskich, którzy zanotowali sukces na mistrzostwach w Liège w 1930 r., gdzie zdobyli brązowy medal drużynowo w szabli, a potem powtórzyli ten sukces na mistrzostwach w Warszawie w 1934 r. Ostatni sukces był udziałem szermierzy w mundurach, którzy na wojskowych mistrzostwach Europy w Paryżu w 1937 r. zdobyli srebrny medal drużynowo, a indywidualnie w szabli kpt. Władysław Dobrowolski zdobył czwarte miejsce, kpt. Władysław Segda – piąte, zaś w szpadzie kpt. Kazimierz Szempliński zdobył, podobnie jak drużyna szpadzistów, piąte miejsce.

Szósty rozdział nosi tytuł *Losy polskich szermierzy w latach II wojny światowej*. Na kartach tego rozdziału Autor podjął bardzo bolesny temat poświęcony pamięci szermierzy, którzy polegli w walce lub zginęli śmiercią męczeńską, zamordowani przez okupantów. Dowiadujemy się z niego, że np. w wojnie obron-

nej 1939 r. poległ w bitwie pod Łomiankami (dowodząc II Dywizjonem 14. Pułku Artylerii Lekkiej) drużynowy brązowy medalista w szabli igrzysk olimpijskich z 1932 r. mjr Leszek Lubicz-Nycz. Aleksander Małecki, zawodnik krakowskiego AZS, dwukrotny olimpijczyk (z 1924 i 1928 r.) i brązowy medalista w drużynie szablistów, zginął z rąk nacjonalistów ukraińskich w trakcie przedstawiania się na Węgry. W lesie katyńskim zamordowany został brązowy medalista mistrzostw Polski we florecie w 1938 r. Edward Koenner, a mjr pil. Józef Łęgowski, instruktor walki na bagnety w CWSGiS w Poznaniu (w latach 1921–1924), został zamordowany w Kozielsku. Wielu szermierzy, po dostaniu się do niewoli i osadzeniu w oflagach, prowadziło nawet tam działalność sportową (jak np. kpt Kazimierz Laskowski czy mjr Władysław Dobrowolski). Natomiast ci, którzy przeżyli kampanię wrześniową, w okresie okupacji często prowadzili działalność sportową, organizując, na ile to było możliwe, treningi, pokazy, a nawet małe konspiracyjne zawody sportowe.

Kończąc swe rozważania, zawarte w całości opracowania, Autor wyraźnie podkreśla, że mimo rozwoju i sukcesów tej dyscypliny sportu, wysokie koszty sprzętu i nauki przyczyniły się do tego, że szermierka była jednak sportem elitarnym i dostępnym jedynie dla środowisk inteligenckich, szczególnie zaś dla wojskowych, przedstawicieli wolnych zawodów, studentów, uczniów szkół średnich i słuchaczy szkół wojskowych. Jako potwierdzenie tezy podaje fakt przynależności do PZS w szczytowym jego okresie (1935 r.) 523 szermierzy reprezentujących 20 klubów.

Cennym uzupełnieniem treści merytorycznej publikacji są zamieszczone w jej końcowych partiach aneksy. Zawierają one m.in. tabele zwycięzców mistrzostw Polski klasy A z lat 1924–1939, (aneks 1.), zwycięzczyń szermierczych mistrzostw Polski pań z lat 1928–1939 (aneks 2.), mistrzostw Polski klasy B z lat 1930–1938 (aneks 3.) oraz bardzo cenne dane dotyczące mistrzostw armii (WP) z lat 1923–1939 w podziale na klasę A i B. Należy zauważyć, że zawartość omawianych wyżej aneksów nie tylko koresponduje z poruszaną w głównym toku treścią, lecz także stanowi jej znaczne uzupełnienie.

Podsumowując rozważania dotyczące opracowania prof. Łuczaka, należy stwierdzić, że jego monografia, jako pierwsza w całości poświęcona szermierce w II Rzeczypospolitej, traktuje tę problematykę niemal kompleksowo. Autor jako pierwszy ukazał szermierkę na tle różnych dziedzin życia społecznego i kulturowego. Sądzę też, że również jako pierwszy, pisząc swoją pracę, wyznaczył kolejny wzorzec rozpatrywania sportu wartościowanego na tle procesów historycznych. Ponieważ prof. Maciej Łuczak jest także autorem monografii pt. *Szermierka w Polsce w latach 1945–1989*, rozbudził tym samym potrzebę całościowego ukazania dziejów szermierki w Polsce w postaci np. dziejów szermierki w Polsce.

Oceniając stronę edytorską książki, należy zauważyć, że jest ona dobrze wydana i posiada dobrą oprawę introligatorską. Ponadto książka napisana została

językiem „żywym” i emocjonalnym (co charakteryzuje uprawiających daną dyscyplinę sportowców), a zarazem przejrzystym i przystępnym nawet dla mało przygotowanego pod względem historycznym czytelnika. Tekst pracy jest poprawny, a trafiające się sporadycznie drobne niedociągnięcia edytorskie i literowe nie rzucają negatywnie na jego walory poznawcze. Do niedociągnięć należy zaliczyć brak wykazu fotografii (w tekście pracy zostały ponumerowane), oraz brak streszczenia w języku angielskim. Wymienione wyżej drobne uchybienia nie umniejszają jednak w żaden sposób wartości opracowania. Należy podkreślić, że ustalenia prof. Macieja Łuczaka mają charakter interdyscyplinarny i dotyczą zarówno aspektów historycznych, jak i czysto technicznych związanych z budową i zastosowaniem omawianych rodzajów broni.

Takie podejście do badań umożliwia ukazanie problematyki szermierki w oparciu o szerokie spektrum prowadzonych analiz. Dzięki wielu aspektom omawianym w opracowaniu książka zmusza czytelnika do myślenia i formułowania własnych sądów. Dlatego pracę prof. M. Łuczaka pragnę polecić wszystkim tym, którzy interesują się szermierką.

Mateusz ROZMIAREK*
Ewa MALCHROWICZ-MOŚKO**

Sprawozdanie z XLIV dorocznego spotkania Międzynarodowego Stowarzyszenia Filozofii Sportu, 20–24 września 2016 r. (Olimpia – Grecja)

W dniach 20–24 września 2016 roku na terenie Międzynarodowej Akademii Olimpijskiej w greckiej Olimpii odbyło się XLIV doroczne spotkanie Międzynarodowego Stowarzyszenia Filozofii Sportu (IAPS – The International Association for the Philosophy of Sport), połączone z międzynarodową konferencją naukową poświęconą szeroko rozumianej filozofii sportu, w tym między innymi epistemologii, metafizyce, estetyce, etyce, antropologii filozoficznej, filozofii analitycznej, teorii krytycznej, a także filozoficznym oraz społecznym aspektem kultury fizycznej.

Przed oficjalnym rozpoczęciem konferencji, uczestnicy mieli możliwość spotkania w Atenach i wzięcia udziału w objeździe kulturowym po zabytkowym stadionie Panathinaiko oraz starożytnych pozostałościach olimpijskich w Istmii, Nemei oraz Mesini. Dodatkowym punktem harmonogramu było zwiedzanie z przewodnikiem stanowiska archeologicznego i muzeum w Olimpii, Muzeum Historii Starożytnych Igrzysk Olimpijskich, a także wizyta w historycznym archiwum poświęconym Letnim Igrzyskom Olimpijskim 2004. Chętni uczestniczyli również w specjalnie zorganizowanej uczcie greckich specjałów, z tradycyjną muzyką, w malowniczej greckiej tawernie hotelu Europa.

Oficjalna sesja otwarcia odbyła się 20 września. W następnych dniach miały miejsce specjalistyczne sesje naukowe, poświęcone między innymi zagadnieniom nauki poprzez sport, współczesnym wydarzeniom sportowym, miejscu ko-

* mgr, Akademia Wychowania Fizycznego im. Bronisława Czecha w Krakowie, Wydział Wychowania Fizycznego i Sportu, Pracownia Olimpizmu; e-mail: mateusz.rozmiarek@wp.pl

** dr, Akademia Wychowania Fizycznego im. Eugeniusza Piaseckiego w Poznaniu, Wydział Turystyki i Rekreacji, Katedra Humanistycznych Podstaw Turystyki i Rekreacji; e-mail: malchrowicz@awf.poznan.pl

biet w sporcie, zasadom zdrowej rywalizacji, moralności w sporcie, estetyce w sporcie, filozoficznemu poszukiwaniu sportu, zasadom gier sportowych, fenomenowi ciała sportowego, umiejętnościom treningowym. Odczyty wszystkich referatów oraz prezentacje ich najważniejszych punktów odbywały się w salach konferencyjnych im. Ioannisa Ketseasa, Carla Diema oraz Demetriusa Vikelasa.

W poszczególnych panelach wzięli udział przedstawiciele kilkudziesięciu ośrodków akademickich z całego świata. Spotkaniom przewodniczył prof. Konstantinos Georgiadis, Honorowy Dziekan Międzynarodowej Akademii Olimpijskiej. Szczególnie wyróżniające się oraz wywołujące szeroką dyskusję referaty zaprezentowały tak wybitne osobistości świata nauki, jak prof. Jim Parry (Uniwersytet Karola w Pradze), prof. Paul Gaffney (Uniwersytet Św. Jerzego w Nowym Jorku), prof. Cesar R. Torres (Uniwersytet Stanowy Nowego Jorku), prof. Alberto Carrio (Uniwersytet Pompeu Fabry w Barcelonie), prof. Eric Moore (Uniwersytet Longwood), prof. Sigmund Loland (Norweska Szkoła Nauk o Sporcie), prof. Mike McNamee (Uniwersytet Swansea), prof. Douglas McLaughlin (Uniwersytet Stanowy Kalifornii), prof. Kevin Krein (Uniwersytet Południowo-Wschodniej Alaski), prof. Rasmus Møller (Uniwersytet Aarhus), prof. Deborah Vossen (Uniwersytet św. Franciszka Ksawerego w Nowej Szkocji), prof. Sarah Teetzel (Uniwersytet Manitoba), prof. Leslie Howe (Uniwersytet Saskatchewan), prof. Junko Yamaguchi (Uniwersytet Nihon), prof. Naoki Matsuyama (Uniwersytet Hyogo), prof. Jesus Ilundain-Agurreza (Linfield College), prof. Cathy Devine (Uniwersytet Kumbria), dr Alun Hardman (Metropolitalny Uniwersytet Cardiff) oraz dr Arvi Pakaslahti (Uniwersytet w Turku). Swoje prezentacje przedstawili również eksperci będący praktykami w swoich dziedzinach, między innymi siatkarz Matteo Cacchiarelli, Imara Felkers (doktoryzująca się w Akademii Sztuk Pięknych w Utrechcie) oraz Terry McMurtry (doktorant Uniwersytetu Stanowego Pensylwanii).

Istotnym wątkiem w dyskusji okazały się młodzieżowe igrzyska olimpijskie, ponieważ międzynarodowe środowisko naukowe zajmujące się olimpiзмом jest dość podzielone w ich ocenie – jedni chwala je za bogaty program kulturalny, drudzy nie dostrzegają żadnej zasadności ich utworzenia. Swoje interesujące uwagi na ich temat, z perspektywy etyki sportu, wygłosił prof. Jim Parry, który objaśnił również słuchaczom swoje rozumienie pojęć „olimpiizm” oraz „ ruch olimpijski”. Kolejną ważną kwestią była społeczna odpowiedzialność igrzysk olimpijskich w kontekście rozwoju zrównoważonego w sferze ekonomicznej, ekologicznej i społeczno-kulturowej. Analizowano między innymi dokument strategiczny Agenda 2020. Nie zabrakło również referatów odnoszących się do takich postaci współczesnego sportu, jak Michael Phelps, Usain Bolt czy Oscar Pistorius. Interesujący wątek pojawił się wokół olimpijskiej biegaczki Caster Semenya, ze względu na jej podwyższony poziom testosteronu. Obszerną dyskusję dotyczącą sukcesu lekkoatletki tonował Sam Ramsamy – obecny na konferencji członek Międzynarodowego Komitetu Olimpijskiego, będący jednocze-

śnie południowoafrykańskim aktywistą na rzecz równości i tolerancji w sporcie. Działacz bronił prawidłowości przeprowadzenia zawodów i dopuszczenia kobiet do biegu, szczycąc się jednocześnie swoim pochodzeniem z tego samego kraju, co budząca kontrowersję zdobywczyni złotego medalu olimpijskiego podczas Letnich Igrzysk Olimpijskich 2016 w Rio de Janeiro. Niestety, świat lekkiej atletyki wciąż nie jest w stanie jednoznacznie uregulować tej kwestii. Międzynarodowe Stowarzyszenie Federacji Lekkoatletycznych próbowało ustanowić przepisami górną dopuszczalną granicę, powyżej której testosteron biegaczek miał być zbijany lekami, jednak decyzję tę podważył Trybunał Arbitrażowy do spraw Sportu w Lozannie, który do tej pory nie wydał konkretnego rozstrzygnięcia w tej sprawie.

W kolejnych panelach dyskutowano o kwestii dopingu w sporcie oraz o tym, jak dalece możemy się posunąć w sprawach wspomagania technicznego sportowców. Zastanawiano się także nad tym, czy niepełnosprawni mogą być dopuszczani do startu w zawodach ze sportowcami pełnosprawnymi (jeśli mają takie życzenie). Ciekawa dyskusja wywiązała się również na temat sportów ryzyka oraz zachowań ekstremalnych – czy takie zachowania powinny być społecznie akceptowalne. Kolejną istotną kwestią okazał się dostęp kobiet do sportu, zwłaszcza w regionach odmiennych kulturowo, na przykład w krajach islamskich. Dyskusje były bardzo ożywione oraz interesujące – widać było, że olimpizm tworzony niegdyś przez Pierre'a de Coubertina znajduje się obecnie w zupełnie nowych i odmiennych warunkach społeczno-kulturowych. Niestety, nie zawsze odwoływanie się do źródeł pozostawionych przez twórcę olimpizmu okazywało się wystarczające, aby znaleźć rozwiązanie problemów występujących we współczesnym sporcie.

Jednym z ostatnich panelistów konferencyjnych podczas XLIV spotkania Międzynarodowego Stowarzyszenia Filozofii Sportu był reprezentujący Uniwersytet w Glasgow Christopher C. Yorke, który został laureatem szóstej edycji konkursu na najlepszy esej studencki i zdobył przyznaną corocznie nagrodę im. prof. R. Scotta Kretchmara. Zwycięzca prestiżowego wyróżnienia wygłosił referat zatytułowany *Endless Summer: What Kinds of Games Will Suit's Utopians Play?*

Codziennie po części naukowej, w godzinach wieczornych, odbywały się różnego rodzaju zajęcia sportowe. Najpopularniejsze okazały się piłka nożna pod opieką prof. Cesara R. Torresa i prof. Douglasa McLaughlina, bieganie pod okiem prof. Erica Moore'a, wspinanie z prof. Janem Reznikiem, oraz sztuki walki z prof. Sylwią Burrow. Połączenie nauki z uprawianiem czynnego sportu to jeden z najbardziej charakterystycznych elementów Międzynarodowej Akademii Olimpijskiej – interdyscyplinarnego centrum, które ma na celu wzbogacanie wiedzy i kształtowanie ciała, ale przede wszystkim propagowanie idei olimpizmu na całym świecie. Uczestnicy kilkudniowego zjazdu naukowego mogli poczuć się więc w pełni spełnieni intelektualnie, a także rekreacyjnie, kondycyjnie i ruchowo.

INFORMACJE DLA AUTORÓW

1. „Prace Naukowe AJD w Częstochowie. Kultura Fizyczna” ukazują się jako kwartalnik. Publikacje powinny dotyczyć problemów badawczych, którymi zajmują się nauki o kulturze fizycznej (historia, teoria i socjologia kultury fizycznej, problemy rozwoju fizycznego, sprawności i wydolności fizycznej, turystyki i rekreacji, zdrowia i edukacji prozdrowotnej).
2. Publikujemy prace eksperymentalne, przeglądowe, doniesienia i artykuły polemiczne – w języku polskim i językach obcych, po uzyskaniu pozytywnej recenzji.
3. Procedura recenzowania materiałów autorskich publikowanych w „Pracach Naukowych Akademii im. Jana Długosza w Częstochowie. Kultura Fizyczna” jest dostosowana do wytycznych MNiSW „Dobre praktyki w procedurach recenzyjnych w nauce” oraz „Kodeksu etyki pracownika naukowego”. Pierwszym etapem recenzowania nadesłanych prac jest recenzja wstępna dokonywana przez Redakcję czasopisma. Na tym etapie praca poddawana jest ocenie pod względem jej zgodności z profilem czasopisma, zachowania wymogów redakcyjnych obowiązujących w wydawnictwie oraz ogólnej poprawności językowej. Tekst spełniający wymogi recenzji wstępnej otrzymuje kod identyfikacyjny i zostaje skierowany do dwóch recenzentów będących specjalistami z zakresu nauk o kulturze fizycznej. Zgodnie z zasadą „double-blind review process”, recenzenci, jak i autorzy, pozostają wobec siebie anonimowi. Recenzenci swoją opinię o pracy przedstawiają, wypełniając formularz recenzji.
4. Redakcja „Kultury Fizycznej”, dbając o rzetelność w nauce, wdraża zapory „ghostwriting” oraz „guest authorship”. Autorzy są zobowiązani do przedstawienia oświadczenia dotyczącego rzetelności nadesłanych prac, a w przypadku artykułów opracowanych przez kilku autorów – do ujawnienia wkładu poszczególnych osób w powstanie pracy. Wszelkie wykryte przypadki nierzetelności naukowej będą demaskowane, włącznie z powiadomieniem odpowiednich podmiotów (instytucje zatrudniające autorów, towarzystwa naukowe, stowarzyszenia edytorów naukowych itp.).
5. Autor artykułu jest zobowiązany poinformować Redakcję o źródłach finansowania publikacji, jeżeli nadesłana praca powstała dzięki dofinansowaniu instytucji naukowo-badawczych, stowarzyszeń lub innych podmiotów („financial disclosure”).
6. Objętość nadsyłanych tekstów nie może przekraczać 15 stron (w tym tabele, wykresy, przypisy, bibliografia). Dokument powinien być napisany w formacie A4 standardowego maszynopisu (1800 znaków na stronie, marginesy: górny i dolny – 25 mm, lewy – 35 mm). Zaleca się stosowanie kroju Times New Roman, 12 punktów, odstęp 1,5 wiersza.
7. Pracę należy przesłać w wersji elektronicznej w edytorze Word 6.0 lub Word 7.0 (w formacie doc) z dwoma egzemplarzami wydruku. Praca powinna zawierać: a) imię i nazwisko autora lub autorów; b) tytuł naukowy oraz afiliację; c) tytuł publikacji; d) streszczenie pracy; e) słowa kluczowe pracy; f) dodatkowo w języku angielskim: tytuł pracy, streszczenie, słowa kluczowe ($\frac{1}{2}$ strony); 7) adres kontaktowy, nr telefonu, e-mail.
8. W razie umieszczenia w pracy rycin, tabel itp. pochodzących z opracowań zamieszczanych w innych czasopismach lub publikacjach książkowych, autor ma obowiązek uzyskania zgody na ich wykorzystanie.

9. Tabele i materiał ilustracyjny (ryciny, wykresy, fotografie) należy zamieścić w osobnych plikach i dokładnie opisać. Miejsca ich wstawienia zaznaczyć na prawym marginesie wydruku tekstu.
- a) Stopień pisma w tabeli powinien wynosić 9 p, zaś szerokość tabeli nie może przekraczać 125 mm. Nie stosuje się innego formatowania tabeli niż siatka. Tytuł umieszcza się nad tabelą. Przypisy do tabeli umieszcza się bezpośrednio pod nią. W tabeli nie zostawia się pustych rubryk.
- Obowiązują następujące znaki umowne:
- pauza (—) – zjawisko nie występuje,
 zero (0) – zjawisko istnieje, jednakże w ilościach mniejszych od liczb, które mogą być wyraźnie uwidocznionymi w tabeli znakami cyfrowymi,
 kropka (.) – zupełny brak informacji lub brak informacji wiarygodnych,
 znak x – wypełnienie rubryki ze względu na układ tabeli jest niemożliwe lub niecelowe,
 „w tym” – oznacza, że nie podaje się wszystkich składników sumy.
- b) Wykresy należy sporządzać za pomocą programów Microsoft Office (Excel, Microsoft Graph). Szerokość wykresu nie może przekraczać 125 mm. Numer i tytuł wykresu zapisuje się nad wykresem. Wykresy sporządzane innymi programami i wklejane jako rysunki muszą spełniać następujące kryteria:
 - minimalna rozdzielczość to 300 dpi,
 - dane i opisy zamieszczone na wykresie muszą być zapisane Times New Roman w stopniu 9 p.,
 - nie należy projektować trójwymiarowych wykresów, które będą nieczytelne; zaleca się wykresy czarno-białe (desenie), jednowymiarowe,
 - nie stosuje się obramowań pola wykresu ani obramowań legendy,
 - nie stosuje się tła innego niż białe,
 - nie powtarza się tytułu wykresu ani zapisu „Źródło:...” na obszarze kreślenia.
 - c) Wielkość ilustracji musi być dostosowana do formatu B5. Minimalna rozdzielczość ilustracji to 300 dpi.
10. Zasady opisów bibliograficznych:
- a) W części pierwszej, z zakresu humanistycznych i teoretycznych podstaw kultury fizycznej, należy stosować przypisy dolne; obowiązuje alfabetyczny układ bibliografii (pozycje bibliografii nie są numerowane);
 - przykładowe przypisy: J. Nawrocki, J. Mrzygłód, *W szczęku stalowych kling*, Warszawa 1957, s. 114–119; Z. Dziubiński (red.), *Kultura somatyczna kleryków*, Warszawa 1996, s. 18; M. Ponczek, *Związki Kościoła Katolickiego z „Sokołem” Ziemi Łódzkiej do 1939 r.*, [w:] A. Nowakowski (red.), *Studia z historii i organizacji kultury fizycznej*, Częstochowa 1997; J. Konopnicki, *Wychowanie fizyczne w gimnazjum wołyńskim*, „Kultura Fizyczna” 1956, nr 3, s. 175–177.
 - przykładowe opisy bibliograficzne: Barabasz S., *Wspomnienia narciarza*, Zakopane 1914; Mroczko L. (red.), *Maków Podhalański*, Kraków 1978; Chelmecki J., Wilk S., *Wybrane czynniki społeczno-polityczne kształtowania modelu organizacyjnego kultury fizycznej w Polsce Ludowej*, [w:] *Wybrane problemy organizacji kultury fizycznej w Polsce. Z warsztatów badawczych*, Warszawa 1987; Hądzelek K., *Wychowanie fizyczne na ziemiach polskich przed odzyskaniem niepodległości*, „Wychowanie Fizyczne i Sport” 1993, nr 4.
 - b) W części drugiej numer pozycji bibliograficznej podajemy w nawiasie kwadratowym wewnątrz tekstu głównego; obowiązuje alfabetyczny układ bibliografii (pozycje bibliografii są numerowane w nawiasach kwadratowych). Przykład opisów bibliograficznych:
 - [1] Pilicz S. (1988): *Zmiany sekularne w rozwoju fizycznym i sprawności ruchowej studentów polskich*. Wychowanie Fizyczne i Sport, 4, s. 3–12; [2] Tatarczuk J. (2002): *Charakterystyka porównawcza struktury somatycznej i typologicznej słuchaczy I roku kierunków pedagogicznych i wychowania fizycznego Wyższej Szkoły Pedagogicznej w Rzeszowie*. [w:]

Malinowski A., Tatarczuk J., Asienkiewicz R. (red.): *Ontogeneza i promocja zdrowia w aspekcie medycyny, antropologii i wychowania fizycznego*. Uniwersytet Zielonogórski. Zielona Góra, s. 369–373; [3] Wawrzyniak G. (1997): *Normy wybranych cech somatycznych kandydatów na studia wychowania fizycznego*. AWF. Poznań.

- c) bez względu na język artykułu, źródła (tytuły publikacji, czasopism, nazwy archiwów) oraz nazwy własne (np. Zrzeszenie Ludowe Zespoły Sportowe, Dar Pomorza) podajemy w brzmieniu oryginalnym, ewentualne tłumaczenie podajemy w nawiasie kwadratowym;
- przykład opisu bibliograficznego (język artykułu angielski, źródło polskie): Z. Szafkowski, *Światowe Igrzyska Polonijne z lat 1999–2000* [*World Polonia Games in the years 1999–2000*], [in:] B. Woltmann (ed.), *Z najnowszej historii kultury fizycznej w Polsce* [*From the most recent history of physical culture in Poland*], vol. 5, GorzówWlkp. 2002.
11. Autor oświadcza, że sprawdził, czy źródła bibliograficzne przywołane w artykule są zarejestrowane w systemie Digital Object Identifier (DOI), i czy posiadają identyfikator DOI. W przypadku jego występowania, właściwy dla artykułu przywołanego w bibliografii/przypisach numer DOI został podany w stosownym przypisie, po danych bibliograficznych przywołanego źródła, w formie aktywnego hiperłącza. Numery DOI należy weryfikować bezpośrednio na stronach internetowych czasopism czy wydawców lub na stronie agencji CrossRef: <http://www.crossref.org/guestquery/>
12. Termin składania prac do kolejnych numerów upływa 31 marca 2017 (numer 2, 2017), 30 czerwca 2017 (numer 3, 2017), 30 września 2017 (numer 4, 2017), 31 grudnia 2017 (numer 1, 2018).

Prace należy nadsyłać na adres redaktora naczelnego, redaktorów naukowych i sekretarza redakcji:

Eligiusz Małolepszy (e.malolepszy@ajd.czyst.pl)

Teresa Drozdek-Małolepsza (t.drozdek-malolepsza@ajd.czyst.pl)

Joanna Rodziewicz-Gruhn (j.rodziewicz@ajd.czyst.pl)

Arkadiusz Płomiński (a.k.plominski@wp.pl)

Instytut Wychowania Fizycznego, Turystyki i Fizjoterapii

al. Armii Krajowej 13/15

42-200 Częstochowa

tel. (34) 365-59-83

Redaktor naczelny informuje, że każdy numer czasopisma będzie umieszczany również na stronie internetowej Biblioteki Głównej AJD w Częstochowie, w wersji elektronicznej.